

Российские НКО.

№ 002

Поле мнений

11 октября
2001 г.

Серия "Гражданское общество"



Фонд "Общественное мнение"

117421, Москва,
ул. Обручева, 26, корп. 2
телефон: 745-87-65,
факс: 745-89-03
e-mail: fom@fom.ru
internet: www.fom.ru

В выпуске:

Аналитика 3

*Г. Дилигенский.
Существует ли в России
гражданское общество?..... 5*

*К. Петренко.
Общественные организации в России..... 15*

Углубленные интервью с активистами НКО ... 27

*К. Петренко.
НКО и гражданское общество 29*

**Экспертный опрос представителей
региональных элит..... 47**

Общероссийский опрос населения 53

*В. Иванова.
Что показали результаты массового опроса?... 63*

- Президент
Александр Ослон
- Директор
по исследованиям
Елена Петренко
- Аналитический отдел
Григорий Кертман
- Отдел обработки
данных
Алексей Чуриков
- Отдел организации
исследований
Ольга Меньщикова
- Редакционный отдел
Анна Данилова
- Финансовый отдел
Марианна Кононова

- Авторы
Герман Дилигенский
Вероника Иванова
Ксения Петренко



Аналитика

Г. Дилигенский

Существует ли в России гражданское общество?

Наука и публицистика чаще всего дают отрицательный ответ на вопрос, вынесенный в заголовок настоящей статьи. Так, по авторитетному мнению академика Т.И. Заславской, гражданское общество в России находится "на очень низкой", фактически эмбриональной стадии своего формирования. А политолог В.Б. Пастухов утверждает, что говорить о гражданском обществе в нашей стране "могут только люди с сильно развитым воображением".¹

Такое мнение не разделяют, однако, лидеры реально действующих в России независимых общественных организаций. Его решительно отрицает, например, президент международной конфедерации обществ потребителей (КОНФОП) А.А. Аузан. А Мери Макколи, глава московского представительства Фонда Форда, содействующего в течение ряда лет развитию некоммерческого сектора в России, говорила на одной из конференций в 2000 г. о бурном развитии в стране общественных организаций, представляющих собой, по ее словам, "голос гражданского общества": "Заметен рост их профессионализма, видны практические результаты их деятельности, растет их воздействие на общественное мнение".²

Это несовпадение или даже противоположность оценок во многом объясняется различием "точек отсчета" – тех референтных моделей, с которыми сравнивается нынешняя российская ситуация. Если такой моделью служит некий идеальный тип гражданского общества, сконструированный на основе западноевропейского и североамериканского опыта, выводы получаются крайне негативные. Если же сравнивать Россию начала XXI века с советским обществом времен Л. Брежнева и Ю. Андропова, прогресс гражданского общества несомненен.

В постсоветской России существует важнейшая институциональная предпосылка гражданского общества – вполне реальное право граждан на формирование самостоятельных независимых общественных организаций. "Каждый, – говорит одна из респонденток ФОМ, лидер авторитетной гражданской организации, – кто хочет создать организацию, может это сделать. Препятствий нет..."³ Это право реализуется в деятельности десятков тысяч общественных объединений и организаций.

Сколько-нибудь точная статистика здесь вряд ли возможна. Разные авторы приводят различные и, очевидно, весьма приблизительные и ориентировочные циф-

¹ Гражданское общество в России: проблемы самоопределения и развития. М., 2001. С. 11, 19, 20.

² Там же. С. 132.

³ Интервью с президентом Института проблем гражданского общества М.А. Слободской // Повседневность некоммерческих организаций. ФОМ, 2001. 17 июля. С. 44.

ры – от 30 000 до 100 000. Более точные числа дает официальная статистика негосударственных и немунципальных некоммерческих организаций: согласно ей, таковых в стране на 1 января 2000 г. было 275 тысяч, из них 70 тысяч вели активную реальную деятельность, в которой участвовало около 2,5 млн. человек, включая штатных сотрудников и добровольцев.⁴ По оценке президента Института проблем гражданского общества, только штатных сотрудников и работающих по договорам в этих организациях задействовано примерно миллион человек, а *"если еще учесть добровольцев, ... то получается пропасть народа"*.⁵

Сферы и направления деятельности гражданских организаций в России чрезвычайно многообразны. Некоторое представление об этом многообразии дают опубликованные ФОМ интервью с руководителями некоммерческих организаций (НКО). При весьма ограниченном (всего 14) числе респондентов эти интервью отражают широкую панораму общественной добровольческой деятельности в сегодняшней России. Здесь защита прав граждан и правовое просвещение, охрана природы и экологическое просвещение, добровольные спасательные отряды, помощь инвалидам, больным детям, одиноким старикам, жизненное устройство выпускников детских домов, защита прав потребителей, работа с детьми и подростками из отдаленных и неблагополучных районов, открывающая им доступ к интересному и разнообразному образу жизни, к современным знаниям, краеведение и изучение истории "малой родины", поиск без вести пропавших в годы Великой Отечественной войны и многое, многое другое.

Эта картина бурной активности общественных (некоммерческих, негосударственных) организаций парадоксальным образом расходится с тем, что знают и думают об НКО подавляющее большинство россиян. Как отмечается в публикации ФОМ по данным проведенного специального опроса, *"российские граждане в большинстве своем продолжают видеть в общественных организациях номинальные структуры, а не реально действующие социальные институты"*: 70% респондентов или вообще ничего не знают, или лишь "что-то слышали" об этих организациях; почти столько же (73%) ответили отрицательно на вопрос, хотели бы они участвовать в деятельности одной из них. И даже те, кто осведомлен о деятельности таких организаций, часто не верят в их эффективность. *"Слабость наших организаций общественных, – сказал, например, эксперт ФОМ из Вологды, – в том, что они не могут защитить именно права человека... У нас альтернативы государственным органам власти по большому счету в общем-то нет"*.⁶

Неосведомленность населения о существующих в стране гражданских организациях и – часто – недоверие к ним, неверие в результативность их деятельности обусловлены несколькими обстоятельствами – прежде всего тем, что в основном эта деятельность носит локальный, как выразился один из опрошенных ФОМ общественный деятель, *"штучный"* характер. Действительно эффективные гражданские организации содействуют решению проблем конкретных групп насе-

⁴ Цит. по: Якимов В. Создание работающих механизмов социального взаимодействия – шанс для возрождения России // Профессионалы и сотрудничество. М., 2000. Вып. 4. С. 155, 156.

⁵ Повседневность некоммерческих организаций. С. 24.

⁶ Поле мнений. Доминанты. 2001. 19 июля. № 26. С. О-1, О-6-7.

ления в масштабах городов и регионов, а точнее говоря, оказывают помощь конкретным людям, в эти группы входящим. Людей, такой помощи не получивших и вообще с гражданскими организациями непосредственно не контактировавших, в стране, естественно, подавляющее большинство, – и в условиях крайней атомизации российского общества, слабости межгрупповых и межрегиональных связей опыт НКО остается за пределами когнитивных горизонтов массового сознания.

Ситуация информационного вакуума, в котором действуют институты гражданского общества, в принципе могла бы быть в той или иной мере преодолена при помощи средств массовой информации, но в действительности этого не происходит. Как отмечают лидеры этих институтов, *"нет статей, где есть глубокая информация"*: *"Про общественные организации, об их позитивном опыте, который может активизировать других людей на решение своих проблем, пишут очень мало"*; *"СМИ в основном рассказывает о красивых событиях, а о том, что многие общественные организации выполняют гигантскую работу, до которой у государства не "доходят" руки, рассказывают мало"*.⁷

Отсутствие реального интереса большинства СМИ (и прежде всего наиболее массового и влиятельного из них – телевидения) к конкретной практике гражданского общества, очевидно, неслучайно. Оно связано с общим вектором эволюции массовой информации в России: как отмечают исследователи данной проблемы, переход господствующего положения в системе СМИ от газет и журналов к телевидению сопровождается растущей коммерциализацией последнего и его ориентацией на развлечение и сенсационность в ущерб осмыслению происходящего, *"отстраненность, неучастие, взгляд со стороны"* на события общественной жизни.⁸

Пресса (печатная и электронная) – это, в сущности, голос гражданского общества, один из главных инструментов его формирования. Однако в наиболее влиятельных российских СМИ тематика гражданского общества в основном сводится к инерционному (идущему от конца 1990-х годов) стереотипному лозунгу и столь же стереотипным сетованиям по поводу отсутствия такого общества в России.

Немаловажным фактором отношения общественного мнения к гражданским организациям являются, наконец, особенности их финансирования. Как отмечают исследователи ФОМ, *"из большинства интервью следует, что основные источники финансирования – это зарубежные гранты и, существенно реже, благотворительность российских предпринимателей"*.⁹ Возможность получения денег якобы от "доверчивых" иностранцев, с одной стороны, приводит к практике формирования псевдогражданских "бумажных" организаций, создаваемых, в основном, в корыстных интересах их руководителей и сотрудников, с другой –

⁷ Повседневность некоммерческих организаций. С. 41, 42.

⁸ См.: Дубин Б. От инициативных групп к анонимным медиа: массовые коммуникации в российском обществе // Pro et Contra. Т.5. 2000. № 4. С. 55-56.

⁹ Повседневность некоммерческих организаций. С. 31.

используется исповедующими ксенофобию политическими силами для создания негативного образа НКО как чужеродного элемента в российском обществе. Об опасности "*грантовой иглы*" для самих НКО, которые "*садясь*" на нее, теряют тем самым заинтересованность в укоренении в собственной национальной почве, говорят и сами лидеры гражданских организаций.¹⁰ На самом же деле, как показывает, например, известный автору опыт правозащитных организаций, получаемая иностранная помощь далеко не в полной мере покрывает расходы НКО: деятельность активистов в основном бескорыстна, и ее эффективность отнюдь не зависит главным образом от "спонсорских взносов". Тем не менее, связь НКО с "Западом" в условиях распространенности антизападных комплексов в наименее просвещенных и малокультурных слоях российского общества в той или иной мере ухудшает отношение общественного мнения к этим организациям.

В целом факт существования в России множества активно действующих гражданских организаций сочетается со слабостью их общественного влияния, неразвитостью практически-деятельных и информационных связей с основной массой граждан. Столь противоречивая ситуация не позволяет дать однозначного ответа на вопрос о существовании или отсутствии в России гражданского общества: проблема требует более дифференцированного рассмотрения.

Подобный анализ, очевидно, не может опираться только на общие определения гражданского общества, обычно используемые в научной литературе. Как известно, под таким обществом подразумевается совокупность социальных связей и институтов, функционирующих в рамках закона, но независимо от политической власти, и способных на эту власть воздействовать. Структуру гражданского общества образуют добровольные организации и ассоциации граждан, способных конструктивно взаимодействовать во имя общих целей. Для анализа российской ситуации важно учитывать многообразие, неоднородность функций таких организаций. В этом плане они, как представляется, могут быть разделены на две основные группы. Одни организации – например, правозащитные, экологические, потребительские и многие другие – действуют в рамках определенных секторов экономической и социальной жизни общества, отстаивают права индивидов или определенных категорий населения (жителей конкретных городов и регионов, женщин, инвалидов, мигрантов, заключенных и т.д. и т.п.). Их функция – содействовать решению конкретных проблем, возникающих в жизни общества, поэтому они могут быть названы *проблемно-ориентированными*. Именно такого рода организации получили распространение в современной России.

Другой тип гражданских институтов непосредственно выполняет функцию обеспечения демократического характера политических отношений: диалога между властью и обществом, между большими социальными группами. Сфера деятельности таких институтов не ограничивается конкретными проблемами: здесь выявляется и формулируется совокупность социальных интересов и ценностей, вокруг которых могут объединиться массовые социальные общности,

¹⁰ Там же. С. 34.

а затем соответствующие интересы и ценности транслируются в органы власти. Без подобных институтов невозможно демократическое устройство общества – они образуют основу политической и социальной демократии и могут быть названы поэтому *структурными* гражданскими организациями.

К числу организаций второго типа относятся политические партии, имеющие развитые связи с массовыми слоями населения ("массовая партия", формирующаяся вокруг территориальных партийных структур¹¹), профсоюзы, предпринимательские организации. Функции структурных гражданских ассоциаций реализуются наиболее полно, когда они проявляют способность возглавлять *массовые движения*, которые мобилизуют во имя определенных масштабных целей общественную и политическую активность широких масс рядовых граждан и оказываются в состоянии добиваться крупных политических и социальных перемен.

О существующих в России партиях, профсоюзах, предпринимательских и тому подобных организациях существует множество исследований, и здесь нет необходимости говорить о них подробно. Отметим лишь, что все или почти все эти организации не обладают чертами подлинно *гражданских* ассоциаций. Они отчуждены от основной массы граждан и формально представляемых ими (профсоюзы, предпринимательские организации) социальных групп, не доверяющих им и не видящих в них защитников своих интересов. В конце 1990-х гг. до 90% наемных работников выражали недоверие профсоюзам, до трех четвертей избирателей – партиям¹². В 2001 г. в ходе общероссийского опроса населения, проведенного ФОМ, большинство респондентов заявили, что партии приносят больше вреда, чем пользы.¹³ Судя по специальным исследованиям, российские политические партии – особенно вышедшие на первый план в последние годы так называемые "партии власти" – действуют больше в своих собственных (то есть своего руководства, парламентариев, аппарата) интересах, чем в интересах каких-либо групп избирателей. Предпринимательские же организации в лучшем случае представляют лишь ограниченный слой собственников и директоров наиболее крупных компаний и предприятий.¹⁴

Профсоюзы ФНПР, формально объединяющие большинство работников государственных и приватизированных предприятий и учреждений, в лучшем случае могут рассматриваться, по мнению специалистов, как "*полупрофсоюзы*"¹⁵: отделившись, в отличие от советских профсоюзов, от государства и нередко вступая в конфликт с ним, они в значительной мере сохранили свою подчиненность руководству предприятий и выступают как "*сила поддержки*" в борьбе менеджмента за государственные льготы и субсидии. Наиболее крупные профсоюзы не

¹¹ См.: Перегудов С.П. Гражданское общество в политическом измерении // МЭиМО. 1995. № 12; Холодковский К.Г. Политические партии России // Гражданское общество в России: структуры и сознание. М., 1998.

¹² Гордон Л.А., Клопов Э.В. Потери и обретения в России девяностых. М., 2000. Т. 1. С. 219; Экономические и социальные перемены. Мониторинг общественного мнения. 1997. № 4. С. 13.

¹³ Поле мнений. Доминанты. ФОМ, 2001. № 32. С. Ж-2.

¹⁴ Афанасьев М. Политические партии в российских регионах // Pro et Contra. 2000. № 5. С. 175; Кулик А.Н. Российская многопартийность: модель догоняющей политической модернизации // Профессионалы за сотрудничество. М., 2000. Вып. 4. С. 99.

¹⁵ Гордон, Клопов. Ук. соч. С. 219.

выполняют присущую им в развитом гражданском обществе функцию – представлять интересы наемных работников перед лицом работодателей. Таким образом, отсутствие институционализированных отношений между основными групповыми субъектами экономической деятельности: предпринимательско-менеджерским "классом" и рядовыми наемными работниками, – неразвитость институтов гражданского общества в данной сфере лишает экономику одного из важнейших механизмов поступательного развития в интересах общества.

Практически отсутствует в сегодняшней России и такой важный компонент гражданского общества, как массовые социальные движения. Из исторического опыта известно, что такие движения обычно являются решающим фактором крупных макросоциальных и политических перемен. Так, без возникших в период перестройки демократических движений не смогла бы быть сокрушена власть КПСС. В России начала XXI века ни непопулярные действия властей, ни ущемление жизненных интересов массовых слоев населения не вызывают сколько-нибудь масштабных массовых акций.

Неразвитость структурных институтов гражданского общества ведет к тому, что эти институты не проявляют или проявляют себя крайне слабо *на социентальном уровне общественно-политической действительности, не оказывают существенного влияния на происходящие на этом уровне процессы.* С данным обстоятельством тесно связано торможение демократической модернизации российской политической системы после реформ начала 1990-х гг. Каковы бы ни были намерения и идеологические установки высшего руководства страны, при отсутствии сильных импульсов со стороны гражданского общества, его самостоятельной активности практика власти не может не приобретать авторитарно-бюрократического характера.

Вряд ли было бы правильным объяснять нынешнее состояние гражданского общества, главным образом, институциональными или политическими факторами: политической системой, установленной Конституцией 1993 г., несовершенством законодательства об НКО и их налогообложении, прямым сопротивлением бюрократии и т.д. Все эти факторы, несомненно, весьма значимы, но главная причина все же не в них, а в культурных и социально-психологических особенностях российского социума в целом. И центральная из этих особенностей – воспитанная многовековым деспотизмом и семью десятилетиями тоталитаризма государственно-патерналистская ментальность, неверие людей в возможность самостоятельной коллективной защиты своих прав и интересов, фаталистическое представление о неборимости власти. *"Население, – говорит один из лидеров НКО, опрошенных ФОМ, – не знает, что у него есть права, не хочет знать об этих правах. Его внаглую обманывают, а он – да, ладно!.. И чиновники нагледуют".*¹⁶ В этом плане характерны данные опросов, проведенных ВЦИОМ в середине 1990-х гг. Отвечая на вопрос, как бы прореагировали респонденты на противоречащие их интересам решения местных властей, лишь 13%-16% выбрали формулировку: "организовать группу заинтересованных лиц, чтобы как-то ре-

¹⁶ Повседневность некоммерческих организаций. С. 36.

шить эту проблему"; большинство же ограничилось бы "выражением недовольства своим друзьям и родным".¹⁷

В условиях постсоветского экономического и социального кризиса подобные традиционные социальные установки подпитываются и закрепляются возросшей атомизацией и дезориентацией общества (такие явления стимулируют стратегию индивидуального выживания и крайне затрудняют целенаправленное социальное действие). Об этих трудностях весьма выразительно говорят лидеры НКО. Так, по словам одного из них, *"скорость развития организации... зависит от развития самой страны. То есть когда у людей есть нечего, то они говорят: слушайте, ребята, нам не до ваших проектов, где вы рассказываете про наши права"*. А по мнению президента Института проблем гражданского общества М.А. Слободской, *"в целом народ не понимает дальнейших жизненных перспектив. А что такое, когда народ начинает жить одним днем? Никто не хочет чем-то серьезно заниматься – значит, никто не вкладывает ни во что душу... Когда народ не имеет какой-то перспективы, он вообще ведется, как барашек, куда угодно"*.¹⁸

Можно утверждать, что именно тормозящее влияние культурных и социально-психологических факторов на развитие гражданского общества с особой силой высвечивает то громадное значение, которое имеет для этого развития деятельность реально существующих в России гражданских организаций. Как справедливо отмечает политолог И.С. Семененко, *"в постсоветском обществе, эта деятельность развивалась на низовом уровне и этим уровнем ограничивалась"*.¹⁹ Нельзя, однако, не видеть, что в рамках *"низового уровня"* происходит становление и распространение вширь тех принципиально новых для российского социума ценностей и мотивов, которые формируют *гражданскую культуру*.

Убедительным свидетельством этого процесса могут служить собранные ФОМ "исповеди" лидеров гражданских организаций. Отличительная черта их психологического облика – особо высокая значимость *свободы* в иерархии их личных ценностей (*"я свободный человек – это самое главное"*, *"я очень свободна"*). Но это не та *"свобода-воля"*, которая в постсоветском обществе реализуется в столь распространенном агрессивном, асоциальном индивидуализме. Для лидеров и активистов НКО доминирующим мотивом является свобода самореализации в социально-значимой, социально-ориентированной творческой деятельности, в работе *"для других"*. Именно потому здесь чисто материальные мотивы (выживание, достаток) при всей их значимости (*"я хочу быть свободным и богатым человеком"*) вторичны по отношению к *"постматериальным"*: *"Есть работа, которая интересна, какая бы ни была зарплата"*, *"не всегда нужно и необходимо работать ради денег, потому что тогда будет неинтересно"*. А интересно то, что выходит за рамки *"жизни для себя"*, служит решению какой-то проблемы общества: *"Человек должен сам собой заниматься, насколько можно, и обязательно содействовать еще кому-то в чем-то... Вот несколько человек решили,*

¹⁷ Цит. по: Гражданское общество в России... С. 241, 242.

¹⁸ Повседневность некоммерческих организаций. С. 35, 48.

¹⁹ Семененко И.С. Группы интересов на Западе и в России. Концепции и практика. М.: ИМЭМО, 2001. С. 42.

что мне не нравится, что бегают по улицам беспризорные дети, и что мы должны что-то с этим сделать. Кто это решил – это уже активный гражданин". Характерно, что, отвечая на вопрос о мотивах своей общественной деятельности, респонденты ФОМ говорят не столько о личных интересах и склонностях, сколько об общественном значении тех конкретных проблем, которыми занимаются их организации. Если приверженность гражданских активистов ценности свободы выражает их разрыв с советской ментальностью, в рамках которой общественный энтузиазм мог возникать только по приказу сверху ("партия велела..."), то социальная направленность их мотивов свидетельствует о формировании в их среде культуры участия, представляющей собой несущую основу гражданской культуры.

Выше говорилось о новизне подобной системы ценностей и мотивов для российского социума. Данный тезис нуждается в уточнении – ведь этика "социальности", служения людям в нашей стране достаточно традиционна (в том числе, ее исповедывали многие поколения русской интеллигенции). Новое здесь состоит в том, что в делах и сознании лидеров НКО эта этика сливается с вполне "рыночным" практицизмом и установкой на ценности профессионального менеджмента – на "умение зарабатывать деньги", как выразилась одна из респонденток.²⁰ Социальная этика этих лидеров – не прекраснодушный идеализм, но ценностный ориентир практической деятельности, вписанной в условия и императивы становящейся рыночной экономики. И многие из них – не только социально активные люди, но и профессионалы некоммерческого сектора – феномен для России, несомненно, новый.

Человеческий и культурный капитал создает весомые потенции дальнейшего развития гражданского общества. Ключевым моментом, определяющим вектор этого развития, являются отношения гражданских организаций с властью. Очевидно, что превращение НКО в силу, существенно влияющую на социально-экономическую и политическую жизнь страны, переход их деятельности на социальный уровень предполагает их независимость от государства. Независимость, которая не означает конфронтации, предполагает сотрудничество и партнерство, но позволяет гражданскому обществу выступать в качестве реальной силы давления на бюрократию, существенно ограничивать ее нынешнее всевластие. Если судить по высказываниям лидеров НКО, такая модель отношений с государством сегодня в основном чужда представлениям руководителей общественных организаций о целях и функциях гражданской деятельности. В целом понимание ими этих отношений выглядит двойственным: с одной стороны, в нем проявляется отчужденность от госаппарата, стремление к независимости от него, с другой – ощущение слабости своих организаций перед лицом бюрократии, невозможности действовать вопреки ее воле. Так, по мнению лидеров НКО, "государство к людям никогда хорошо не относилось", "такое чувство, что государственные чиновники работают для своих целей и нужд, а ты им всегда обязан чем-то", "только будучи независимым <от государственных структур – Г.Д.>, можно приносить реальную пользу".

²⁰ Повседневность некоммерческих организаций. С. 9, 17, 26-28.

Вместе с тем, как отмечается в публикации ФОМ, *"лидеры НКО почти единодушно говорят о своих хороших отношениях с представителями властей"*. А некоторые прямо признают, что такие отношения обусловлены не общностью целей, но, так сказать, реальным соотношением сил, – как, например, руководитель центра по оказанию помощи выпускникам детских домов, по словам которого *"с властями мы стараемся строить конструктивные отношения, хотя находимся в оппозиции государству... Дружить вовсю с чиновниками у нас нет оснований, потому что мы исправляем ошибки, допущенные государством. Но это не дает нам оснований находиться в какой-то конфронтации..., потому что мы понимаем, что без государства, какие бы мы хорошие ни были, мы ничего не сможем сделать"*.

Опрошенные лидеры отстаивают такую модель отношений гражданских организаций с государством, которая предполагает не столько их *воздействие* на государство (как это имеет место в развитом гражданском обществе), сколько разделение труда: *"общественные организации нужны для того, чтобы те ниши, куда государство не может достать, заполнить"*; *"неправительственные организации делают то, до чего не доходят руки у государства"*. Понятно, что государство играет в организации этого разделения труда командную роль, и это, как понимают некоторые из лидеров, весьма ограничивает эффективность всей модели: *"как только организация начинает ставить какие-то неудобные должностным лицам проблемы, сразу следует: спасибо, мы больше в вас не нуждаемся"*.²¹ Однако путей выхода из этого противоречия никто из них не предлагает.

Подобный подход к функциям и статусу гражданских организаций, несомненно, связан с отмеченным выше "низовым", микроуровневым и проблемно-ориентированным характером их деятельности в сегодняшней России. Нельзя, вместе с тем, не учитывать, что цитируемые высказывания принадлежат лидерам НКО, приглашенным президентской Администрацией на встречу с В. Путиным в июне 2001 г. Это в какой-то мере ограничивает репрезентативность выборки – ведь на встрече не присутствовали некоторые весьма известные и авторитетные правозащитные организации, имеющие четко выраженную демократическую идеологическую платформу (например, Московская Хельсинская группа, "Мемориал").

Подобный подход к подготовке встречи, по-видимому, отразил определенную тенденцию в политике государства по проблемам гражданского общества – тенденцию, вектор которой был ранее достаточно ясно обозначен акциями власти в сфере СМИ (*"казус НТВ"*) и партийного строительства (новый закон о партиях). Речь идет о более эффективном использовании гражданских организаций для решения ряда острых *"кризисных"* проблем – прежде всего в социальной сфере – под достаточно жестким государственным контролем, укрепления таким образом связей власти с обществом. Это вряд ли означает возрождение теории и практики *"приводных ремней"*: степень свободы проблемно-ориентированных ассоциаций будет в случае реализации данной тенденции существенно большей, чем у *"общественных организаций"* советского типа. Тем не менее, в рамках конструируемой модели гражданскому обществу суждено иг-

²¹ Там же. С. 28, 38-40, 42-44.

рать роль придатка госаппарата, компонента системы власти, а отнюдь не самостоятельной, независимой от нее силы. Правящая бюрократия не намерена ни с кем делиться своей властью. Можно сказать, что такая модель представляет собой *государственно-патерналистский вариант гражданского общества*.

Важно иметь в виду, что этот вариант не только устроил бы бюрократию, но и вполне соответствовал бы довольно устойчивым массовым представлениям. Так, в ходе недавно проведенных ФОМ фокус-групп по проблематике общественных организаций, многие их участники утверждали, что эти организации не могут и не должны быть независимыми от государства, что *"такого просто не бывает"*.²²

Государственно-патерналистскому варианту гражданского общества нельзя отказать в известной социальной эффективности: он позволяет в той или иной мере мобилизовать творческую социальную активность граждан для решения действительно значимых проблем общества. Однако данный вариант вряд ли позволит гражданскому обществу сыграть роль ведущего фактора российской модернизации – перехода к современной демократии и динамичной эффективной рыночной экономике. Ибо такой переход невозможен без активизации свободной, не ограниченной каким-либо контролем гражданской активности на общественно-политической арене.

²² Поле мнений. Доминанты. 2001. № 026. С. 0-3.

К. Петренко

Общественные организации в России*

Летняя встреча Президента России с активистами некоммерческих организаций (в дальнейшем – НКО) подтвердила, что сегодня уже можно говорить о становлении и даже о начале институционального оформления "третьего сектора".

Общественные организации в нашей стране существуют, и их достаточно много. Причем, если в советское время они зависели от государства, то сегодня их можно считать независимыми. Наибольшее распространение в России получили *проблемно-ориентированные*, по меткому выражению Г. Дилигенского, НКО (то есть такие, деятельность которых направлена на решение конкретных проблем – будь то здоровье новорожденных или проблемы экологии). НКО этого типа пока не играют существенной роли в жизни страны, и – как следствие этого – об их деятельности и даже об их существовании рядовым россиянам известно мало. Впрочем, по данным общероссийского опроса, проведенного во второй декаде сентября, каждый пятый россиянин (21%) не только знает о существовании НКО, но и считает их деятельность полезной для таких людей, как он сам. А 6% респондентов утверждают, что знают, и еще 13% что-то слышали о работе НКО в конкретных российских регионах. При этом создается впечатление, что "в чем-то осведомленные по данному вопросу" являются ближайшим социальным окружением "информированных". Более того, судя по результатам июльского опроса, в котором 5% россиян назвали себя членами общественных организаций, можно полагать, что речь может идти о круге людей, имеющих непосредственное отношение к деятельности НКО. Иными словами, по меньшей мере, пятая часть взрослого населения страны сегодня в той или иной степени соприкасается с результатами деятельности НКО.

Возникновение НКО и динамика общественного движения в стране

По своей сути костяк нынешних российских НКО – это объединения людей на добровольной основе с целью решения конкретной проблемы. Поскольку инициатива исходит снизу и, в идеале, проект реализуется без участия властей, постольку каждая НКО является кирпичиком гражданского общества. Приведем мнение одного из московских экспертов (здесь и далее эксперты – руководители или ведущие сотрудники НКО):

- *"Непосредственно от развития этих неправительственных организаций зависит зрелость гражданского общества. Это новая сила, которая состоялась. Именно она качественно изменилась за десять лет. Еще раньше, в прежние советские времена, это были интегрированные, скажем, при вла-*

* Вторичный анализ результатов массового опроса россиян и ДФГ в июле, а также диктофонных интервью с активистами НКО в июле и августе 2001 г.

сти организации... Но за прошедшие десять лет, в начале реформ, когда государство практически сбросило с себя все обязательства по отношению к человеку, а общество было слабым – оно не смогло их подхватить. Слава Богу, нашлись люди, которые не сломались, не растерялись. Они смогли, объединившись вокруг этой проблемы, помочь людям”.

Расцвет НКО пришелся на годы перестройки и начала президентства Б. Ельцина (тогда было создано большинство существующих ныне организаций) – период, когда, по мнению российских политологов¹, у нас реально активизировался процесс становления гражданского общества, а независимые от государства общественные организации стали играть значительную роль в общественной жизни и оказывать влияние на политическую жизнь страны.

Так, оглядывая прошлое, один из московских экспертов выделяет четыре основных модели становления НКО:

- *“10 – 15 лет назад главная проблема была – формирование пространства политической свободы, гражданских прав и свобод. И так сформировалось огромное количество политических общественных организаций. Потом этот этап закончился. Кто-то пошел в партии, кто-то просто исчез, кто-то маргинализировался.*

Второй этап наступил примерно в 91-м году, когда государство выбросило, в общем и целом, на свалку большинство своих социальных обязательств. В этих условиях на первый план вышло огромное количество социальных проблем. И тогда стали возникать НКО, занимающиеся социальной проблематикой.

Третий блок – организации, оставшиеся от советских времен и трансформирующиеся в новых условиях... Они не только выжили, но и нашли себе новые ниши, и достаточно укреплены...

...В-четвертых, достаточно большое количество появляется у нас международных организаций. Некоторые международные организации созданы нами самими. Например, Московская Хельсинская группа. Но Фонд дикой природы, Гринпис, еще какие-то организации связаны с международными сетями. Иногда это организации формально наши, но фактически не имеют подпитки снизу, потому что занимаются проблематикой, которая чужда многим нашим людям, и потому существуют на западные гранты. В этом плане они являются частью западной грибницы...”

В качестве примера трансформировавшихся советских организаций эксперт называет Союз советских женщин, а в качестве прозападных – женские организации, занимающиеся феминистскими проектами.

Однако к середине 90-х годов наметился спад активности общественных объединений.

¹ См.: Гражданское общество в России: западная парадигма и российская реальность. ИМЭМО РАН. М., 1996.

- *"На заре перестройки, когда стали обсуждать эти проблемы, образовался детский фонд. Появилось много аналогичных организаций, возглавляли их в большинстве своем сами выходцы из сиротских учреждений. Но, к сожалению, многие из них либо прекратили свое существование, либо представляли собой что-то вроде клубов по интересам. В Москве организаций, ставящих своей целью оказание помощи выпускникам детских домов, было около семи. Но практически все они прекратили существование"* (эксперт, Москва).

Наступивший в середине 90-х спад активности общественных организаций объясняется рядом причин. С одной стороны, общественные организации отчасти дискредитировали себя в глазах россиян. В одних случаях их лидеры ушли в политику, в других – руководители общественных организаций получали зарубежные гранты и присваивали эти деньги, не ведя реальной общественно полезной деятельности.

Подобное недоверие к общественным организациям сохраняется у россиян и по сей день, о чем свидетельствуют материалы летних групповых дискуссий:

- *"Роль общественных организаций заключается в обслуживании. Соответственно, дальше нужно выяснить: какого обслуживания – полезного или вредного? Т.е. действительно ли организация преследует те цели, которые она декларирует, или за этим что-то скрывается?"* (ДФГ, Санкт-Петербург).
- *"Общественные организации сами в значительной мере себя дискредитировали... Каждый на своем поприще, используя те или иные льготы. Поэтому в значительной степени дискредитировано значение, роль общественных организаций, и поэтому даже власти порой на местах и в центре с недоверием относились к этим организациям... Часто, к сожалению, за созданием общественных организаций стоят узкие цели небольшого круга лиц..."* (эксперт, Барнаул).

Вместе с тем, существуют и объективные причины, препятствующие развитию общественных организаций. Резкое падение жизненного уровня граждан в начале 90-х годов заставило их прежде всего озаботиться проблемами выживания. Бедность притупила гражданское чувство, желание бороться за свои права. Стало просто не до общественной деятельности. Народ озабочен, как свести концы с концами:

- *"Население в своей массе все хуже живет, поэтому интерес к пропагандирующей части общественных организаций падает. Для всех главное – это проблемы мира, выживания, экологии, экономики, бандитизма"* (эксперт, Воронеж).

Более того, проблемы финансирования становятся камнем преткновения в деятельности и самих НКО.

- *"... Организационная проблема, а именно – что рядовая общественная организация сталкивается в первую очередь с материальными проблемами, а именно – с нехваткой средств на собирание своих членов, с отсутствием возможности снять помещение для своей канцелярской деятельности, не-*

возможность изыскать денег на проведение общественных мероприятий. Но это проблемы с помощью государства не решаемые. Они будут решаться по мере роста благосостояния" (эксперт, Санкт-Петербург).

Другая причина – отсутствие широко доступной информации, в том числе и в СМИ, о тех или иных некоммерческих объединениях, поскольку рекламировать себя могут лишь очень богатые организации, как правило, зарубежные (в частности, WNF – всемирный Фонд охраны дикой природы или Гринпис). Обсуждая отношения НКО и СМИ, эксперты указывают на необходимость освещения деятельности НКО.

- *"Акцию "Прикоснись к сердцу ребенка" ни одна станция не смогла показать, говорили, что это реклама. В итоге получается: и больной не получает хорошей помощи, и врач не может обеспечить свою деятельность. Они [СМИ] могли бы мне время дать, чтобы я людей образовывал. Есть очень простые симптомы. Санитарочка послушает, или молодая мама, или молодой отец, понимаете, они спасут своего ребенка" (эксперт, Москва).*

Вместе с тем, эксперты считают, что СМИ должны не только и не столько освещать благотворительные акции, сколько писать о повседневной работе и проблемах общественных организаций, смотреть в корень проблемы.

Вопрос упирается не только в дебаты, что является рекламой, а что нет, и надо ли рекламировать некоммерческие общественные организации бесплатно или за деньги, – но также в уровень, а точнее, в падение уровня профессионализма современных российских СМИ. "Желтая пресса" не способна публиковать сколько-нибудь глубокие статьи.

Другая проблема – коррумпированность СМИ. Один из экспертов считает их ярким примером коррумпированного общественного института:

- *"Уровень коррумпированности институтов очень легко вычислить. Это процент неформальных доходов к формальным доходам. Легко видеть, что в центральных средствах массовой информации неформальные доходы ведущих журналистов превосходят их формальную зарплату. Вот вам и оказывается уровень коррумпированности 80 – 90% во многих местах. В этих условиях – как привлечь средства массовой информации? А мы живем в информационной реальности. Если вы не вышли под свет СМИ, вас не существует для других людей. И в этом смысле многие-многие гражданские союзы, какую бы они ни вели исключительно важную деятельность, влачат полуподпольное существование" (эксперт, Москва).*

Таким образом, на сегодняшний день донесение информации о деятельности и проблемах НКО до рядовых россиян – это дело самих НКО. Однако они располагают ограниченным ресурсом. Семинары, книги, сайты в Интернете – эта информация о деятельности НКО недоступна широким массам.

В сложившейся ситуации можно говорить о том, что НКО варятся в собственном соку, находясь в информационной и организационной изоляции от россиян

и контактируя не столько с рядовыми гражданами, сколько с крупными благотворительными организациями и общественными организациями смежного профиля.

Вместе с тем, эксперты отмечают в последнее время рост активности НКО:

- *"Сейчас начинается вторая волна, но очень слабая. Например, в Санкт-Петербурге набирает обороты движение через международную организацию Януша Корчака. Они очень серьезно заинтересовались проблемой помощи выпускникам детских домов. В марте проводили круглый стол под названием: "Как общественные организации могут помочь выпускникам детских домов". Такого давно не было"* (эксперт, Москва).

Отношение к НКО со стороны властей и государства

Большинство руководителей НКО говорят о лояльности со стороны властей. Если вначале и существовали трения, то со временем они исчезли. Ряд общественных организаций продуктивно сотрудничает с органами местной власти.

- *"Проводим мониторинг соблюдения прав человека по Липецкой области. Результаты этого мониторинга попадают в Администрацию президента, в администрацию области, к областному судье. Сейчас наш представитель приглашен в общественный совет при комиссии по законодательству в управление юстиции, работает на общественных началах"* (эксперт, Липецк).
- *"С властями мы стараемся строить конструктивные отношения, хотя мы находимся в оппозиции к государству. Сироты приходят к нам с тем, что государственные органы не выполнили свои функции. Поэтому дружить с чиновниками у нас нет оснований. Но это не дает нам оснований находиться в какой-то конфронтации, мы находимся в конструктивных отношениях, потому что мы понимаем, что без государства, какие бы мы хорошие ни были, мы ничего не сможем сделать"* (эксперт, Москва).
- *"Отношение властей зависит от того, какой сферой деятельности занимается эта организация, насколько ее деятельность честна и открыта, а также насколько ее деятельность совпадает с теми задачами, которые на данный момент решают на местном уровне чиновники. ... Это зависит еще и от того, насколько сам чиновник понимает, что это такое (т. е. От уровня квалификации и степени профессионализма чиновника). Поэтому отношение властей – везде разное. В Москве между властью и организациями – развитые, разноплановые формы сотрудничества"* (эксперт, Москва).

Представители НКО часто говорят о том, что их деятельность остается вне поля зрения государства, – отчасти из-за локальности проблем, которыми они занимаются, отчасти из-за малой развитости общественного движения. Это приводит к тому, что НКО на данном этапе не способны оказывать сколько-нибудь значительное влияние на политику властей.

Вместе с тем, эксперты отмечают, что в последнее время отношения НКО и государства улучшились. Возможно, это объясняется сменой руководства страны и заинтересованностью нынешних властей в возрождении гражданского общества.

- *"Государство стало лучше относиться к организациям, оно их больше слушает. Потому что общественность через общественные организации доносит до государства свое мнение, и некоторые решения власти под влиянием этой общественности становятся не такими, какими они могли бы быть, если бы эта общественность не была организована и свое мнение бы не доводила"* (эксперт, Москва)
- *"Отношение государства к общественным организациям – к Красному Кресту, в частности, – стало резко улучшаться. Многие вопросы стало решать проще"* (эксперт, Москва).

Цели и задачи общественных организаций

В основе деятельности общественных организаций лежит независимая от государства реализация неполитических и некоммерческих целей – чаще всего оказание помощи социально незащищенным слоям населения, экология, культурно-просветительская деятельность и т.д.

Как правило, НКО занимаются педагогической деятельностью, вопросами воспитания молодежи и организацией ее досуга, поддержкой социально незащищенных слоев населения, профсоюзной деятельностью, вопросами экологии и благоустройства ландшафта.

Помимо основной цели (помощь детям с пороком сердца, помощь незрячим, исследование океанской фауны), у большинства общественных организаций существуют дополнительные цели, как правило, связанные с основной целью и выработавшиеся в процессе деятельности НКО. Так, в частности, Благотворительный фонд по организации помощи новорожденным и детям первых лет жизни с болезнями сердца не только оперирует детей, но и проводит профильную подготовку врачей из городов России, ведет разъяснительную работу среди населения.

- *"Цель акции – собрать дополнительные средства, чтобы детей пролечить, – это первое. И второе – популяризация того, чтобы родители бились за своих детей, что если их прооперируют, то они будут совершенно здоровыми"* (эксперт, Москва).

Разумеется, деятельность НКО нельзя назвать одноплановой, поскольку помимо конкретных первичных целей они либо осознанно, либо невольно оказывают влияние на общественный климат.

- *"Есть цель локальная сегодняшнего дня – острая проблема – и цель стратегическая. Если говорить о локальной цели, то это помощь конкретному человеку в конкретной сегодняшней ситуации. Вторая цель – стратегическая."*

Все эти организации своими малыми делами формируют здоровый образ жизни, образ жизни, приемлемый и свойственный для нас. Они формируют систему целей и систему ценностей, основу мировоззрения. Именно они создают национальную идею, идею развития – из осознания себя, своего достоинства, достоинства своей личности, осознания того, что нормальная страна может быть при одном условии, когда соблюден баланс интересов личности, общества и государства... Я человек – я отстаиваю свои права, своих ближних, и с этим власть, государство должны считаться. Через них [НКО] мы можем обрести свое достоинство. Вот в этом, я считаю, стратегическая цель: обрести свое достоинство, самоуважение, научиться уважать друг друга – и нас в мире будут уважать. И сформируется тот образ жизни, то качество жизни – приемлемое для нас, человеческое, чтобы никто не смог манипулировать нами, как стадом, которое можно загонять в любое политическое стойло" (эксперт, Москва).

К сожалению, по-прежнему распространено мнение, будто общественные организации лишь декларируют благие цели, а реально обогащаются за счет перечисленных на их счет денежных средств. Руководители общественных организаций категорически отвергают эти обвинения и утверждают, что декларируемые и реальные цели НКО не расходятся, однако признают, что создание НКО может служить лазейкой для отмывания "черных" денег.

- *"Абсолютно превалируют организации, созданные на основе социальных проблем, существующих в стране. И в абсолютном меньшинстве находятся организации, созданные для прикрытия чего-то..." (эксперт, Москва).*
- *"Существуют организации, которые просто используют крышу, чтобы решать личные, финансовые и т.п. проблемы. Есть организации, которые под видом НКО просто отмывают деньги, либо просто привязанные к политическим силам, к теневым финансовым структурам – в семье не без урода. Но жизнь все расставляет на свои места. Если человек или организация занимается конкретными проблемами, то это видно" (эксперт, Москва).*

Возможно, именно поэтому власти с опаской идут на контакт с НКО. Ни население, ни эксперты не указывают на существование выраженного государственного заказа на деятельность общественных организаций, хотя и упоминают желательность этого. Пока это выглядит так: есть социальная проблема, и есть человек, решающий ее по роду своей профессиональной деятельности или в силу чрезвычайной озабоченности данной проблемой.

Вместе с тем, в Москве ситуация выглядит несколько более оптимистично, чем в целом по стране. Здесь нередки случаи, когда власти передают социальные функции НКО, занимающимся профильным видом деятельности. Подобное сотрудничество оформляется посредством договора и частично финансируется из бюджета. В частности, один из участвовавших в интервью экспертов – председатель правления регионального военно-патриотического объединения "Столица" – упомянул о сотрудничестве с Комитетом по истории и охране памятников культуры при правительстве Москвы. Город дал заказ на поиск воинских кладбищ на территории столицы, проведение работы в архивах и поисках массо-

вых захоронений. Это же объединение ведет работы по запросам родственников военнослужащих, пропавших без вести в годы войны.

По мнению другого эксперта из Москвы, перспективы сотрудничества чиновников и НКО в первопрестольной еще более обнадеживают:

- *"В Москве во многих округах есть умные власти, которые понимают, что та или иная общественная организация может решить конкретную проблему лучше, чем государственная структура, чиновники. Они привлекают в союзники НКО и отдают ей решение какой-то проблемы – на конкурсной основе, поскольку НКО решит ее более эффективно, более приближенно к человеку. И они заключают договор. Я знаю много таких организаций: часть финансируют государственные структуры, часть – сами НКО. Они решают проблемы очень эффективно"* (эксперт, Москва).

Влияние НКО на принятие законов

Несмотря на относительную слабость общественного движения, действующие НКО оказывают значимое влияние на жизнь если не страны, то региона, в котором работают. В частности, НКО взаимодействуют с органами законодательной власти. Результатом этого являются изменения неточных или устаревших формулировок в законодательстве. Как правило, это напрямую связано с профилем деятельности конкретного общественного объединения.

- *"Те проблемы, которые мы видим на конкретных судьбах, позволяют нам делать обобщения и предлагать изменения в законодательстве. Например, по нашей инициативе было принято постановление правительством Москвы в 1999 году, которое создало совершенно новую систему защиты жилищных прав выпускников детских домов.*

Потом мы предлагали свои идеи по поводу изменения федерального законодательства. Есть специальный Закон о дополнительных гарантиях по социальной защите детей-сирот, детей, оставшихся без попечения родителей. Мы видели там пробелы. И вот сейчас Министерством образования готовятся изменения к этому закону, ряд наших предложений они приняли.

...Нас активно включают в рабочие группы и на федеральном уровне, и на московском уровне, приглашают в качестве экспертов на слушания при обсуждении законов, близких к нашей проблематике.

...Планируем создать службу уполномоченного по правам ребенка. И через эту службу на более серьезном уровне заниматься правовой защитой выпускников" (эксперт, Москва).

- *"Мы сейчас бьемся над тем, чтобы изменили закон об увековечении памяти погибших, который был принят в 1995 году. Он уже устарел. Многих ведомств, которым предписано вводить в жизнь эти законы, просто уже не существует. Поэтому дополнения в закон внести просто необходимо"* (эксперт, Москва).

Финансирование НКО

Слабым местом некоммерческих общественных организаций является финансирование их деятельности. Отсутствие регулярного источника финансирования лишает общественные организации прочной финансовой базы, заставляет их руководителей тратить время на "выбивание денег" в ущерб благотворительной деятельности. При этом существует угроза конкуренции между НКО за получение грантов, когда на первое место выходит не общественно полезная деятельность, а "добывание" спонсорских денег.

- *"Мне не нравится, когда возникает нездоровая конкуренция. Вместо того чтобы объединить усилия для решения какой-то проблемы, НКО начинают соперничать друг с другом, потому что каждый борется за свой кусок денег, гранта и т.д. В результате никто не выигрывает"* (эксперт, Москва).
- *"... в обществе укоренилось недоверие к организациям, существующим на спонсорские деньги, – это или нечистоплотные, недобросовестные люди, жулики или "пособники Запада". Отрицательное отношение у некоторых людей, которые считают, что общественные организации, которые существуют за счет иностранных благотворительных фондов, – это лазутчики, враги"* (эксперт, Иваново).

Возможно, именно поэтому лидеры НКО часто высказывают пожелание о развитии спонсорского движения среди отечественных бизнесменов.

- *"Канадцы финансируют программу обучения населения первой помощи. Они напечатали учебники, доставили манекены, обучают здесь инструкторов. Хочется верить, что через полтора-два года будут отечественные спонсоры"* (эксперт, Москва).
- *"Сейчас западные партнеры больше помогают финансово. А русские дети должны получать русские деньги"* (эксперт, Брянск).
- *"Хотелось бы, что бы был создан фонд, который позволил бы нам получать российские гранты"* (эксперт, Брянск).
- *"У нас два основных источника: пожертвования коммерческих структур и зарубежные гранты. Я всегда считала, что если организация хочет стабильно работать, объем зарубежных средств в общем объеме ее финансирования не должен превышать 30%; 70% средств она должна привлекать из местных источников. Те организации, которые живут только на гранты, нежизнеспособны"* (эксперт, Москва).

Один из руководителей НКО отзывается о выигранном конкурсе "Москва-2001" как о значительном успехе. Т.е. для современных российских НКО действительно престижно и важно иметь отечественного спонсора, а уж финансирование со стороны местных властей является реальным доказательством плодотворной деятельности организации.

Значительно реже некоммерческие общественные организации сами зарабатывают деньги на реализацию проектов и проведение акций.

- *"Я торговал на рынке женскими вещами, часть денег направлял на изготовление приборов"* (эксперт, Москва).
- *"Средств немного – у нас в основном взносы, какие-то поступления от юридических услуг. В основном мы оказываем в общественной приемной бесплатные услуги. Но если попадаются богатые люди или дело серьезное, тогда нам проценты повыше идут"* (эксперт, Липецк).

Высокая степень зависимости НКО на сегодняшний день от спонсоров (в особенности зарубежных) и грантов свидетельствует о том, что институт благотворительных организаций развит слабо, поскольку в противном случае они могли бы существовать и развивать свою деятельность за счет членских взносов и различного рода благотворительных акций.

Характерно, что заказ на проведение тех или иных мероприятий со стороны властных структур встречается даже реже, чем случаи самофинансирования. Возможно более тесное сотрудничество, создание совместных проектов, включение НКО в программу действия властей сыграли бы на руку обеим сторонам. Хотя движение в направлении сотрудничества НКО и властей уже началось:

- *"Очень помогает то, что у нас министр – кардиохирург, есть полное взаимопонимание и поддержка. Мы обратились к Лужкову. Приходишь с одним настроением – уходишь с гораздо лучшим настроением"* (эксперт, Москва).
- *"Сейчас мы подали в Думу прошение об оказании нам помощи из бюджета области оттирать экологическую видеотеку и передать ее в образовательные учреждения"* (эксперт, Брянск).
- *"Финансирование – это не проблема. Программа государственная, поэтому, пусть и не в должном объеме, но бюджетное финансирование есть. Оно идет от Комитета по делам семьи и молодежи. От Московского военного округа, Министерства обороны на определенные виды работ выделяются средства. В регионах местные власти тоже оказывают помощь"* (эксперт, Москва).

Сотрудники НКО

Как правило, ядро некоммерческих общественных организаций составляют несколько активистов, буквально одержимых максимально добросовестным выполнением своего профессионального (если сфера деятельности НКО совпадает с их профессией – врачи, спасатели, юристы, экологи) или морального долга (работники социальной сферы, "поисковики"). Как правило, эти люди – отличные профессионалы. О своих соратниках руководители НКО отзываются как о добрых, замечательных людях, готовых на самопожертвование.

По мнению одного из экспертов, большинство сотрудников НКО можно разделить на две категории: "блаженные" и "европейцы".

- *"Европейцами" я называю людей, готовых к социальной активности в приемлемых социальных формах, готовых к самоорганизации, к отстаиванию сво-*

их целей не хитрым, византийским, путем, а открыто, по-европейски, сформировав некую платформу, требования и так далее. "Блаженный" – это категория людей, воодушевленных одной какой-то идеей. Временами формы их жизнедеятельности слишком девиантны, то есть у них есть серьезный элемент отклоняющегося поведения. Человек вырывается из нормального социального контекста. В этом случае его деятельность оборачивается во вред и может скомпрометировать НКО. Надо бояться фанатов в этой сфере. Потому что когда человек бьет себя в грудь – что я всем жертвую ради того-то, а из-за этого близкие его становятся несчастными, а он пытается осчастливить какое-то большое количество народа – это ужасно. Вот этого не должно быть. Ты сначала собери себя, ты должен быть состоятельным, у тебя все должно быть сбалансировано, ты должен жить в согласии с собой. У тебя должно быть хорошо и тепло в ближнем кругу. Вот тогда ты имеешь право осчастливливать других" (эксперт, Москва).

По мнению другого эксперта, костяк НКО складывается из двух категорий людей. Во-первых, это "пострадавшие", то есть те, кто "сам на себе испытал тяжесть какой-то проблемы. Они хотят изменить ситуацию, выйти из нее. Это движет ими". Во-вторых – "неравнодушные", то есть люди, вполне благополучные с точки зрения социальной защищенности, общественного положения и материальной обеспеченности, "но они не могут равнодушно смотреть, что не решается данная проблема. Такие люди понимают решение данной проблемы как свое предназначение, как дело своей жизни. Высшая награда для них – увидеть результаты своего труда" (эксперт, Москва).

Реже в НКО работают специалисты по договорам и контрактам.

- *"Штатных единиц у нас – две. А по тем или иным делам подключаются специалисты. С нами сотрудничают юристы, профессора, доценты, кандидаты наук, преподаватели, депутаты Государственной Думы. По проектам, по договорам подключается около 50 человек" (эксперт, Липецк).*

С общественными организациями сотрудничают волонтеры. Последние, в частности, привлекаются к участию в различных акциях.

- *"Добровольцы руководствуются или религиозными соображениями, или семейными традициями, или желанием видеть результаты своего труда, желанием заниматься делом, которым не удастся заниматься по своему профессиональному направлению" (эксперт, Москва).*

Именно волонтеры являются основной рабочей силой НКО. Чаще всего на добровольной основе в некоммерческих организациях работают пенсионеры, студенты и школьники.

- *"Помогают пенсионеры – люди с жизненным опытом и высокой квалификацией – и студенты. Студенты у нас проходят практику" (эксперт, Липецк).*

Руководители НКО приводили примеры, когда люди, первоначально являвшиеся объектами опеки со стороны НКО (дети-сироты, инвалиды, социально неблагополучные индивидуумы), впоследствии сами включались в благотворительную деятельность и принимали участие в работе общественных организаций.

-
- *"Благополучателей – несколько сотен семей. Как только детям моим становится 18 лет, тут же я их принимаю в члены, но только тех, кто принимает деловое участие. И когда у меня есть средства, я их стараюсь принять на работу, но когда средств нет, я им не плачу"* (эксперт, Москва).

Резюме

1. Некоммерческие общественные организации в России существуют порядка 10-15 лет. Если первоначально они занимались политическими проблемами, то сегодня преобладают НКО социальной направленности. Также набирают силу дочерние организации крупных западных движений.
2. Если на Западе основное финансирование идет за счет пожертвований частных лиц, то в России – в силу бедности населения и малой информированности о деятельности благотворительных организаций – НКО, как правило, существуют за счет западных грантов или спонсорских пожертвований крупных банков. Местные власти крайне редко оказывают финансовую поддержку НКО. Также пока не приходится говорить об активном сотрудничестве между НКО и властями.
3. Ядро НКО составляют профессионалы, увлеченные своим делом. Штат организаций крайне ограничен. Для участия в крупных акциях привлекаются волонтеры – как правило, из числа пенсионеров и студентов.
4. В настоящее время отмечается рост активности НКО. Одновременно можно говорить о том, что государство начало интересоваться деятельностью общественных организаций, и в дальнейшем могут появиться устойчивые формы сотрудничества между НКО и государством.

Углубленные интервью с активистами НКО

К. Петренко

НКО и гражданское общество¹

Состояние гражданского общества в России на современном этапе

Проинтервьюированные в ходе сентябрьского опроса эксперты-активисты НКО дали развернутые определения гражданского общества, что свидетельствует об их хорошей осведомленности в этом вопросе. Так, по мнению одного из экспертов, гражданское общество – это целый конгломерат организаций, включающий не только НКО, но и независимые политические партии, бизнес и СМИ.

- *"Это конгломерат не зависящих от властей организаций, вернее, даже лучше сказать, <...> не зависящих от властей объединений граждан. Общественные организации – это средства массовой информации, это не зависящий от властей бизнес и это – политические партии. Это четыре основных сектора гражданского общества. <...> Религиозные организации, мне кажется, <...> могут войти в общественные организации, но можно выделить в отдельную категорию. И у нас все эти сегменты в обществе есть. И надо сказать, что не только сегмент общественных организаций достаточно разросся по размерам за этот очень короткий исторический период, когда это стало возможно... [Существует] многочисленный объемный частный сектор в бизнесе. У нас до сих пор все-таки, несмотря на некоторое ухудшение в этой области, существуют независимые средства массовой информации, и политические партии. Другое дело, что вот так получилось, и все эти секторы развивались неравномерно, и самый многочисленный, самый активный, самый опытный в независимой от государства деятельности – это, конечно, сектор некоммерческих организаций общественных. И бизнес, и средства массовой информации, и политические партии больше зависят от властей, чем организации, потому что среди них подавляющее большинство вообще никаким образом от властей не зависит. Абсолютно независимо"* (эксперт, Москва).

¹ По результатам 30 углубленных интервью с экспертами-руководителями и активистами НКО из Волгограда, Владивостока, Екатеринбурга и Москвы. 10-23 сентября 2001 г. Опрос проводился по утвержденному сценарию с аудиозаписью и последующим транскрибированием текстов интервью. Отбор респондентов осуществлялся на основе базы данных ФОМ по НКО.

Предлагаемый ниже текст основан на анализе материалов второй серии углубленных интервью с активистами НКО. В этот раз вопросы интервью составлялись с учетом мнений экспертов, представленных выше, в разделе "Аналитика". Таким образом, ранее затронутые темы обсуждаются более глубоко, кроме того, затрагивается ряд новых проблем, актуальных для российских НКО. К тому же, несмотря на небольшой временной разрыв (около месяца) между первым и вторым интервьюированием активистов НКО, можно говорить о некоторых качественных подвижках в ситуации с некоммерческими организациями в России, укреплении позиций, начале более активного взаимодействия НКО с властями и друг с другом.

По мнению другого эксперта, гражданское общество – это новая форма "народного" управления государством, выработанная в западных странах:

- *"Это то, к чему сейчас пришли Германия, Западная Европа там, другие западные государства. Это новое – новое как бы народное управление, где предусматривается сотрудничество. Не просто содружество, а сотрудничество трех секторов общества. Значит, первый, второй, третий: управление, бизнес и третий сектор нашей общественной организацией"* (эксперт, Владивосток).

Незначительная часть руководителей и активистов НКО склонна считать наше общество гражданским, отгаликиваясь от самого факта существования и активной деятельности некоммерческих организаций.

- *"НКО играют и будут играть большую роль в формировании гражданского общества. Потому что это возможность для каждого человека и для семьи участвовать на своем уровне в решении проблем, которые существуют в обществе"* (эксперт, Екатеринбург).

Большинство же респондентов склоняются к тому, что в России или нет гражданского общества, или оно находится в зачаточном состоянии. Свою позицию они аргументируют нарушением гражданских прав россиян, невыполнением законов – точнее, *"отсутствием механизма их выполнения"*.

Экспертов просили назвать страны, где, по их мнению, сложилось гражданское общество. В ответ они, как правило, говорили о тех странах, с общественными организациями которых им приходилось сотрудничать: это США, страны Западной Европы (в частности, назывались Франция и Германия).

Для возникновения полноценного гражданского общества в России, по мнению экспертов, не хватает прежде всего такого фактора, как стабильность. Так, сейчас ход дальнейшего развития страны находится в сильной зависимости от личности президента: в случае замены В. Путина более реакционной фигурой возможен запрет деятельности независимых НКО и возврат к тоталитарной системе (то есть в обществе отсутствуют, возможно, в виде развитых политических партий, элементы, обеспечивающие политическую стабильность).

Во-вторых, самим независимым общественным организациям не хватает зрелости и знаний для стабильной работы. Зачастую затруднены связи между НКО и рядовым гражданином, между НКО и бизнесом, НКО и СМИ. Кроме того, НКО необходимо научиться строить конструктивные отношения с чиновничьим аппаратом.

- *"Несмотря на то, что я рисую такую вроде бы радужную картину, что все четыре сектора достаточно <...> масштабные, я не могу сказать, что у нас развитое и сильное гражданское общество. И в чем здесь, с моей точки зрения, проблема в том, что сами эти сегменты создались, но внутри каждого сегмента – и особенно между ними – очень слабая связь. То есть некоммерческие организации – их 350 тысяч, но если сказать, сколько из них*

работает в сотрудничестве друг с другом, очень уменьшится число. Они как-то каждый сам по себе. Иной раз даже не связаны информационно – просто не знают друг о друге. И тем более – очень редки еще общие действия, консолидация по интересам. Нет ни опыта, нет ни умения. И очень слабо связаны, скажем, сектор некоммерческих организаций с бизнесом, и со средствами массовой информации, и с политическими партиями" (эксперт, Москва).

- *"У нас с этим пока сложновато, потому что у нас и бизнес работает на очень узком поле в тяжелых и коррумпированных, самое главное, условиях. На долю некоммерческого третьего сектора вообще остаются "рожки да ножки". Мне представляется, что главной проблемой в становлении гражданского общества у нас является то, что сложившиеся институты не выполняют своих функций. То есть, у нас государственные органы не работают государственными органами, муниципалитеты не являются муниципалитетами, политические партии не являются политическими партиями, профсоюзы – это не профсоюзы. Они не выполняют своих общественных функций. Единственные, кто выполняют свои функции, как ни смешно, это НКО, потому что им деваться некуда: им нужно лечить собственных детей, им нужно учить, им нужно ходить за стариками" (эксперт, Волгоград).*
- *"И когда мы говорим о развитии гражданского общества, мы говорим не о том, что надо отвергнуть чиновничий аппарат. Надо научить чиновничьему мышлению граждан, а чиновникам надо начать понимать язык самих граждан. Это образовательный процесс, но он уже идет. И если вы мне сейчас скажете, что россияне такие тупые – тупее, чем французы, – я вам не поверю, потому что это не так. Мы жили в тоталитарном государстве. У нас были правила игры другие. У нас любая инициатива наказуема. Ты вылезешь на столько – тебе башка с плеч. А сегодня правила игры меняются. Другой вопрос желает ли изменения этих правил игры чиновничий аппарат? Нет. Потому что это выдергивает из-под чиновника распределительный стул. Одно дело – ты втихую там денежки распределил, а другое – ты через конкурс это делал. И ты ими уже не распоряжаешься, деньгами, – только контролируешь. Функция поменялась. <...> Распоряжается деньгами законодательная власть, чиновник контролирует, а мы, граждане, эти деньги реализуем, потребляем" (эксперт, Москва).*

Таким образом, судя по мнениям экспертов, говорить сегодня о сложившемся гражданском обществе в России рано – скорее оно находится на стадии формирования, причем определяющим звеном этого формирования на сегодняшний день является деятельность НКО.

Характеристика российских НКО на сегодняшний день; взаимодействие НКО с властями

НКО в России начали активно развиваться почти 10 лет назад. Причем, ряд НКО, такие как Детский фонд или правозащитная организация Хельсинская группа, были созданы еще в советское время и продолжили свою деятельность

в новых условиях. Причем первоначально общественные организации (как правило, правозащитные) возникали полулегально:

- *"Я участвовала в правозащитном движении с самого его зарождения. И вот в 69-м году, когда создавалась первая правозащитная организация Инициативная группа по защите прав человека в СССР, и в 76-м году, когда была основана Московская Хельсинская группа... В данный момент была одна единственная, независимая общественная организация на территории всего Советского Союза"* (эксперт, Москва).

В настоящий момент НКО представляют собой довольно широкий институт. По официальным данным Министерства юстиции, в России зарегистрировано больше 350 тысяч некоммерческих организаций. 70 тысяч из них активно работают. Особенностью российских НКО можно считать то, что не все реально действующие организации зарегистрированы.

- *"Я председатель Московской Хельсинской группы, зарегистрированной организации, но я вхожу, скажем, в "Общее действие" и в "Народную Ассамблею". Обе они не зарегистрированы. И та, и другая организации активно работают, не будучи зарегистрированы. Я думаю, что не только у меня такое положение"* (эксперт, Москва).

Характерно, что в ряде регионов – в частности, на Дальнем Востоке – НКО создавались при поддержке (в том числе, финансовой) западных благотворительных организаций. При этом создавались самостоятельные организации, а не филиалы западных НКО.

- *"Общественные организации, они пошли очень бурно (могу сказать, про наш регион), потому что, может быть, не так на Западе, в западных наших районах, очень хорошо работали некоммерческие неправительственные фонды и различные организации, начиная с VSID. Вот я, например, узнала вообще об этой организации только оттуда. <...> Здесь было 9 или 10 фондов, которые работали, но все в разных направлениях... Все вообще помогали деньгами – ну, кроме советов, консультаций помогали деньгами. Одни помогали – на оборудование, другие – на образование, третьи – на помещение, четвертые – на оборудование офисов. Очень четко все было расписано. Это очень продуманная система. И то, что они нам тут сделали, организовали – очень много поездок, у нас сегодня уже выпускников американских программ, в основном американских. Делой де Туш здесь был первым, кто вкладывал деньги в Дальний Восток. Чем они занимались? Они проводили для нас занятия совершенно бесплатные, чего сейчас уже практически очень трудно достичь в любой общественной организации. Они вкладывали деньги, давали, финансировали проекты, то есть, в виде грантов, они поучили нас – и очень классно поучили, – как нужно оформлять проект, как писать бизнес-планы, как отчитываться, потому что это все не одно и то же"* (эксперт, Владивосток).

Сегодня в тех регионах, где не приходится рассчитывать на финансовую поддержку западных общественных организаций, отечественные НКО решают проблему материальной базы, создавая ресурсные центры.

Общественные организации, которые в свое время были сильно идеологизированы, сейчас постепенно становятся более свободными от политической идеологии, *"политического смысла"*: в основном они играют роль посредника между потребностями, которые зарождаются в обществе, и возможностями, которое это общество может удовлетворить.

- *"Государственная машина, которая создана в принципе для человека, она такая большая, такая медлительная, стабильная, более или менее стабильная. И, естественно, она с трудом перестраивается и не так мобильно реагирует на изменения, происходящие в обществе. А жизнь – она меняется. Особенно мне, как человеку, работающему в общественной организации, направленной на работу с молодежью, эти изменения очень здорово видны"* (эксперт, Москва).

Общественные организации служат как бы мостиком между властными структурами и рядовым гражданином:

- *"Мне всегда казалось, что общественность может играть очень большую роль в помощи властным структурам. И уже в течение многих лет наши общественные организации работают так, чтобы навести мосты между работой властных структур: это и Администрация Президента, это и Правительство Москвы, это и Министерство образования, это Московский комитет образования – со всеми с ними для того, чтобы они принимали общественные организации как помощников"* (эксперт, Москва).

Вместе с тем отношения НКО с властями складываются непросто. С одной стороны, власть как бы не замечает НКО, с другой – НКО сами не доверяют властям, опасаются сотрудничать с ними. Особенно это касается правозащитных организаций.

Настороженное отношение властей к НКО продиктовано рядом причин. С одной стороны, это косность чиновников, строго следующих нормативным предписанием, с другой – неумение самих общественных организаций взаимодействовать с представителями госаппарата, в частности, правильно составлять документы, подаваемые чиновникам.

Также нередки случаи, когда возникают организации-однодневки, цель которых – получение денег. Реальная работа при этом не ведется.

Используется статус НКО и для создания имиджа благотворителя отдельным бизнесменам или политикам.

Кроме того, положение "попрошак", в которое зачастую поставлены НКО, привело к тому, что в ряде общественных организаций сформировалось изживенческое настроение – пусть государство дает денег. Однако сейчас появляются

"серьезно работающие организации, которые способны не только предлагать проекты", но и самостоятельно реализовывать их. При этом привлекаются не только (и не столько) государственные деньги, но и внебюджетные средства.

По мнению одного из экспертов, сегодня общение НКО с властями в целом укладывается в три модели:

- *"Одна – это полное включение, не в самом лучшем смысле, практически превращение в один из государственных комитетов. Второе – это сохранение независимости лица при довольно свободном партнерстве, и третье – это противоборство. И эти три модели зачастую запускаются характером самой НКО (реабилитационная, правозащитная), с другой стороны – лидером, его качествами, а с третьей – экспансия властей и способностью им противостоять. С местными или региональными властями мы работаем активно, с федеральными – мы не работаем"* (эксперт, Екатеринбург).
- *"Власть видит два типа организаций. Один тип организаций – который им противостоит <...>. Понятно, отношение власти к этим организациям однозначное. Вторым типом организаций – которые могут быть полезны при работе с общественным мнением. Эти организации <...> принимают в расчет и с ними как-то пытаются взаимодействовать. У властей есть явно выраженное паразитическое отношение к общественным организациям. Есть масса примеров, когда работа, сделанная общественными организациями, с удовольствием выдается как работа властных структур. Есть масса примеров, когда работа общественных организаций не просто вставляется в отчет и еще куда-то, а лидеры общественных организаций, которые проявили себя как хорошие организаторы и специалисты в своей области — или социальных услуг, или какой-либо еще, — они перетаскиваются или нанимаются на работу в госаппарат. Но понимания у нашего государства нет ни малейшего, что возможно сотрудничество — не паразитирование, а сотрудничество. И я не знаю, что нужно сделать, чтобы такое понимание возникло, потому что... или госаппарат настолько поглощен своими проблемами и своими играми аппаратными, или же просто не способен осознать силу некоммерческих организаций, чтобы пойти на сотрудничество с ними. Но это одна из самых главных проблем, которые есть во взаимодействии общественных организаций и государства. И вот в других странах с развитой демократией существует система государственных грантов для общественных организаций. Эта система основана именно на том, что общественные организации, работающие непосредственно с населением — и по социальным вопросам, и по тем же вопросам реализации личности, и по каким-то там клубам по интересам, — они расходуют бюджетные средства на несколько порядков более эффективно, чем это делают чиновники. Потому что там есть общественный контроль над расходованием этих средств. Там людьми движет социальный заказ"* (эксперт, Владивосток).

Таким образом, экспертные интервью дают основания говорить: на сегодняшний день в России НКО достаточно развиты, и сейчас эти организации переходят на новый качественный уровень в своей деятельности – к активному взаимодей-

вию с местной властью, к объединению между собой для более конструктивной работы.

Цели и задачи НКО

В широком смысле целью деятельности НКО является формирование гражданской позиции россиян:

- *"Мне кажется, что целью и задачей всех без исключения является активизация гражданской позиции населения. И я думаю, что человек, однажды возбужденный в себе эту активность, почувствовавший он нее отдачу, он может поменять точку приложения своих сил: сегодня заниматься детьми, завтра – реками, потому что он понимает, что если ему что-то не нравится, он понимает, что его голос будет услышан. Поэтому у всех одна цель – это активизация"* (эксперт, Волгоград).

В своей конкретной деятельности НКО направляют свою энергию на решение наиболее острых социальных проблем, которое "снизу" может быть осуществлено быстрее и эффективнее, чем "сверху":

- *"Реальные НКО возникают только тогда, когда есть проблема. Вот есть проблема, они ее и решают. Если нет проблемы, то зачем нам это делать. Поэтому социальные задачи обязательно декларируются, то есть, они (НКО) возникают действительно с хорошим каким-то заделом. По тому, какие НКО появляются, можно судить об остроте и наличии проблем в обществе. Если вы будете анализировать ситуацию, вдруг появляется масса женских организаций. Спрашивается – в чем дело? А очень просто: это термометр, который показывает, что здесь что-то неблагополучно. Появляется масса детских организаций – значит, что-то неблагополучно с детьми"* (эксперт, Волгоград).

Просматривается социальная направленность деятельности российских НКО. То есть, при всем их многообразии, в большинстве своем это организации, занимающиеся помощью социально ущемленным слоям общества: инвалидам, старикам, молодежи, женщинам и т.д. Кроме того, усиленно развивается экологическое направление.

При этом даже у реально действующих НКО нередко наблюдается расхождение декларируемых задач с реально поставленными, "операциональными". Как правило, это объясняется непрочным материальным положением российских НКО:

- *"Решение вопросов, создание условий для решения вопросов, которые не могут быть решены государственными институтами. Это основная такая задача. Что декларируется официально? Это то, что может быть написано в уставе и что может быть принято при регистрации устава Министерством юстиции или, как там, Регистрационной палатой. На самом деле – на практике общественным организациям приходится тяжело выживать. Это начинается борьба за существование. Элементарное содержание*

штатных сотрудников, которые вели бы грамотный обсчет и сдачу хотя бы пустых форм бухгалтерской отчетности в налоговые органы, содержание какого-то помещения офисного, куда могли бы прийти корреспонденты, те же проверяющие органы, те же фонды, те же налоговые инспекции и так далее. И серьезный очень вопрос – это борьба, скажем так, выживание, за помещение для работы. Потому что конкурировать в крупном столичном городе и многих других крупных городах общественным организациям, которые прибыль не приносят, которые нерентабельны, которые только, скажем так, используют деньги. <...> Мы не считаем сейчас тот эффект, который они приносят своей деятельностью, потому что он находится в режиме отсроченного видения" (эксперт, Москва).

Социальный заказ на деятельность НКО. Слои и группы, заинтересованные в поддержке НКО

Большинство НКО создаются для решения конкретных социальных проблем, причем, как правило, людьми, чьи личные или профессиональные интересы непосредственно связаны с решением проблемы (родители детей-инвалидов, учителя, врачи, люди, проживающие в экологически неблагополучной местности, и т.д.). Таким образом, "социальный заказ" на деятельность НКО исходит снизу – от наиболее социально-незащищенных слоев населения (здесь нельзя говорить о социальном заказе в наиболее употребительном значении этого слова – как о профинансированном заказе властей на проведение какой-либо акции). Власти, наоборот, в большинстве случаев, приходится принуждать к взаимодействию.

- "Социальный заказ существует от населения, а от государства он еще совсем не сформирован. Мы строим политику с государством от полного презрения к нашей деятельности до ее признания. В основном в этом помогло развертывание нашей правозащитной работы, когда на нас очень сильно окрысились, но в результате стали принимать наши документы. И вот социальный заказ от государства еще в стадии формирования, они вроде не против того, чтоб мы что-то делали, но они не представляют, чтобы они за это платили, они платят только своим структурам. На сегодняшний день это не заказ, конечно" (эксперт, Волгоград).

Судя по опыту, наиболее контактны во взаимодействии с НКО местные власти не очень высокого ранга (как правило, это представители отделов, занимающихся решением социальных проблем).

- "Обычно когда это на территории районных управ. Это скажем так, административная единица, юридическая, властная, которая приближена к населению, к потребителю этих услуг. Вот они как раз формируют этот социальный заказ на уровне районной управы. Потому что и средств не всегда хватает, и специалистов квалифицированных не всегда хватает, а кому-то эту работу надо исполнять" (эксперт, Москва).

В качестве примера социального заказа один из экспертов приводит пример организации летнего отдыха для детей-инвалидов вместе со здоровыми детьми.

- *"Министерство социальной защиты готово было оплатить под эту программу путевки для детей. Организация разработала и предложила на утверждение эту программу. Министерство выделило под эту программу деньги, и общественная организация на практике осуществила эту программу. По сути дела это и есть социальный заказ. Что вычленена проблема, предложена программа, программа была оценена экспертами со стороны государства, и выделены под эту программу деньги, и программа осуществлена нашим общественным объединением"* (эксперт, Владивосток).

Деньги на проведение мероприятий НКО получают не только от властей, но и от коммерческих организаций: "бедные" иницируют запуск проектов, а "богатые" финансируют их проведение.

- *"Во всех странах с развитым гражданским обществом этот сектор независимых общественных организаций, он, как правило, существует на средства частных фондов, местных, из этой же страны богатых людей. Именно частных фондов – у нас таких фондов просто нет. А если они есть, то они обслуживают, там, я не знаю что. Понимаете, ну, может быть, в последнее время появились какие-то слабые намеки на то, что наши так называемые олигархи <...> как-то более или менее задумываются над тем, что в их интересах финансировать развитие гражданского общества, чтобы они сами-то имели прочную почву под ногами. В других-то странах это делают не только из соображения, знаете, высокой благотворительности, а потому что богатые люди в тех странах понимают, что независимый бизнес возможен только в той стране, где есть сильное, способное отстаивать свои интересы от властей гражданское общество. Поэтому они финансируют некоммерческие общественные организации как основу, важнейший элемент этого общества. То же самое, ну, правда, политические партии, наши богатые люди финансируют, но совсем не ... ну, в общем, в достаточно эгоистических своих целях, просто напрямую лоббируя свои интересы через эти фракции в Думе. И если говорить о средствах массовой информации, то они тоже. Мы очень много последние пять лет, просто очень целенаправленно работали над тем, чтобы наши журналисты, средства массовой информации российские, чтобы обратили..."* (эксперт, Москва).
- *"Такие у нас встречи были, когда лидеры, очень крепкие коммерсанты говорили: вы знаете, мне не жалко дать средств, но если меня убедят, на что их дать. Когда я их даю и не получаю достаточно сведений, информации, как они реализуются, у меня идет негатив, недоверие к общественной организации, к этим людям. Мне кажется, что они хотят меня обмануть и просто выкачать деньги с меня, а мне вот надо именно прозрачность"* (эксперт, Волгоград).
- *"Наш бизнес находится в жутких условиях. Они понимают, что помогать надо, но помогать открыто не могут, поэтому это все в "черную". Значит, первый источник финансирования – это криминал, который работает на*

"откате", или полукриминал – так называемый "серый" бизнес. И НКО постепенно превращается в организацию, которая работает на "откате". Происходит это так: деньги перечисляются вроде бы на благотворительные цели, потом половина забирается, НКО все это должна документально покрыть, оформить – или она ликвидируется, скорее всего ликвидируется. Таким образом, организации распадаются. Их цели деградируют. Народ, который действительно хотел что-то делать, разбегается. Остаются люди, пригодные к этому. Недавно ко мне приходили две дамы, которые предлагали продать "по черному" шины: "Вы продадите шины, и мы поделимся с вами". Это первый вариант. Второй вариант: на нашем рынке НКО безраздельно господствуют международные фонды. Они берут организацию, внедряются туда, и постепенно – через полгода-год – организация начинает выполнять то, что ей говорят. При этом, разумеется, мы понимаем, что международные фонды при всей их благородной, гуманитарной декларативности преследуют свои цели. Поэтому организация начинает выполнять не те задачи, которые необходимы, а те задачи, которые нужны для получения гранда. А это две большие разницы" (эксперт, Волгоград).

- *"Единственная причина, почему коммерческие организации идут на помощь общественным – это либо руководители коммерческих организаций – бывшие общественники, бывшие активные комсомольцы, бывшие стройотрядовцы, либо громкая реклама по области, по России не помешает. Причем многие коммерческие организации идут не на финансирование организационной работы общественной организации, а на финансирование конкретного мероприятия" (эксперт, Екатеринбург).*

Таким образом, социальный заказ на деятельность НКО формируется снизу, а властные и коммерческие структуры, как правило, подключаются на стадии реализации конкретного проекта, давая разрешение на его проведение или выделяя необходимые средства.

Характеристика активиста НКО

Характер и направление деятельности, а также степень активности НКО во многом зависят от личности его лидера. Роль главы НКО в российских условиях усиливается благодаря небольшим размерам самих НКО (реально действующая организация может состоять из трех человек).

За истекшие десять лет облик активиста НКО в России претерпел заметные изменения. Если раньше значительное число среди активистов таких организаций составляли экзальтированные личности, то теперь увеличилась доля профессионалов. Вместе с тем, как и прежде, большинство активистов НКО – это женщины среднего возраста. По мнению экспертов, так происходит потому, что сфера общественной деятельности – единственная, где женщина может реализовать себя, ведь в политике и бизнесе главенствуют мужчины.

- *"Так вот в первый период, когда все это отпустили, то вот на первый план вышли, как сказать, люди (я не хочу сказать это в уничижительном смысле -*

это просто характеристика), люди, у которых душа кричала. Вот знаете, они выкрикивали накопленную вот эту боль, гнев, возмущение, ненависть - все, что хотите. И в правозащитном движении тоже такие были. Среди этих людей было достаточное число, достаточно заметное число людей просто нервно неуравновешенных. Это понятно, как это получилось. Но должна сказать, что этот период очень быстро был пройден, потому что никто их не оттеснял. Но просто обычно эти люди способны на эмоциональный порыв, но не способны на каждодневную, упорную работу во исполнение своих чаяний. И поэтому, когда появились такие люди, никто их не оттеснял, это само собой произошло. Понимаете, они не только из ... [лидеров] ушли, а просто из организации ушли. И в организациях появились <...> и до сих пор это еще заметную часть составляют <...> Ну, во-первых, я должна сказать, что правозащитное движение – это движение образованных людей. У нас люди без высшего образования – довольно редкая вещь. Не потому, что по этому принципу принимают, наверное. Проблемы прав человека, идея прав человека, наверное, требует какой-то умственной рафинированности" (эксперт, Москва).

Эксперты характеризуют активиста НКО как энтузиаста, подвижника, "пахаря", "человека, чье воспитание, гражданская позиция не позволяют остаться в стороне". Главной наградой за деятельность для этих людей является моральное удовлетворение, возможность самореализации. Нередко занятия общественной деятельностью заполняют не только профессиональную, но и частную жизнь активистов. Один из экспертов привел пример семьи, где родители и дочь были активистами НКО, и их жизнь дома проходила в обсуждении рабочих проблем организации.

Деятельность НКО как способ служения личности обществу

Сравнивая общественные организации на Западе и в России, эксперты признавали их различия. Прежде всего, эта разница продиктована экономическими различиями между странами, степенью развитости в них самого института НКО. Так, по мнению одного из экспертов, на Западе НКО создаются для проведения досуга, в России - для решения социальных проблем.

Большинство активистов НКО согласны, что эти организации в России служат не столько самовыражению личности, сколько служению обществу. Причем, по мнению экспертов, это скорее плюс, чем минус. В качестве причин различия между целями и направленностью российских и западных НКО назывались отличие российского менталитета от западного, историческая и культурная, религиозная традиция русского народа.

- *"Воспитание в течение многих лет никуда не денешь, и последних семидесяти лет тоже. Когда у нас все было... Воспитывались поколение за поколением на том, что личность должна служить обществу - не обществу, государству это называлось всегда. Так что это естественно. Да это и в царской России - это православная церковь <...>, и государство. И советское государство тоже на этом было" (эксперт, Владивосток).*

Сотрудничество НКО друг с другом

По мнению большинства экспертов, между различными НКО устанавливаются партнерские отношения, поскольку перед ними стоят одни и те же задачи. Конфликт может возникать из-за разных способов достижения цели, но и здесь чаще всего возможно найти компромисс. В частности, при пропаганде профилактики СПИДа среди молодежи в Екатеринбурге одна из общественных организаций вела разъяснительную работу, представители другой рассказывали о контрацепции и раздавали презервативы. В результате представители этих двух организаций договорились, что будут взаимодействовать с различными возрастными и социальными слоями молодежи.

Кроме того, конкуренция может возникать из-за получения заказа, финансирования. Нередко это борьба за право обладания информацией, поскольку именно знание информации позволяет раньше других подать заявку на конкурс и получить грант.

Многие НКО работают сами по себе, *"варятся в собственном соку"*. Обычно состав сотрудников НКО невелик, кроме того, каждая организация нацелена на решение проблем в том месте, где работает, однако самые продвинутые организации объединяются в Союзы или в НКО более крупного масштаба (всероссийские, областные и т.д.) и работают вместе. Как правило, объединяются НКО, занимающиеся сходными проблемами. Цель такого объединения - почувствовать себя силой.

- *"Пока маленькие, отдельные – чувствуют себя беспомощными. Когда объединяются, находят общий язык, то могут разговаривать с властями"* (эксперт, Владивосток).

Результатом объединения является создание ресурсных центров.

- *"Это не надстройка над этими организациями. Это чисто горизонтальные связи. Они просто выбирают кого-то. Это или директор центра, или координатор. Иногда, если все эти организации "скидываются", они платят зарплату этому человеку, чтобы он мог не отвлекаться на зарабатывание на жизнь, а все свое время посвящать этой организации. Обычно это общее решение, кто будет оплачиваемым директором... У одних есть помещение. О'кей, здесь будет центр. У других есть компьютер. Они его ставят сюда. У третьих есть факс. Четвертая говорит: вот я пенсионерка, я могу в качестве секретаря сидеть на телефоне. Пятый говорит: вот, я бизнесмен (это, кстати сказать, частая вещь, когда руководители малого и среднего бизнеса участвуют в наших организациях в личном качестве). Ну вот, я бизнесмен, я могу оплатить ваш телефонный счет. И вот на всем этом собирается центр. Благодаря общим ресурсам он, несмотря на отсутствие денег, может существовать и каждодневно работать"* (эксперт, Владивосток).

Характерно, что, как и в остальных сферах российской жизни, в основе сотрудничества НКО лежат личные отношения их лидеров.

- *"Если я знаю кого-нибудь лично, то можем посотрудничать. Если не знаю, то народ к этому очень осторожно подходит. Все старается уловить, что он действительно хочет или что я буду с этого иметь"* (эксперт, Екатеринбург).

Таким образом, процесс консолидации некоммерческих организаций только начинается. Объединившись, небольшие НКО получают больше возможностей для реализации программ. Однако сотрудничеству могут мешать амбиции их лидеров и нездоровая конкуренция за финансирование.

НКО и религиозные организации

Взаимодействие НКО с религиозными организациями, вероятнее всего, носит спорадический характер. Наиболее активны различные секты, однако НКО - особенно занимающиеся проблемами детей - относятся к ним с осторожностью, опасаясь негативного влияния на подопечных.

Весьма активны, особенно в регионах, католическая и лютеранская церкви. Православная церковь реже всего идет на контакт с НКО. Как правило, верховные церковные власти сотрудничают с крупными организациями, помощь которым может служить хорошей рекламой (Детский Фонд, организация, занимающаяся поддержкой юных музыкальных дарований). На местах все зависит от церковных деятелей. В частности, в Волгограде православные священники сотрудничают с организацией, занимающейся проблемами детей, - но это скорее исключение, чем правило.

Недостатком взаимодействия с религиозными организациями, по мнению некоторых экспертов, является стремление последних насадить свою идеологию.

Форум НКО

Саму идею проведения Форума НКО эксперты полностью поддерживают. Однако к способу организации Форума отношение двоякое. С одной стороны, активисты НКО понимают, что такой Форум может ознаменовать новый этап развития общественных организаций: донести до федеральной власти информацию о состоянии дел в третьем секторе, о его проблемах; выработать новые нормативные документы, облегчающие положение НКО, способствовать обмену информацией, личному общению членов различных НКО.

- *"Я бы с удовольствием поехала. Там всегда можно встретить очень интересных людей – независимо от намерений власти. Все равно будут люди, ... у которых можно многому научиться, у которых есть опыт их гражданско-го сопротивления и гражданской возможности делать что-то. Вот. И себя проявлять. Просто это очень важно для жизни"* (эксперт, Москва).

- *"Интервьюер: Скажите, вообще это важно – встречаться на таких форумах?"*

Эксперт: Да. Это очень важно, даже когда ничего не решает Форум. Вы приобретаете там и знакомых, и друзей, просто видите, вы-то где, на какой ступени. Это очень важно... Я очень часто понимаю, что наша организация выше многих всяких других. Лучше она: и лучше занимается, и четче работает, и идей у нас получше, и, в общем, реализация на уровне. Я это просто часто понимаю, когда с людьми разговариваю, понимаю, что, да. Это воодушевляет.

Интервьюер: А что это за собой несет – вот такие встречи?

Эксперт: Ну, обмен все-таки идеями, обмен мнениями. Это очень важно. Это обязательно где-то парадоксальность покажет каких-то суждений. Это очень интересно само по себе, понимаете? Вы задумываетесь обязательно. Большая пища для ума. Это просто интересно очень. Ерунда какая-нибудь бывает – вот конференцию проводят, мы ходим, ну, тусовка, ничего хорошего. О чем они там говорят? Но ты, может, глубже понимаешь, что с этим вообще не надо водиться, вот это вообще... Как я могу выяснить, кто, что. Я ж не могу со всеми встречаться. А встречаемся мы только там. И получается, что ... поймешь: кто-то тебе информацию закрыл специально. Есть такие у нас. Кто-то не дал информационное письмо на конференцию, кто-то – еще что-то. То есть такие мелочи все всплывают там" (эксперт, Владивосток).

- *"Позитивно – это уже сам Форум, если он будет проходить. Я говорю, что это очень редко происходит. Впервые, наверно, соберутся на таком уровне НКО, проведут Форум, и будут представители федеральной власти нашей: непосредственно Президент, может быть, его представители... На Форуме можем высказать много наших проблем, нерешаемых вопросов, и люди будут надеяться, что это попадет прямо в уши Президента, здесь доступны власти. И второе – то, что, может быть, родится такой совет, какая-то палата, где будут представлены НКО, потому что это очень большая сила, я считаю. Когда умело использовать и применять и если это будет образовано при Президенте, то, я считаю, для нас это как бы достижение еще одного такого шага, что мы не напрасно работаем и в принципе услышаны. И необходимо органы какие-то организовать Президенту, чтобы напрямую поработать с регионами. Я считаю, два таких аспекта – это уже не напрасно" (эксперт, Волгоград).*

Среди негативных сторон эксперты называют опасение пойти на поводу у властей, сделаться "карманной" НКО, боязнь, что на Форуме будет царить официоз, всем участникам не дадут слова.

- *"Приглашает государство, и государство будет вести отбор. Оно будет выбирать тех, кто лоялен, на кого можно опереться, те организации, в ко-*

торых больше членов... К тому же в ходе Форума возможно создание организаций сверху, то есть государство финансирует организации, с тем чтобы деятельность организаций соответствовала запросам государства" (эксперт, Владивосток).

Кроме того, для членов НКО из отдаленных регионов России для участия в Форуме необходимо найти деньги на дорогу, в то время как эту сумму можно было бы пустить на реализацию какого-либо благотворительного проекта. Вместе с тем, в провинции возникает ажиотаж вокруг делегирования на Форум, поскольку участие в нем означает получение самой свежей информации о деятельности НКО, возможность налаживания личных контактов с представителями властей и лидерами других НКО, что в свою очередь может означать проведение новых проектов и получение грантов.

- *"Но ведь вы смотрите, как мы далеко живем – и не можем ни в чем участвовать. Мы не можем ни в чем участвовать, мы не доедем туда, у нас денег нету. Общественные организации – они же, как правило, бедные организации. И мы вряд ли будем просить деньги на проезд, а не на онкоцентр" (эксперт, Владивосток).*
- *"Поэтому могут отказываться – что это пустая трата времени, которое на месте нужно. И еще: с одной стороны, коалиционность нужна, с другой – опасно ее бюрократизировать и подложить под какую-нибудь партию. И хотя политизации этого движения избежать невозможно, но хотелось бы, чтобы это было максимально демократично" (эксперт, Волгоград).*

Один из экспертов считает, что проведение Форума – чисто формальное мероприятие, затеваемое для отчета перед Советом Европы.

- *"Если Администрация Президента учитывает опыт Гражданского форума, это внесет в обязательные требования к работе с чиновниками, то это появится. Другой вопрос: что из этого получится, и как они будут опираться, потому что вот даже в нашем разговоре несколько вариантов использовано. И потом, чисто формально подходят. И еще одна вещь, которая действует на наше государство и на нашего Президента в данном случае, конечно. Это мировое общественно мнение. От этого никуда... Я просто вспомнила... От этого никуда не денешься, потому что и требования Совета Европы есть вот это – что развитие гражданского общества, гражданских процессов в России. Это входит в обязательный порядок отчета Президента и правительства России. Есть международные женские, вот, конференции мировые, всемирные, <проводимые> по инициативе ООН. С определенными требованиями, которые предъявляются каждому правительству, которое в это входит или хочет войти. Есть требования к России. Она, хочешь – не хочешь, это вынуждена выполнять и, значит, включать в свои планы" (эксперт, Владивосток).*

Для того чтобы Форум не превратился в "акцию для галочки", по мнению экспертов, необходима полная прозрачность в подготовке данного мероприятия и всего, что происходит вокруг него. Кроме того, программа проведения Форума будет обсуждаться поэтапно, по мере согласования организационных вопросов.

В качестве критерия отбора организаций для участия в Форуме должна быть степень соответствия профиля организации исполнению социального заказа. То есть должны делегироваться не представители клубов по интересам, а представители НКО, которые работают над изменением тяжелых социальных реалий и получением нового качества жизни.

Для наибольшей продуктивности Форум должен проходить в виде тематических круглых столов, где бы обсуждались проблемы НКО близкого профиля.

Реклама деятельности НКО, информация о деятельности НКО

НКО весьма заинтересованы в распространении информации о своей деятельности. Характерно, что СМИ труднодоступны для большинства таких организаций, особенно столичных. В провинции НКО ведут программы по радио, выпускают журналы или листки-вкладыши в местные газеты. Наиболее распространенным способом обмена информацией для НКО являются Интернет и электронная почта. Большинство активных действующих НКО имеют свои регулярно обновляемые странички в Сети. Для распространения информации о деятельности НКО и поддержания информационной связи между ними используются ресурсные центры.

- *"В Интернете есть банк данных... То есть люди, которые обращаются в общественные организации, они благодаря Интернету становятся открытыми для других организаций и людей, и можно получить помощь. Т.е. человек обращается в общественную организацию за помощью – они размещают информацию о том, что нужна помощь, и человек может получить помощь не от той организации, куда обратился, а от другой "* (эксперт, Екатеринбург).
- *"Ну, бывают, вот, ресурсные центры сейчас создаются для этого. Они существуют для этого, они собирают информацию, они связываются друг с другом. Просто по электронке есть все эти связи. Ну, вот, экологи, как правило, они всегда поддерживают связи, они все друг друга знают. Очень тесные связи. Ну, вот, экологи выпускают газету, выпускаются какие-то книги, пересылают все это из Москвы, допустим, сюда. Здесь существует, вот, ИСАР, Дальневосточное представительство. Они – тоже как ресурсный центр. Они очень много помогают в этом смысле информационной поддержки, конечно, помогают. Издаются здесь журналы эти по... как раз по третьему сектору и по экологии, вот, экологическому образованию"* (эксперт, Владивосток).

Информация и реклама деятельности НКО позволит им привлечь, с одной стороны, спонсоров для реализации проектов, с другой – потенциальных клиентов – людей, подпадающих под сферу их деятельности.

Резюме

1. Таким образом, на сегодняшний день в России НКО достаточно развиты, и можно сказать, что именно сейчас они переходят на новый качественный уровень, идя на активное взаимодействие с местной властью, объединяясь для более конструктивной работы.
2. Наиболее активно представители НКО взаимодействуют с местными властями, особенно с отделами, занимающимися социальными проблемами. Лидеры НКО отмечают прогресс во взаимодействиях с местной властью – власть начала считаться с общественными организациями, охотнее идет на сотрудничество.
3. Сейчас происходит процесс установления горизонтальных связей между НКО, работающими над сходными проблемами. Результатом интеграции НКО стали ресурсные центры, позволяющие координировать деятельность таких организаций.
4. Как правило, всем активистам НКО, принявшим участие в опросе, приходилось сотрудничать с религиозными организациями. Среди христианских конфессий чаще проявляют активность католики и лютеране. Православная церковь более осторожна в контактах с НКО.
5. Большинство активистов позитивно отнеслось к идее проведения Гражданского форума. Важно продумать конструктивный механизм отбора участников Форума и программу. Наиболее позитивные моменты подобного Форума, по мнению активистов НКО, это возможность напрямую контактировать с представителями федеральной власти и пообщаться, обменяться опытом с другими лидерами НКО.
6. Необходима реклама НКО как способ привлечения внебюджетных средств и донесение информации о конкретных программах НКО до спонсоров. Для обмена опытом и взаимодействия между НКО широко используется Интернет.

**Экспертный опрос
представителей
региональных элит**

В данном разделе представлены результаты телефонных стандартизованных интервью со 100 представителями исполнительной и законодательной власти регионов, журналистами региональных СМИ, учеными, работниками вузов и научно-исследовательских организаций, сотрудниками негосударственных, частных экспертных или консультационных структур, членами экспертных советов и т.д. Дата опроса - 11 – 13 сентября 2001 г.

Вопрос: Как Вы считаете, нужно или не нужно в нашей стране развивать систему некоммерческих общественных организаций?

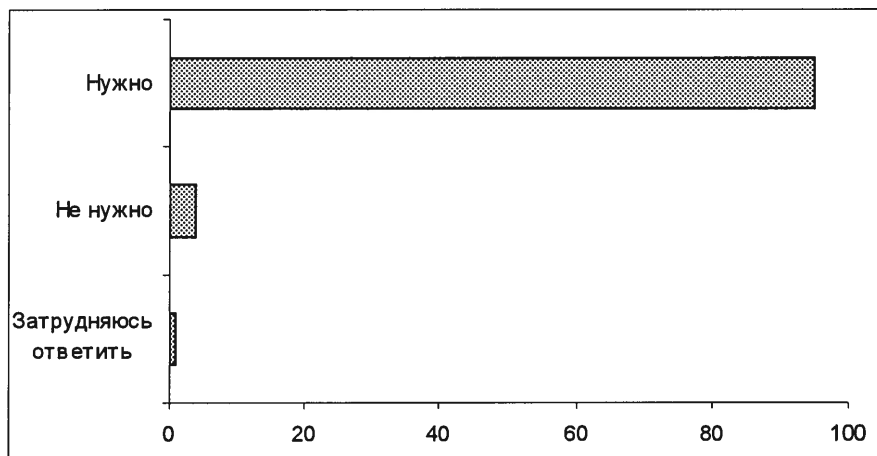

Вопрос: Знаете ли Вы, что-то слышали или ничего не знаете о работе некоммерческих организаций в вашем регионе (области, крае, республике)?

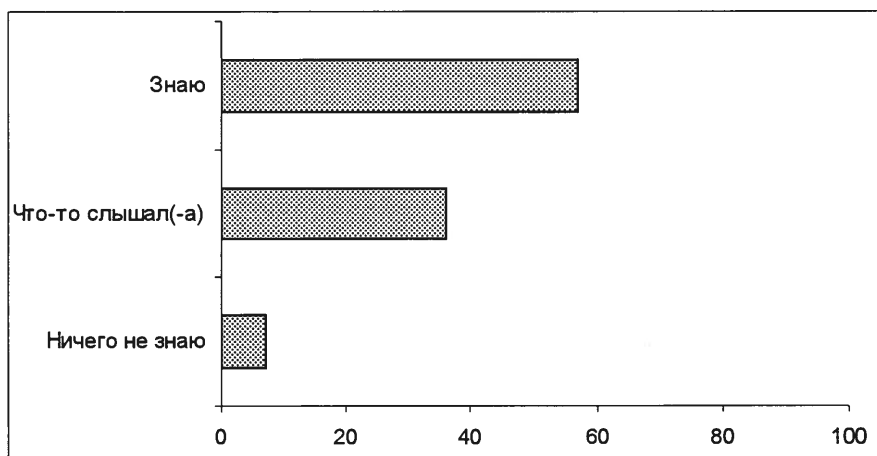

Вопрос: Как Вы сегодня оцениваете деятельность некоммерческих организаций в вашем регионе – отлично, хорошо, удовлетворительно, плохо или очень плохо? (Ответы заявивших о том, что они осведомлены о работе НКО в регионе.)

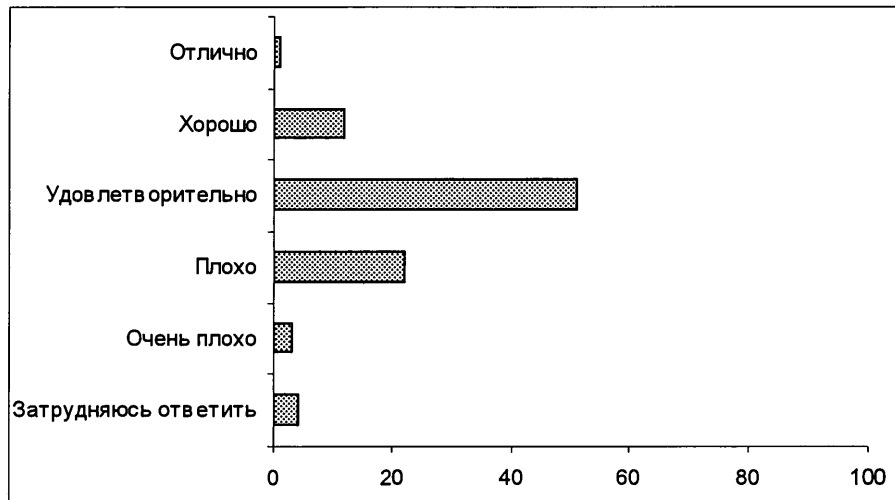

Вопрос: Знаете ли Вы, что-то слышали или ничего не знаете о работе некоммерческих организаций в других регионах России?

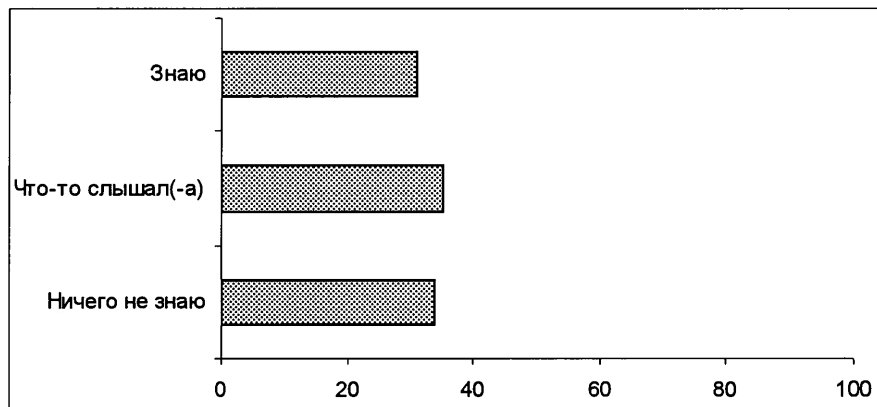

Вопрос: Как Вы считаете, российские власти заинтересованы или не заинтересованы в развитии некоммерческих организаций? И если заинтересованы, то кто больше: федеральная власть или региональная?

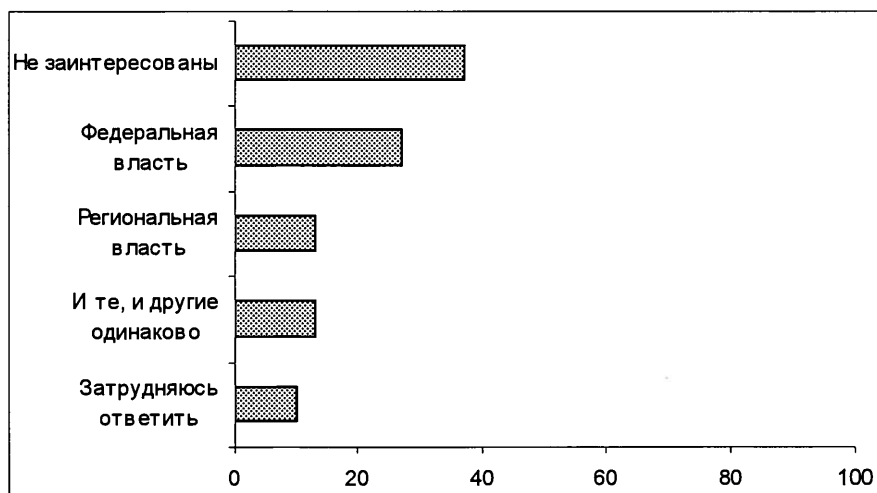

Вопрос: Знаете ли Вы, что-то слышали или слышите сейчас впервые о том, что в ноябре состоится "Гражданский форум", на который со всей России соберутся представители некоммерческих организаций?

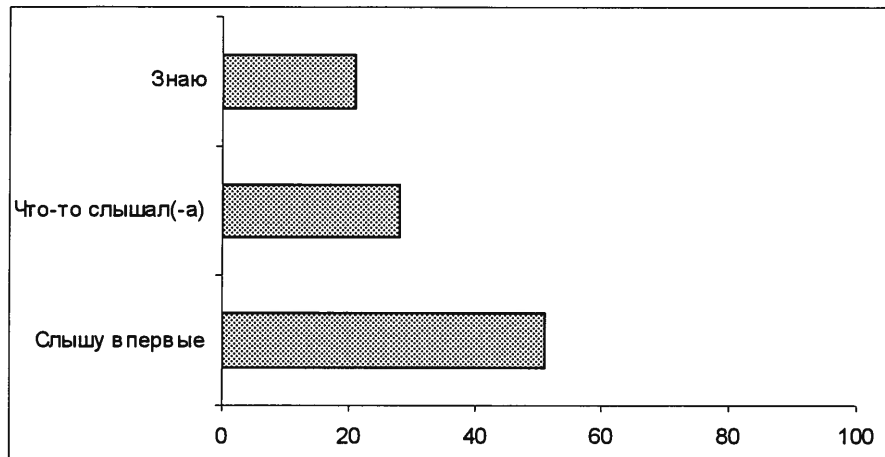

Вопрос: В связи с "Гражданским форумом" по телевидению, по радио, в прессе будет появляться информация о некоммерческих организациях, об участниках форума и т.п. Вам эта информация интересна или неинтересна?

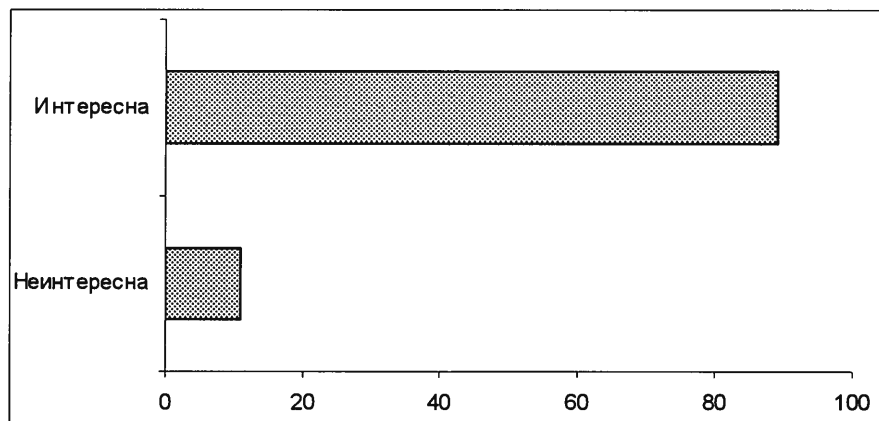

Вопрос: По Вашему мнению, Форум некоммерческих организаций – это важное событие в жизни страны или неважное?

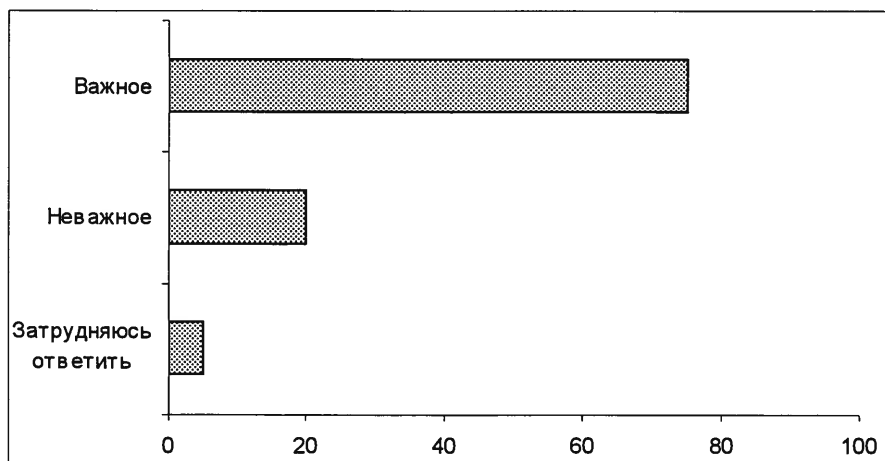

Вопрос: Вам приходилось или не приходилось обсуждать со знакомыми тему взаимоотношений общественных организаций и власти?

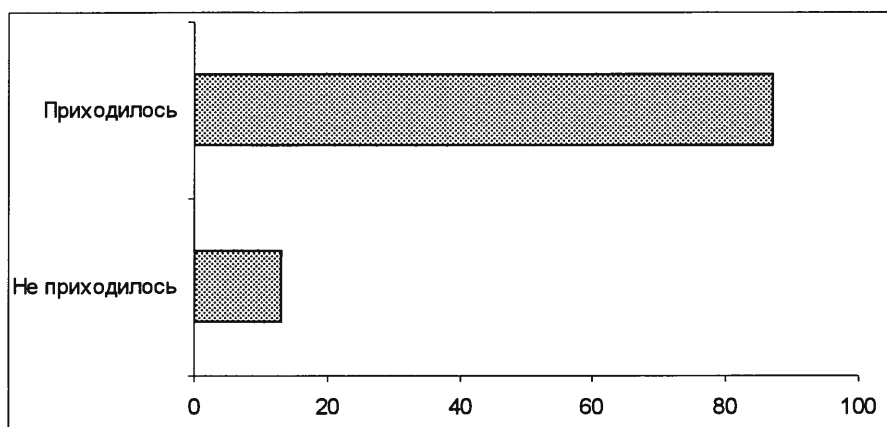

Вопрос: Вам приходилось или не приходилось публично высказываться или публиковать свои материалы на тему взаимоотношений общественных организаций и власти?

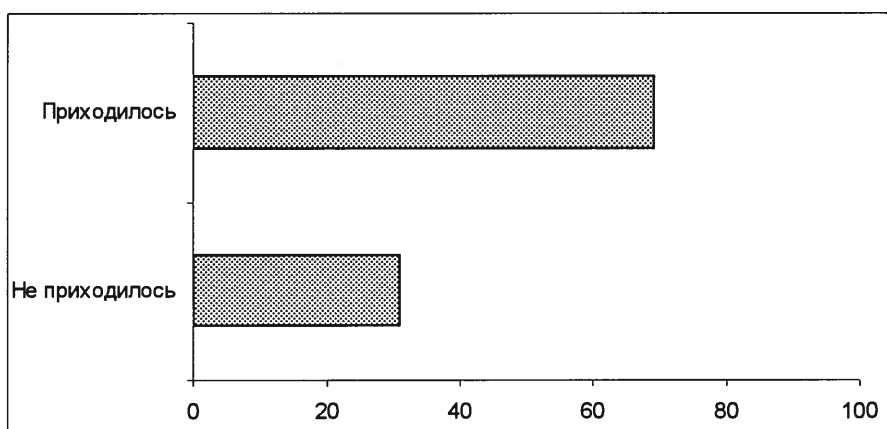

Общероссийский опрос населения

В данном разделе представлены результаты **общероссийского опроса населения**, проведенного по репрезентативной выборке в **100 населенных пунктах 44 областей, краев и республик** всех экономико-географических зон России.

Интервью по месту жительства. Размер выборки – **1500** респондентов.

Статистическая погрешность не превышает **3,6%**.

Дополнительные еженедельные репрезентативные **опросы населения г. Москвы** (объем выборки – **600** респондентов, **100** из которых входят и в общероссийскую выборку).

Опрос проведен **15-16 сентября 2001** года.

Данные на графиках представлены в % от числа опрошенных (по населению России в целом и по населению Москвы соответственно).

Вопрос: Знаете ли Вы, слышали или слышите впервые выражение "некоммерческая организация"?

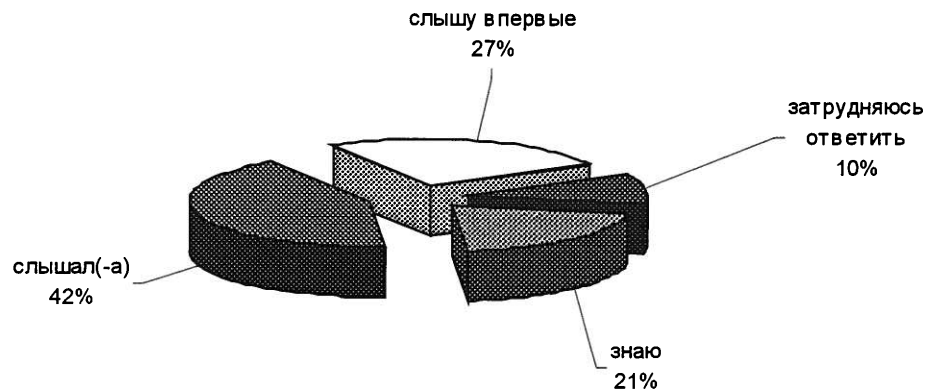

Вопрос: Как Вы считаете, от некоммерческих организаций для таких людей, как Вы, есть польза или нет? И если есть, то эта польза большая или небольшая?

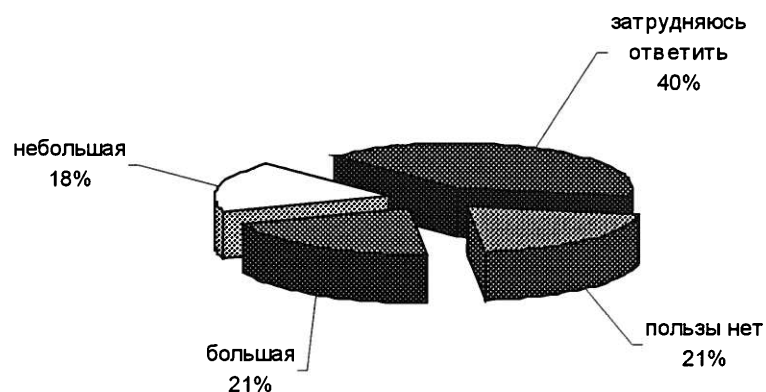

Вопрос: Знаете ли Вы, что-то слышали или ничего не знаете о работе некоммерческих организаций в вашем регионе, области, крае, республике?

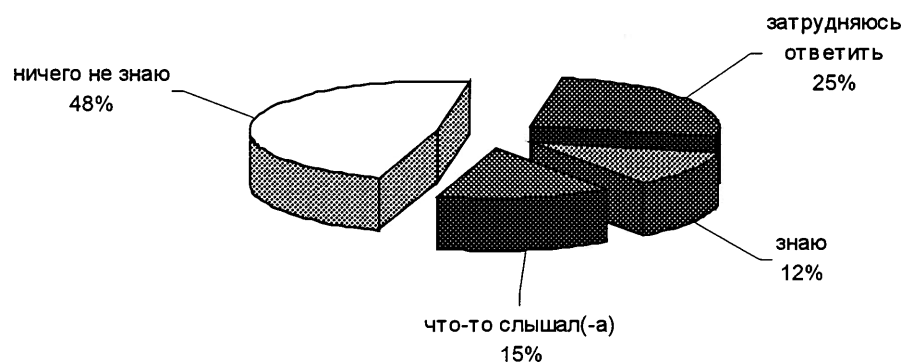

Вопрос: Знаете ли Вы, что-то слышали или ничего не знаете о работе некоммерческих организаций в других регионах России?

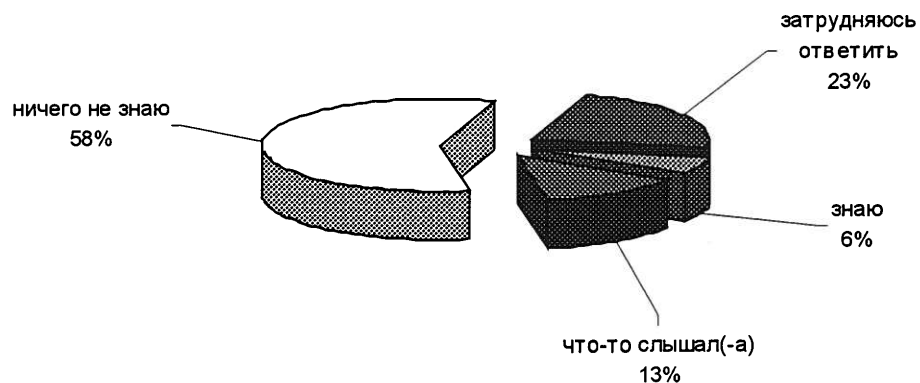

Вопрос: Знаете ли Вы, что-то слышали или слышите сейчас впервые о том, что в ноябре состоится "Гражданский форум", на который со всей России соберутся представители некоммерческих организаций?

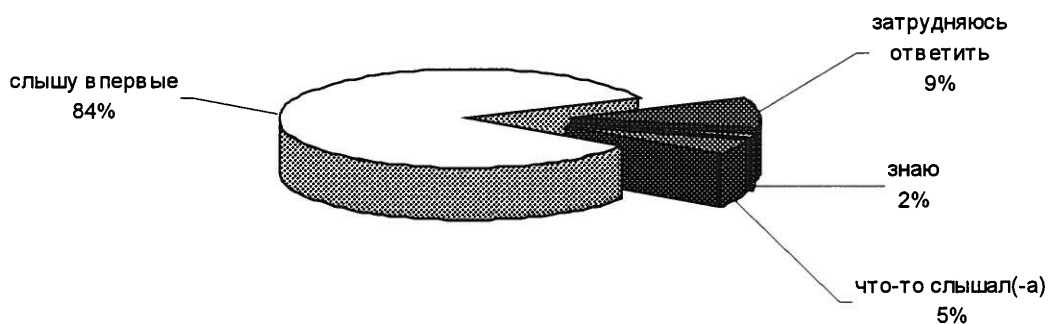

Вопрос: В связи с "Гражданским форумом" по телевидению, по радио, в прессе будет появляться информация о некоммерческих организациях, об участниках форума и т.п. Вам эта информация будет интересна или неинтересна?

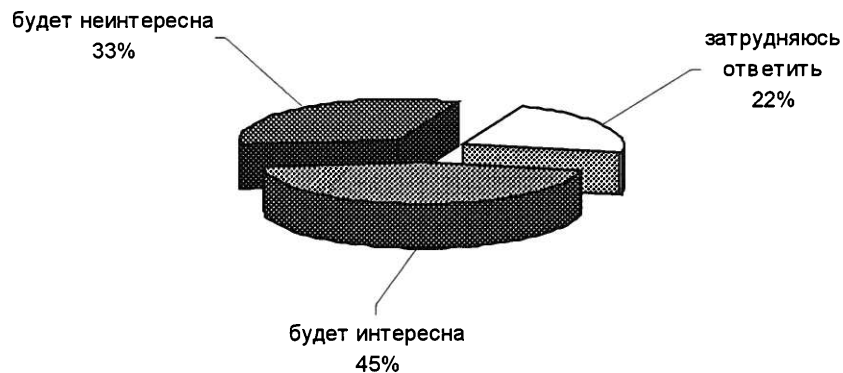

Открытый вопрос: Как Вы понимаете выражение "некоммерческая организация", что оно, по Вашему мнению, означает?

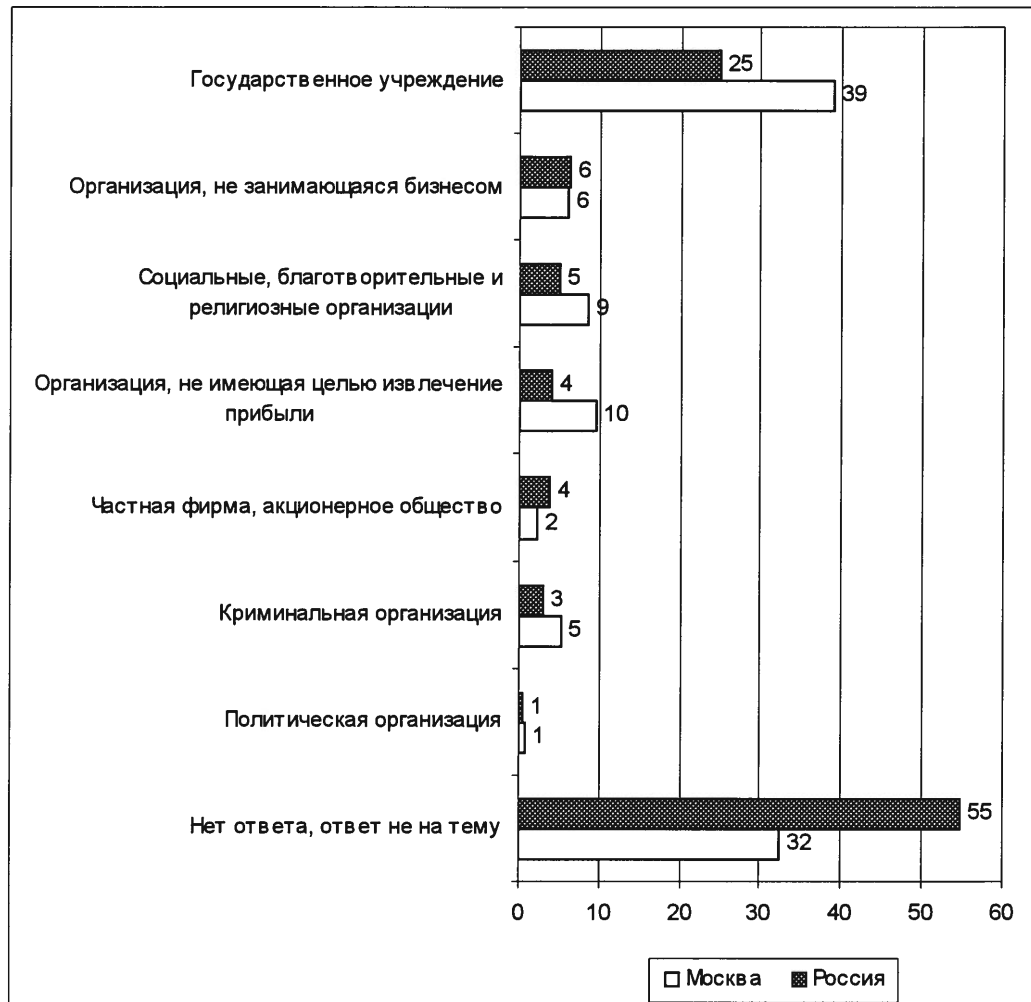

Суждения респондентов

(в % от числа опрошенных по России)

Государственное учреждение	25
<ul style="list-style-type: none"> • <i>"Которые существуют на бюджетной, муниципальной, государственной основе"; "больше относится к государственной организации"; "ближе к госсектору"; "бюджетная организация, находящаяся на гособеспечении"; "все организации от госбюджета"; "госструктуры, меценаты"; "несчастливая муниципальная организация"; "армия, милиция"; "бывшие фабрики, заводы, госструктуры"; "ближе к государственным"; "госструктура, которая содержится на бюджетные деньги".</i> 	
Организация, не занимающаяся бизнесом	6
<ul style="list-style-type: none"> • <i>"Которая не направлена на бизнес"; "где нет посреднических услуг"; "не занимается финансовыми операциями"; "не имеющая права юридического заниматься коммерцией"; "наверное, не связанные с коммерцией"; "люди, которые не крутятся в частном бизнесе"; "нет никаких торговых отношений у этих организаций"; "когда не имеют дело с оборотом денег"; "не занимается куплей-продажей"; "не занимается торговлей и спекуляцией"; "объединение людей, не занятых в сфере коммерческой деятельности".</i> 	
Социальные, благотворительные и религиозные организации	5
<ul style="list-style-type: none"> • <i>"Оказывающая помощь"; "для оказания благотворительности"; "для помощи малоимущим"; "общественная – братья во Христе"; "организации, которые заинтересованы в помощи людям"; "заботятся о людях"; "общественное объединение, которое оказывает моральную помощь в сфере обслуживания"; "благотворительные фонды и другие фонды, не занимающиеся коммерческой деятельностью: "Союз ветеранов Афганистана", "Общество слепых"... "; "общественные, религиозные организации и прочие"; "общественные, спортивные, социальные"; "общественные организации гуманитарного профиля"; "благотворительные фонды"; "благотворительностью занимаются".</i> 	
Организация, не имеющая целью извлечение прибыли	4
<ul style="list-style-type: none"> • <i>"Не ставят своей целью получение денежной прибыли"; "не нацеленные на прибыль"; "все, кто не получает прибыль"; "деятельность организаций не направлена на получение коммерческой прибыли"; "не имеет цели получить прибыль за свою деятельность"; "не получают прибыли – например, автобусы"; "люди работают не за прибыль"; "все, кроме зарабатывания денег"; "не несет за собой финансового интереса"; "нет цели обогатиться"; "занимается не зарабатыванием денег, а чем-то другим".</i> 	
Криминальная организация	3
<ul style="list-style-type: none"> • <i>"Что-то темное"; "ворье и грабители"; "незаконная, может быть, организация"; "это нелегальные организации"; "подпольные – от них только вред"; "барыги, незаконно действующие коммерческие организации"; "беспредел"; "липовые организации для отмывания денег"; "бандиты какие-нибудь деньги отмывают"; "некий холдинг, связанный с теневой экономикой, расхищение казны, взяточничество"; "воры, жулики"; "аферисты"; "которая делает все против закона"; "рэкет".</i> 	
Частная фирма, акционерное общество	4
<ul style="list-style-type: none"> • <i>"Негосударственная – сама себя обслуживает"; "предприятия, акционерные общества"; "ОАО"; "частная лавочка"; "акционированная организация"; "что-то типа ООО"; "несвязанные с государством"; "частная"; "ЗАО, то, что к государству не относится".</i> 	
Политическая организация	1
<ul style="list-style-type: none"> • <i>"Политические организации без коммерческих целей"; "политические партии, культуры"; "политические и общественные движения".</i> 	
Нет ответа, ответ не на тему	55

Открытый вопрос: Скажите, пожалуйста, чем, по-вашему, занимаются некоммерческие организации в России, в каких сферах деятельности они работают?

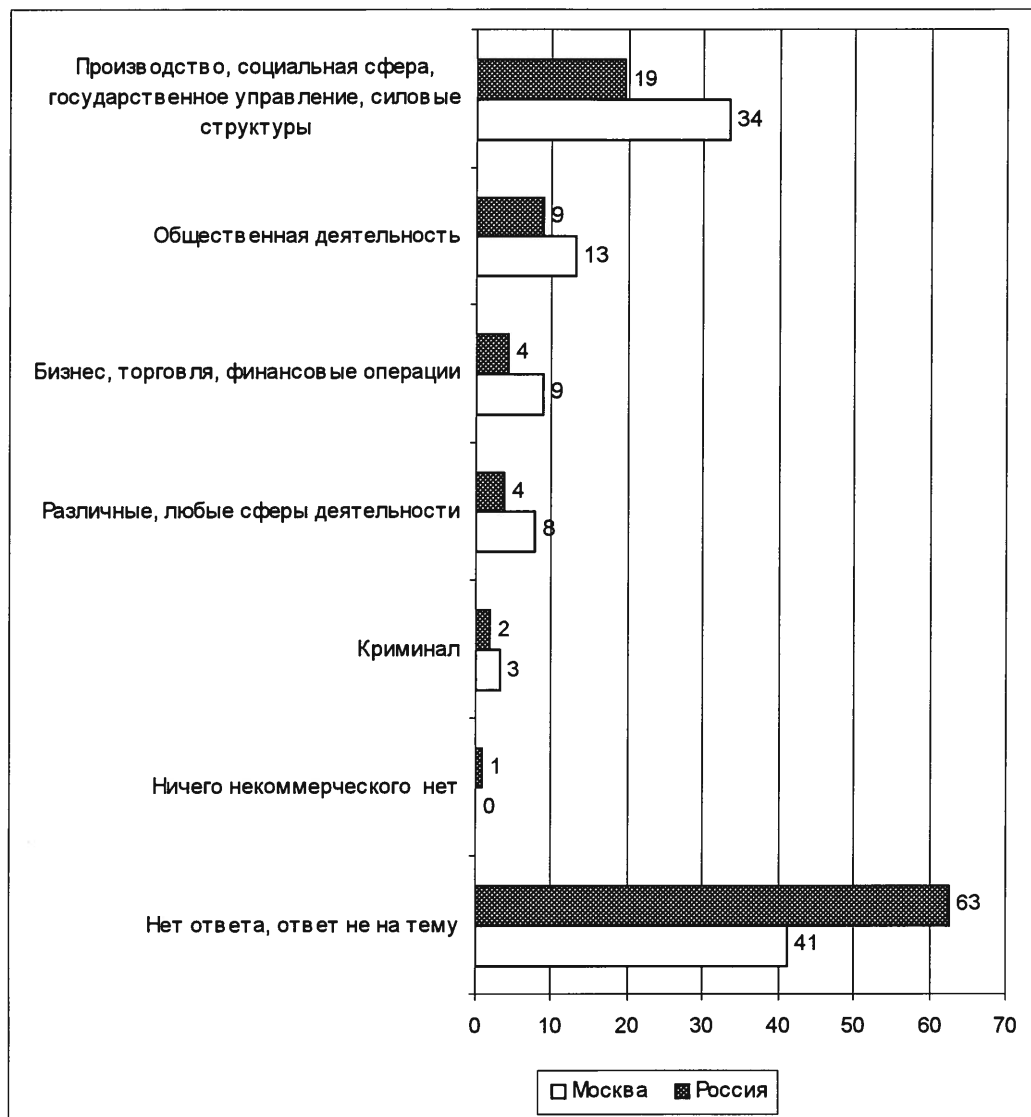

Суждения респондентов

(в % от числа опрошенных по России)

Производство, социальная сфера, государственное управление, силовые структуры	19
<ul style="list-style-type: none"> • <i>"Пенсионный фонд, страховой, биржи труда"; "в любых, там, где хозяин – государство"; "культура, наука"; "милиция, медицина"; "больницы, школы"; "во всех сферах промышленности и сельского хозяйства"; "социальные службы, хотя это и смешно"; "в социальной сфере"; "медицина, наука, образование"; "в госучреждениях"; "бюджетники все"; "госструктуры – силовые ведомства, армия, налоговая служба, транспортная полиция и так далее"; "в производстве, машиностроении, угледобыча, сельское хозяйство"; "государственные заводы, учреждения учебные: школы, садики, ясли, – социальная сфера, интернаты, жилищно-коммунальные"; "армия, железная дорога, почта".</i> 	
Общественная деятельность	9
Благотворительность, социальная помощь, правозащитная деятельность, охрана окружающей среды	7
<ul style="list-style-type: none"> • <i>"Красный крест", "Союз матерей России"; "защищают малообеспеченных людей"; "помощь беженцам, инвалидам"; "благотворительностью, оказывают помощь определенным группам людей"; "благотворительность, защита прав"; "благотворительность, охрана окружающей среды"; "благотворительность, работа с инвалидами, наркоманами, детьми, малообеспеченными людьми"; "помогают другим, лекции против наркомании проводят, к нам приезжали"; "оказывают помощь"; "общественные, правозащитные, профессиональные, работают в просветительской сфере, юридической сфере и правозащите"; "пенсионерам помогают"; "которые борются за права человека"; "благотворительные фонды"; "общественной деятельностью – это различные общественные фонды".</i> 	
Религия	1
<ul style="list-style-type: none"> • <i>"В церквях"; "в основном религиозные"; "религиозные, занимаются разложением всех сфер деятельности".</i> 	
Политика	1
<ul style="list-style-type: none"> • <i>"Идеологических"; "политики"; "в общественно-политической сфере".</i> 	
Бизнес, торговля, финансовые операции	4
<ul style="list-style-type: none"> • <i>"Перепродажей, посредничеством"; "в основном торговля"; "банковские операции"; "магазины"; "в сферах бизнеса, предпринимательства"; "газеты продают в трамваях, вот и некоммерческие, пусть в киосках, как раньше, продают"; "коммерция мелкая"; "торговля, бизнес всевозможный"; "бизнесом"; "биржи выставляют товар в своих котировках, и те люди, которые интересуются товаром, заключают сделки"; "в торговле, магазины свои и фабрики, банки"; "как ответвления структур, являющихся коммерческими; советы общественные при органах власти"; "в денежных"; "больше торговля".</i> 	
Различные, любые сферы деятельности	4
<ul style="list-style-type: none"> • <i>"В каких могут, в таких и работают, во всех"; "в разных сферах – большой пользы от них нет"; "в разных направлениях"; "всем понемногу"; "любая деятельность"; "каждая своим"; "в любой".</i> 	

Криминал	2
<ul style="list-style-type: none"><i>"Занимают и не отдают деньги гражданам, обманывают"; "махинациями, тайно выпускают продукцию"; "во всех сферах отмывают деньги"; "теневой бизнес – цветные металлы"; "незаконные действия, в том числе и теракты"; "народ обманывают во всех сферах"; "шпионажем"; "воровством, отмыванием денег"; "воруют у государства бюджет"; "под их личиной идет воровство, за спиной ветеранов прятали темные дела"; "которые работают подпольно"; "наркотиками"; "деньги воруют, от налогов уходят везде".</i>	
Ничего некоммерческого нет	1
<ul style="list-style-type: none"><i>"Таких организаций практически нет"; "некоммерческого ничего нет"; "сейчас везде коммерческие организации".</i>	
Нет ответа, ответ не на тему	63

В. Иванова

Что показали результаты массового опроса?

В ноябре в Москве пройдет Гражданский Форум, в котором примут участие представители некоммерческих организаций всех регионов России.

О проведении Форума информированы 7% рядовых россиян: 2% знают об этом событии и 5% – что-то слышали; 9% затруднились дать ответ, а 83% заявили, что вообще ничего не знают о предстоящем событии. Примечательно, что среди жителей мегаполисов доля незнающих о Форуме еще выше (90%). Среди региональных экспертов информированность также не слишком высока: чуть меньше половины опрошенных экспертов знают об этом событии, чуть больше половины – слышат о Форуме впервые. При этом три четверти представителей региональных элит назвали это событие важным.

Тем не менее, 46% рядовых граждан и для 9 из 10 опрошенных региональных экспертов заявляют, что информация о некоммерческих организациях в целом, а также об участниках Гражданского Форума представляет для них интерес. Наиболее интересна данная тема высокообразованным гражданам (54% – с высшим образованием), россиянам в возрасте 36-50 лет (52%), жителям мегаполисов и малых городов (по 51%), а также сторонникам В. Путина (51%).

В целом о существовании в России некоммерческих организаций в той или иной степени осведомлены большинство участников опроса – 63% (знают об их существовании 21%, что-то слышали – 42%), каждый четвертый респондент (25%) слышит об этом впервые. О работе некоммерческих организаций в своем собственном регионе (области, крае, республике) имеет представление 27% респондентов – 12% знают об этом и 15% что-то слышали. Примерно половина участвовавших в опросе россиян (48%) ничего не слышали о деятельности общественных организаций в своем регионе. О том, как функционирует третий сектор в других регионах, наслышаны только 19% россиян; ничего об этом не знают 58%. Наименьшую осведомленность в данном вопросе проявили жители Приволжского федерального округа: 32% слышат о существовании общественных организаций впервые, 60% ничего не знают о работе НКО в своем регионе, и 70% не имеют представления о их функционировании в других регионах.

В отличие от рядовых граждан, подавляющее большинство региональных экспертов хорошо осведомлены о работе общественных организаций на местах. Более половины экспертов оценивают их деятельность как удовлетворительную, каждый пятый – как плохую. О том, как функционируют НКО в других регионах, осведомлены примерно треть экспертов.

Примерно 40% рядовых граждан убеждено, что для них лично польза от некоммерческих организаций – не слишком велика (20% считает, что пользы от них нет вообще, и 18% – что она небольшая). И такая же доля – затрудняется с ответом. Утверждают, что общественные организации все-таки приносят пользу, 21% опрошенных.

Мнение экспертов на этот счет вполне однозначно: 9 из 10 убеждены, что в России необходимо развивать систему общественных организаций. При этом трое из пяти считают, что российские власти в этом не заинтересованы. Примерно равные доли экспертов убеждены, что в развитии НКО заинтересована региональная власть, а также обе ветви власти в равной мере. Но вдвое чаще представители региональных элит утверждают, что в развитии третьего сектора больше всего заинтересована федеральная власть.

Вместе с тем, результаты проведенного опроса позволяют говорить о том, что большинство рядовых россиян пока еще не воспринимает общественные, общественно-политические организации и фонды как значимые элементы и самостоятельные институты гражданского общества. Причем наши сограждане настолько далеки от этой проблематики, что даже само понятие "некоммерческие организации" трактуется ими, как правило, совершенно неадекватно.

Четверть участников массового опроса (25%) считают, что некоммерческие организации – это преимущественно государственные учреждения: *"ближе к госсектору"; "больше относится к государственной организации"; "бывшие фабрики, заводы, госструктуры"; "ближе к государственным"; "бюджетные организации"; "госструктура, которая содержится на бюджетные деньги"*.

Лишь у 6% опрошенных НКО ассоциируется с организациями, не занимающимися бизнесом (*"наверное, не связанные с коммерцией"; "занимаются некоммерческими делами"*), у 5% – с социальными, благотворительными и религиозными организациями (*"оказывающая помощь"; "для оказания благотворительности"; "для помощи малоимущим"; "общественное объединение, которое оказывает моральную помощь в сфере обслуживания"; "благотворительные фонды и другие фонды, не занимающиеся коммерческой деятельностью"*). И 55% респондентов не взялись ответить на вопрос, что значит "некоммерческие организации".

В рассуждениях участников фокус-групп о роли и месте некоммерческих организаций в системе гражданского общества прослеживаются три интерпретативные схемы. Большая часть видит главное предназначение общественных организаций в осуществлении функций защиты:

- Модератор: *"Какова роль общественных организаций в функционировании гражданского общества?"*

1-ый участник: *"Общественные организации как раз и должны защищать и смотреть за выполнением тех прав, которые даны человеку в этом гражданском обществе"*.

2-ой участник: *"На защиту человека. В общем, любая организация должна быть направлена на что? На защиту каждого отдельного гражданина. И государство для этого должно существовать, и ответственные организации, и сам гражданин, к друг другу по отношению – должны точно так же".*

3-ий участник: *"Чтобы профсоюзы защищали"* (ДФГ, Воронеж).

- *"Общественные организации – они как раз защищают нас от всего"* (ДФГ, Москва).
- *"А для кого они существуют? Они защищают права граждан"* (ДФГ, Санкт-Петербург).

Имеет место и другая точка зрения. Некоторые респонденты признают за общественными организациями право выражать волю граждан и защищать их интересы перед государством.

- *"А я считаю, что общественные организации могут быть связующим звеном перед выполнением функций тех же, например, граждан – перед государством, а также государством – перед его гражданами, служить на благо народа"* (ДФГ, Воронеж).
- *"Общественная организация – она как раз и предполагает то, что по интересам люди собираются, допустим, и перед государством уже проще защищаться группе людей. Не всегда государство право, допустим. Но вот просто общественные организации представляют интересы определенной группы людей перед государством"* (ДФГ, Воронеж).
- *"И получается, у нас общественные организации – между государством и гражданином"* (ДФГ, Москва).

Сторонники более консервативных взглядов вообще не видят смысла в существовании некоммерческих организаций в гражданском обществе, поскольку не предполагают у них наличия функций, в принципе отличных от функций государства.

- *"Если государство заботится (в нормальном гражданском обществе), работает вся эта система, деньги выделяются, зачем иметь все эти общественные организации? Зачем нужна эта организация, я не понимаю, если работают все структуры власти?"* (ДФГ, Санкт-Петербург).
- *"Да. Они являются посредником, а в такой интерпретации в идеале они вообще не нужны. Потому что если в идеале государство обо всем заботится, то не нужны никакие общественные организации"* (ДФГ, Санкт-Петербург).
- *"Я думаю, что человек и государственные... ой, общественные организации – они будут основывать вот это само государство, т.е. общественные организации и человек. А общественные организации, наверно, должны помогать в чем-то и защищать права человека. Хотя, с другой стороны, если государ-*

ство правильное, то зачем тогда защищать? Вообще тогда общественные организации не нужны будут, если государство правильное?" (ДФГ, Москва).

Поскольку опыт демократического развития в России не очень велик, и информированность населения о деятельности третьего сектора невысока, вполне закономерным выглядит тот факт, что представления рядовых россиян о гражданском обществе в целом довольно абстрактны.

- *"Мне кажется, гражданское общество – это общество людей, объединенных какими-то идеями общими. Ну, они разные могут быть – идеи" (ДФГ, Москва).*
- *"Я считаю, весь российский народ – это гражданское общество. Раз мы вместе все живем – значит, считай, общество" (ДФГ, Москва).*

Прежде всего, характер дискуссии участников фокус-групп свидетельствует о том, что восприятие россиянами гражданского общества в целом – и некоммерческого сектора как одной из важных его составляющих – находится под сильным влиянием этатистского понимания роли государства, а процесс разграничения общественного, государственного и личного происходит крайне медленно. В ходе дискуссий нередко оказывалось, что многие участники фокус-групп не делали различия между понятиями "гражданское общество" и "государство".

- *Участник: "Я считаю, что гражданское общество – это вообще человеческое общество, прежде всего, и люди живут не стадно, а в каком-то государстве. Даже если взять какие-нибудь страны третьего мира, где уровень гораздо ниже, но я считаю, что там тоже есть гражданское общество, потому что есть государство, есть законодательство".*

Модератор: *"Т.е. государство – это и есть гражданское общество?"*

Участник: *"Да, я считаю, что так" (ДФГ, Москва).*

- *"Сообщество граждан, объединенных определенными целями – экономическими и политическими, со своими устоями сложившимися, проживающие на одной территории" (ДФГ, Воронеж).*

Одним из критериев, по которому рядовые граждане судят о наличии гражданского общества в стране, оказывается объединение, сплочение общества, "здоровый" коллективизм.

- *"Оно [наше общество] разрозненное, единения нет, к сожалению, в этом обществе, поэтому и нет этого гражданского общества" (ДФГ, Воронеж).*
- *"Нет его. Мы же, в общем-то, в последнее время живем каждый сам по себе, живем своими собственными проблемами" (ДФГ, Санкт-Петербург).*

- *"Объединенный народ – это, значит, считается гражданское общество. Совместная жизнь – гражданское общество, я считаю"* (ДФГ, Москва).
- *"Ну, гражданское общество – это люди, живущие под одними идеями, т.е. живущие вместе, объединенные"* (ДФГ, Москва).

В этом ракурсе примечательно, что гражданское общество ассоциируется у некоторых россиян с коммунизмом.

- Модератор: *"Примеры приведите гражданского общества"*.
Участник: *"Может быть, даже и коммунисты. Я как пример имею в виду: строительство коммунизма. Людей объединяют единые идеи"* (ДФГ, Москва).

Раскрывая смысл понятия "гражданское общество", участники фокус-групп выходили на обсуждение нескольких важных проблем, тесно связанных с заявленной темой. Однако вопросы функционирования системы общественных организаций никогда не поднимались респондентами самостоятельно, без помощи модератора.

Лейтмотивом дискуссии о гражданском обществе на всех фокус-группах стала тема социальной ответственности и ее роли в системе координации интересов личности, общества и государства. Точкой отсчета в рассуждениях большинства участников ДФГ служило представление о человеке как гражданине, т.е. его о правах и обязанностях как основной детерминанте общества, которое стремится быть демократическим.

- *"Гражданство дает определенные права. Ты являешься гражданином такой-то страны – значит, ты как гражданин должен быть наделен какими-то правами и обязанностями"* (ДФГ, Воронеж).
- *"Которые платят налоги, выполняют определенные законы какие-то, живут по этим законам"* (ДФГ, Воронеж).
- 1-ый участник: *"Гражданин – это как проживающий в каком-то государстве и обладающий всеми правами гражданина"*.
2-ой участник: *"Не только правами, у него есть и обязанности"* (ДФГ, Санкт-Петербург).

Основное препятствие на пути к гражданскому обществу в России – это несоблюдение законов и пренебрежительное отношение к ним. Участники фокус-групп признают, что в нашей стране законы не соблюдают как государство, так и сами граждане.

- *"У нас есть все необходимые законы, у всех граждан есть свои права и обязанности. За невыполнение своих обязанностей есть карательные функции, не платишь налоги – там одно, за другое – другое. Просто у нас еще не на-*

столько граждане привыкли уважать свои законы – и в этом вся проблема. Мы скорее привыкли жить, глядя не на законы, а по привычке считая, что многое решается "за красивые глазки" (ДФГ, Санкт-Петербург).

- *"Скорее, нет... Мне кажется, у нас закон... Законы, может быть, написаны, но соблюдаются ли они сейчас? В обществе должен быть закон, который должен четко соблюдаться. А его не соблюдают. Ни те, ни другие" (ДФГ, Санкт-Петербург).*

Наиболее слабо выражен мотив демократии и свободы – как необходимое условие развития гражданского общества. Респонденты очень робко затрагивают эту тему.

- *"Свободные, наверное, должны быть граждане" (ДФГ, Москва).*

Мнения респондентов в отношении того, существует ли гражданское общество в современной России, диаметрально противоположны.

- *"Конечно, есть. Потому что, как я понимаю, это – сообщество граждан. Мы являемся гражданами и гражданками России, поэтому мы уже живем в сообществе, мы уже не существуем каждый отдельно" (ДФГ, Воронеж).*
- *"Лично мое мнение: у нас нет гражданского общества. Почему? Есть ли у нас единые идеи? Нету. Мы вместе все? Нет. Сообщества граждан нет" (ДФГ, Москва).*

Самые нелепые аргументы выдвигают сторонники идеи о том, что гражданское общество в России уже существует:

- *"Мне кажется, что оно есть не только в России, но и в любой другой стране" (ДФГ, Воронеж).*
- *"Я считаю, что в юридическом смысле у нас гражданское общество точно такое же, как в Западной Европе" (ДФГ, Санкт-Петербург).*

Рассуждая о формах сосуществования государства, некоммерческих организаций и индивидов в гражданском обществе, участники всех фокус-групп так или иначе выходили на проблему: а кто же главный в этом триумvirате? Интересно, что в то время как, по мнению абсолютного большинства, главным оказывается гражданин, индивид, человек, – руководить, задавать направление развития в обществе все-таки должно государство, и подчиняться все структуры должны в итоге тоже государству, а не гражданину. Прямо или косвенно респонденты высказывают подобное мнение на всех фокус-группах.

- Модератор: *"Хорошо. И кто главный из этих троих получается?"*

Участник: *"Гражданин – исключительно" (ДФГ, Воронеж).*

- Модератор: *"Кто главнее – государство, общественная организация или гражданин?"*

1-ый участник: *"Гражданин".*

2-ой участник: *"Без гражданина не будет государства"* (ДФГ, Санкт-Петербург).

- *"Мне кажется, что как раз государство и общественные организации должны жить для человека"* (ДФГ, Москва).
- *"Ну, общественная организация работает по государственным законам, поэтому никуда она не отклоняется. Все, они работают только по государственным законам, лишнего они ничего не должны"* (ДФГ, Москва).
- *"Две волевые структуры не могут существовать на данном пространстве однозначно. Государство всегда будет главным"* (ДФГ, Воронеж).
- 1-ый участник: *"Каждый гражданин находится в какой-либо организации, подчиняется мыслям, функциям, законам и т. д. этой организации. В свою очередь, организация... частичку своего направления вносит в государственную политику, в жизнь. Подчинение прямое идет, на мой взгляд".*

2-ой участник: *"Вертикальное".*

1-ый участник: *"Вертикальное, да"* (ДФГ, Воронеж).

Российские НКО.

Приложение
к выпуску
№ 002

Поле мнений

11 октября
2001 г.

Серия "Гражданское общество"



Фонд "Общественное мнение"

117421, Москва,
ул. Обручева, 26, корп. 2
телефон: 745-87-65,
факс: 745-89-03
e-mail: fom@fom.ru
internet: www.fom.ru

Российские НКО.

Поле мнений

Приложение
к выпуску
№ 002

11 октября
2001 г.

<i>Екатеринбург</i>	3
<i>Владивосток</i>	79
<i>Волгоград</i>	153
<i>Москва</i>	197

- Президент
Александр Ослон
- Директор
по исследованиям
Елена Петренко
- Аналитический отдел
Григорий Кертман
- Отдел обработки
данных
Алексей Чуриков
- Отдел организации
исследований
Ольга Меньщикова
- Редакционный отдел
Анна Данилова
- Финансовый отдел
Марианна Кононова



Фонд "Общественное мнение"

117421, Москва,
ул. Обручева, 26, корп. 2
телефон: 745-87-65,
факс: 745-89-03
e-mail: fom@fom.ru
internet: www.fom.ru

г. Екатеринбург

*Кончилова Мария Анатольевна –
ведущий специалист
совета детской общественной организации
Свердловской области "Соболята"*

Респондент: Меня зовут Кончилова Мария Анатольевна, я работаю ведущим специалистом областного совета детской общественной организации Свердловской области "Соболята" по направлению... программ. Учусь на первом курсе Уральского государственного педагогического университета по специальности "социальная работа".

Интервьюер: Скажите, пожалуйста, Мария, как бы вы могли описать институт НКО на сегодняшний день? Что он из себя представляет?

Р: На мой взгляд, НКО – это организации общественные, которые работают сами по себе, многие из них не имеют государственной поддержки и просто работают сами по себе, многие варятся в собственном соку. Самые, если можно так выразиться, продвинутые из них объединяются в союзы или в российские общественные организации, общероссийские, общеобластные, общеокружные и работают вместе. Многие действительно варятся в собственном соку.

И: То есть это достаточно целостная, но замкнутая система?

Р: Да.

И: А в какой мере данную организацию можно рассматривать как институт гражданского общества? То есть являются ли эти некоммерческие организации частью гражданского общества?

Р: Безусловно, некоммерческая организация является частью гражданского общества, но отношение к ним в России довольно предвзятое. Не все у нас на сегодняшний день признают важность некоммерческих организаций именно как института становления гражданского общества.

И: То есть этого еще нет?

Р: Нет, но это очень важно, так как только через общественные организации идет взаимодействие государства и общества.

И: Как вы считаете, почему складывается такая ситуация, что не оценивается роль НКО как части формирования гражданского общества?

Р: Я считаю, что это на фоне общих проблем государства, это на фоне общих проблем. Это одна из социальных проблем, но именно на фоне.

И: Вы могли бы какой-нибудь пример привести? Возможно, из вашего опыта, что вы наблюдаете.

Р: Допустим, наши властные структуры, те же самые комитеты по делам молодежи, управления, различные ведомства, которые занимаются проблемами молодой семьи, проблемами обыкновенной семьи – они немного недопонимают важность общественных организаций женщин. То есть многие из них не понимают, почему мы должны поддерживать нормальную семью, когда у нас есть безотцовщина, есть дети, которые растут вообще без родителей. А проблемы становления самой семьи и вот помощи самой семье они не понимают. Хотя на самом деле это единственно реальная возможность профилактики той же самой безотцовщины, профилактики наркомании, профилактики беспризорности, преступности.

И: Насколько мы сейчас можем говорить применительно к России о гражданском обществе и об институтах гражданского общества?

Р: Затрудняюсь ответить на этот вопрос.

И: Тогда что, на ваш взгляд, есть гражданское общество?

Р: По-моему, гражданское общество – это все то, что не является государством, общество без учета государственных структур. То есть это люди как в их индивидуальном понимании – индивид, – так и общественные организации. Это и группы, и объединения людей, которые работают непосредственно не под кровом государства. На мой взгляд, они отделены.

И: Они стоят в противовес государству?

Р: По идее они работать должны отдельно, но они должны пересекаться. Государство должно помогать им развиваться, но ни в коем случае не контролировать. А они в свою очередь могут выполнять какие-то задачи государства, в том случае и на заказ.

И: А вы могли бы привести пример стран, государств, которые воплощают эту идею гражданского общества?

Р: Затрудняюсь ответить, потому что не в курсе. Я не занималась специально этой проблемой, просто не знаю.

И: Насчет России вы тоже не можете сказать? Есть ли какие-то элементы, которые отражают хотя бы часть гражданского общества?

Р: Мне кажется, не все так плохо, то есть существуют яркие примеры того, что гражданское общество все-таки становится на ноги. Допустим, детская организация "Соболята". У нашего областного правительства есть какой-то специальный заказ, какие-то мероприятия, какие-то задачи, которые они хотели бы выполнить в рамках детских организаций. Сами они не могут это сделать, так как у них нет для этого ни кадров, ни источников, ни ресурсов, поэтому они просят общественные организации заняться этим. Нашей области нужна на сегодня общественная организация, которая бы объединяла всех этих детей по всей области, то есть не обязательно у них должно быть все едино и обязательно, но они должны воспитывать. В нашей организации задача – воспитать гражданина Свердловской области, помощь в становлении гражданина Свердловской области. Нас поддерживают во многих городах, в области действительно оказывают мощную поддержку, потому что это действительно важно в настоящее время – воспитание гражданина, не просто патриота, а человека, который имеет права и несет обязанности. Детская организация находится не столько под патронажем, сколько нам помогают в нашей деятельности департамент по делам молодежи, областное правительство. Мы не позволяем на себя давить, а они, в свою очередь, просто помогают, то есть мы с ними идем параллельно, они в нас заинтересованы.

И: А если оценить в целом некоммерческие организации, какова их деятельность? Каковы их задачи и цели? В вашем случае – это формирование гражданина. А если говорить вообще о некоммерческих организациях – на что они ориентируются, к чему стремятся?

Р: Очень много направлений деятельности НКО: защита материнства и детства, поддержка молодых семей и просто семей, ассоциации инвалидов, ассоциации ветеранов войн, детские организации, молодежные организации. Достаточно много различных направлений, но есть сейчас такая тенденция – особенно раньше, когда были скидки, – когда коммерческие организации поддерживают общественные организации, им предоставляются скидки по налогообложению. В силу этого многие коммерческие организации стали создавать при себе некоммерческие организации, якобы которые занима-

лись какой-либо деятельностью. Я не говорю, что они занимались фиктивной деятельностью, нет – они работали, но они работали, допустим, только на этот завод, только на эту фабрику. Такие общественные организации я, вообще-то, не считаю, что их можно назвать общественными, их скорее можно назвать ассоциации при заводе, это было бы реальнее. Но коли у нас экономика такая, что она не позволяет предоставлять скидки по налогам большие, то получается, что сегодня сохранились те организации, которые были созданы в свое время именно энтузиастами и действительно востребованы обществом.

И: Исходя из этого у меня два вопроса. Первый о целях. Можно сказать, что бывают цели официальные, то есть для общества внешние, и внутренние в деятельности НКО, или цели для себя?

Р: Я считаю, что это возможно только в том случае, если некоммерческая организация создается для обогащения того, кто ее создает. В любом другом случае целью создания некоммерческой организации является именно общественная цель.

И: Можем ли мы тогда говорить о неком социальном заказе, который обуславливает существование организаций?

Р: Во многом, да. То есть иногда бывает такое, что общественные организации заранее видят проблему, то есть они ее не видят – они предугадывают возможности ее появления и начинают работать в этом направлении. И только после того, как проблема возникает, – они, конечно, работают в этом направлении, но проблема все равно возникает – и только после этого на нее обращают внимание наши властные структуры. Мне кажется, это плохо, лучше было бы действительно... У нас такая тенденция: властные структуры во многом диктуют политику общественных организаций.

И: Они определяют, да, направления деятельности?

Р: Они не просто определяют – они диктуют политику, то есть что именно необходимо сегодня делать. Это плохо, потому что общественная организация сама видит эти проблемы, она сама все знает, знает, что нужно, чтобы эти проблемы решить. Я считаю, что наши политики должны обратиться к общественным организациям, так как у них накоплен огромный опыт, есть такие специалисты, которых нет в самих властных структурах.

И: Почему происходит именно так? Почему в рамках некоммерческих организаций формируется уникальная система кадров, опыта? С чем это связано?

Мы говорили о заинтересованности в некоммерческих организациях.

Р: В некоммерческих организациях государство должно быть заинтересовано, потому что организации помогают им же, то есть государству, решать их же проблемы. Сильное государство с огромными государственными проблемами – это не сильное государство.

И: Нельзя ли тогда сказать, что государство использует некоммерческую организацию в своих проблемах? Как только у него пропадет необходимость или заинтересованность, оно забудет об этой организации.

Р: Если у государства пропадает необходимость решения каких-либо социальных проблем, значит, и социальные проблемы решаются, значит, общественная организация такого плана в принципе и не нужна.

И: Только ли государство является заказчиком существования таких организаций?

Р: Мне кажется, что наше общество еще не готово быть заказчиком. Есть некие энтузиасты, которые видят, которые знают, которые могут решить проблему, – они и работают, чтобы свести на нет эту проблему. Само общество у нас еще не готово.

И: С другой стороны, только лишь государство заинтересовано в существовании общественных организаций?

Р: В существовании заинтересовано не только государство: все-таки общественные организации работают на благо общества, следовательно, общество само заинтересовано в этом. Просто оно еще не настолько созрело, чтобы создавать самим эти организации. У нас во многих случаях люди, когда идет речь о вступлении в какую-либо организацию, многие из людей, особенно средний возраст (35-45 лет), придерживаются мнения, что и без нее можно прожить. Жили без нее – и проживем без нее.

И: То есть это не что-то такое необходимое?

Р: Люди просто не до конца понимают важность. Одно дело работать поодиночке, другое дело всем вместе. Люди не понимают всей важности работать вместе, многие боятся что-то решать, многие боятся что-то менять в собственной жизни, брать ответственность на себя.

И: Как вы считаете, какие слои, возможно, группы людей в обществе, кто именно за то, чтобы некоммерческие организации процветали? Кто заинтересован в их поддержке?

Р: Кроме самих организаций, я думаю, коль общество еще не понимает всей важности, то как бы ему... в принципе, процветание общественной организации возможно только в том случае, если ей будут помогать коммерческие структуры и государство. Государство в плане социального заказа, в плане сотрудничества, помощи, организационных моментов. А коммерческие организации в плане поддержки финансирования. Но тогда должны быть выгоды и для коммерческих организаций, и для государства. То есть взаимный интерес, треугольник, который бы взаимно поддерживал друг друга. Государству выгода понятна, а вот коммерческим организациям на сегодняшний день не выгодно поддерживать общественные организации в их развитии, потому что коммерческие организации кроме как рекламы, и то рекламы... Хорошо, если организация громкая, которую все знают, это понятно – а если организация маленькая? Коммерческим структурам просто не выгодно. Та же самая проблема – налоговые льготы – она на сегодняшний день в принципе не работает.

И: То есть на это уже никто не покупается?

Р: На это уже просто никто не покупается.

И: Что тогда привлекает?

Р: Единственная причина, почему коммерческие организации идут на помощь общественным, – это либо руководители коммерческих организаций бывшие общественники, бывшие активные комсомольцы, бывшие стройотрядовцы, либо громкая реклама по области, по России не помешает. Причем многие коммерческие организации идут не на финансирование организационной работы общественной организации, а на финансирование конкретного мероприятия. И это даже к лучшему, так как они не могут диктовать свои условия.

И: Если говорить о внутренней структуре некоммерческой общественной организации, кого бы вы могли охарактеризовать как лидера, мотор организации, который движет?

Р: Конкретно в нашей организации либо вообще?

И: Вообще в целом.

Р: Я думаю, что во многих организациях по-разному, есть председатель организации, есть председатель областного совета, как у нас. Я считаю, что мотор – неважно, какое место он занимает в этой иерархии, – но то, что он есть, это точно, потому что без него в принципе ничего бы не делалось. Три компонента хорошей работы: человек – генератор идей, человек – критик, человек исполняющий. Так же в организации есть мотор, есть критик, есть исполнитель.

И: Как бы вы описали идеального активиста организации, как вы видите идеальный тип?

Р: Некий идеальный тип – это как раз человек, который объединяет все три составляющие, универсал. Такое бывает крайне редко. Ему, конечно, трудно работать в коллективе с остальными, потому что он видит, что реально может это сделать сам, а другим не дает.

И: Могли бы вы предложить какое-то слово, ярлык, который максимально описывает лидера, человека-двигателя в организации.

Р: Пропеллер – больше мне ничего не приходит в голову.

И: Почему именно так?

Р: Если человек и придумывает, и критикует, и исполняет сам, то он действительно должен быть пропеллером, ему просто не хватит на все это времени.

И: То есть это внутренние силы заставляют его...

Р: Это может быть даже некая идея, скорее всего, им движет идея. Он именно такой борец за правду.

И: А насчет вознаграждения, что получает он взамен?

Р: Если это человек идеи, то его первоначальными идеалами будет получить общественное удовлетворение. Он должен видеть, что людям это нравится, что они это принимают и соглашаются с этим, они это берут и принимают. Для него это будет высшей ценностью.

И: А материальная сторона?

Р: Материальная сторона, конечно, для многих играет огромный смысл. Наверное, поэтому многие и уходят из некоммерческих общественных организаций, если видят смысл зарабатывания денег.

И: То есть она как-то менее значима для людей?

Р: Для некоммерческих организаций это так, но некоторым людям не чуждо зарабатывать деньги в другом месте, они могут в принципе в других организациях заработать. Я считаю, что если некоммерческая организация создана для коммерческих целей, то общество этого не простит не только им, но и остальным организациям.

И: Можно ли говорить о частной, личной жизни вот этого активиста, человека-лидера? То есть весь ли он погружен в работу или у него есть что-то свое?

Р: Конечно, есть. Я не знаю, как у других представителей некоммерческих организаций. Есть, конечно. То есть существует какая-то команда людей, реально работающая, которая все делает вместе, и они разграничивают свои полномочия и обязанности. Именно поэтому остается время и на личную жизнь.

И: Просто я сужу по своему опыту: когда я работала в некоммерческой организации, там это все было достаточно тесно связано, потому что необходима какая-то

поддержка эмоциональная, которую зачастую получаешь от менее формальных источников.

Р: Все зависит от того, кто тебя окружает. Если тебя окружают люди-единомышленники, то ты не требуешь эту поддержку от других.

И: Хорошо, мы поговорили о частной жизни. Еще у меня такой вопрос: вы работаете в некоммерческой организации – что вам интересно в целом об НКО и о тех людях, которые в них работают вообще?

Р: Мне бы было интересно узнать об общественных организациях, которые работают в том же ключе, что и мы, то есть поддержка детства, подросткового периода, именно об этом. И о личных успехах активистов этих организаций, то есть чего они достигли, где участвовали, их опыт.

И: Можно ли посвятить общественной организации всю жизнь?

Р: Можно.

И: Все ли вам понятно, все ли вы понимаете в жизни и деятельность общественных организаций вообще? Какова их суть, каковы их проблемы? Есть ли какие-то тайны, которые вы еще не постигли?

Р: Я думаю, что коль я работаю в общественной организации мало (полгода, грубо говоря), то я еще не окунулась полностью с головой в многообразие проблем. Я встречалась с проблемами по мере их возникновения: у нас проходили какие-то мероприятия, какие-то собрания, и что-то к нему нужно подготовить, и здесь встречаешься с проблемой. Вот здесь, да. Но по мере того, что ты общаешься, работаешь, осуществляешь какую-то работу, то есть как-то прогнозируешь все то, что будет потом, и у тебя встречаются другие проблемы. Я думаю, что я не столкнулась со всеми проблемами.

И: Вы сталкиваетесь с проблемами постоянно, но они решаются?

Р: Конечно.

И: До конца ли вы понимаете для себя, как существуют общественные организации в обществе, каковы их перспективы?

Р: Думаю, что понимаю.

И: Сформировалось?

Р: Да.

И: Один из экспертов высказал такую мысль, что гражданское общество на Западе сформировалось на принципах свободы, то есть свободной реализации человеческого потенциала. В России ситуация несколько иная: у нас гражданское общество формируется на основах служения: слежения государству, Родине. Что бы вы могли сказать об этом?

Р: Я с этим согласна, пока я согласна. Наше общество пока не готово работать в общественных организациях только потому, что им нужно реализовывать собственные интересы, потребности. Они работают там только потому, что они действительно служат Родине. Это не только в общественных организациях, то же в силовых структурах, та же милиция.

И: Хорошо. Общественные организации на Западе – чем они отличаются от наших? Ведь наверняка там есть организация, которая занимается проблемами детства.

Р: Я думаю, что у них больше возможностей при государственной поддержке.

И: Вы могли бы какие-то примеры привести, возможно, на вашем опыте вы наблюдали разницу между общественными организациями у нас и на Западе.

Р: Мы общались, допустим, с детской организацией "Красный сокол" – это германская детская организация. Подробнее я ничего рассказать не могу, потому что это заместитель председателя ездил на встречу с детскими организациями Европы. Он там познакомился с представителями "Красных соколов". По крайней мере, они могут себе позволить, у них, кажется, не бюджетное финансирование, а финансирование мероприятий, но, тем не менее, они могут себе позволить два раза в год отправлять своих специалистов на обучение за границу.

И: То есть все упирается в финансирование?

Р: В поддержку финансовую. То есть им государство разрешает обучить своих специалистов, для того чтобы они работали на благо их общества, их города, их района, на благо их же детей.

И: А с чем это связано, то, что у нас государство не может позволить себе, а у них государство может?

Р: Это связано с общими проблемами государства, то, что мы не можем требовать от государства помощи общественным организациям.

И: У государства просто денег не хватает? Финансовый кризис настолько серьезен?

Р: Не только финансовый, но и социальный тоже. У нас на сегодняшний день государство формирует социальную политику, а такого не должно быть. Общество должно формировать социальную политику, предлагать ее государству. У нас государство пытается все контролировать притом, что не может этого делать реально.

И: А если мы говорим о взаимодействии наших организаций и государства, власти – кто чаще выступает инициатором?

Р: Общественные организации. Наглядный пример. У нас был семинар по проблемам взаимодействия некоммерческих организаций с властными структурами. Семинар проводили юристы из Москвы. В начале первого дня были представители коммерческих структур, представители власти, представители НКО. В конце первого дня остались представители только НКО. Единственный, кто остался до конца, – даже не единственный, он поскольку и представитель власти, и представитель НКО – это Хомец Николай Николаевич. Он остался до конца, он два дня сидел. Они обсуждали проблему социального заказа, закон о социальном заказе.

И: Это типичный пример или нет?

Р: Да.

И: Могли бы вы выделить слово, характеризующее взаимодействие между властями и организацией?

Р: Мне кажется, это служение. Я не знаю, кому служит наша власть сегодня, но общественные организации служат народу, а если они служат народу, то это означает, в принципе, что помощи им ждать не откуда. То есть нужно чего-то добиваться самим.

И: Есть ли у нас проблема противоборства организаций и власти? Или такой проблемы еще не стоит?

Р: Я думаю, нет. Я думаю, что противоборство может возникнуть только в том случае, когда общественные организации и общество само начнет формировать общественную политику. Только в этом случае. Пока этого нет. И единственно, еще власть наша может контролировать общественные организации при выполнении ими социального за-

каза. Не только финансовый контроль, – но хотя, мне кажется, это так и должно быть, в принципе, то есть финансовый контроль за теми средствами, которые выделяются на проведение какого-либо мероприятия, – но и контроль идеологический.

И: Как насчет общения организаций общественных друг с другом? Существуют ли какие-то формы взаимодействия?

Р: Формы взаимодействия, конечно, существуют, и было бы очень выгодно самим НКО совместно объединиться, но пока мы не можем объединиться. У нас в области 400 с чем-то организаций, добрая половина из них дублируют друг друга, но при этом действуют в других местах, то есть одни в Серове, другие в Качканаре, одни в Тагиле, четвертые в Ивделе.

И: Нет единства?

Р: Нет единства, да. У них, в общем, общие цели, но каждая организация специализируется на то место, в котором она работает. У каждой есть свои региональные компоненты, которые добавляются в каждую общественную организацию. Проблема есть, на решение ее и направлена деятельность общественных организаций. Хотелось бы объединиться всем вместе, очень бы хотелось, хотелось бы поделиться опытом. Есть организации, которые нас старше. Такая потребность есть, тем более вместе мы большего достигнем.

И: Но сейчас это взаимодействие – это сотрудничество, конкуренция?

Р: Это сотрудничество.

И: А конкуренции нет?

Р: Мне кажется, между общественными организациями конкуренция... Смысл конкуренции я вижу только в получении социального заказа – раз, в получении финансирования – два.

И: То есть кто быстрее получит финансовую помощь, кто одобрение?

Р: Да, действительно. Проблема размещения социального заказа – он должен размещаться на конкурсной основе. Если он будет размещаться на конкурсной основе, то конкуренция будет явной и будет нести смысловую нагрузку, то есть будет понятно, зачем она нужна.

И: Можно ли говорить о конфликте интересов общественных организаций друг с другом?

Р: Я думаю, нет. Все организации преследуют цель – решение некой социальной проблемы. И вот коль социальная проблема есть, то и есть общественные организации, которые ее решают. Интересы могут столкнуться только в том случае, если есть кто-то, кто может помочь в решении этой проблемы, а организаций, на это претендующих, много.

И: То есть именно в плане ресурсов? А если несколько организаций претендуют на одну и ту же сферу, конфликта не возникнет?

Р: Конфликт может возникнуть, если руководители не договорятся между собой.

И: Такое возможно?

Р: Возможно. Именно поэтому я считаю, что у нас должны быть не то что единые, но общие цели по всем общественным организациям. Общественные организации должны представлять себе масштабы своей деятельности, масштабы других общественных организаций.

И: Как насчет религиозных организаций? Каковы отношения с ними? Совпадают ли цели и задачи религиозных организаций с общественными?

Р: Мы сотрудничали – ой, сейчас не вспомню, с каким городом, – с христианской церковью. Мы помогали им проводить сборы для юношей, по-моему, для их же молодых людей, которые поступали в духовную семинарию. Если цели детской организации или цели другой общественной организации совпадают с целями религиозных организаций, то почему и не посотрудничать? У одних есть ресурсы, у других есть возможности, у третьих – интеллектуальный потенциал. Вполне возможно, тем более что у нас нет в обществе единой религии, как бы такой навязанной государством, поэтому, мне кажется, все возможно.

И: Вопрос относительно гражданского общества. В ноябре будет проходить гражданский форум, на котором будут обсуждаться проблемы некоммерческих организаций и формирования гражданского общества в России. Вопрос об этом форуме. Если бы вы входили в оргкомитет, то каков был бы ваш принцип отбора участников? Как бы вы отобрали 3000 человек?

Р: Если бы у меня была такая возможность, то я бы пригласила всех представителей некоммерческих организаций, причем по возможности их интеллектуальный центр, то есть идейных лидеров. Была бы такая возможность, то именно представителей некоммерческих организаций.

И: То есть это были бы все абсолютно организации или выбранные по какому-то критерию?

Р: Да, я бы выбрала именно бы все. Также я бы пригласила в качестве участников на этот форум представителей коммерческих организаций и представителей власти – тройственный союз. Потому что при взаимодействии этих трех компонентов возможно реальное решение социальных проблем.

И: А если бы вы приняли участие в этом форуме, то что бы вам было бы интереснее всего? Как бы вы вообще к этому отнеслись?

Р: Мне было бы интересно услышать позицию власти и позицию коммерческих организаций, попробовать наладить с ними взаимоотношения.

И: То есть установление с ними тесных связей на долготлетия.

Р: Не то чтобы на долговечность, но именно связи.

И: Как вам кажется, интересно было бы общественным организациям принять участие в подобном мероприятии?

Р: Я думаю, если общественная организация создана работать до решения проблемы, то всем было бы интересно.

И: Почему организации стремятся более активно участвовать в различных мероприятиях? Причины согласия общественных организаций на участие в данном проекте?

Р: Во-первых, некоммерческие организации могли бы получить какой-то опыт и интересную информацию по поводу своей деятельности. Они могли бы просто заявить о себе, о том, что они работают. Они могли бы наладить отношения с другими некоммерческими организациями, с другими коммерческими организациями, с властью.

И: Реклама и связь?

Р: Не столько реклама, сколько заявление о себе.

И: Кто отказался бы от участия и почему?

Р: Если бы отказались, то те организации, которым это не надо. А не надо это только тем организациям, которые не заинтересованы в развитии собственной организации.

И: То есть существуют такие, которые не заинтересованы в развитии?

Р: Не знаю, но я думаю, смотрю со своей колокольни... На форуме можно что-то узнать, могу с кем-то познакомиться, могу заявить о себе – и если мне этого не надо, тогда я туда не иду.

И: Вообще насколько организации активны? Насколько они видят пользу в участии во многих мероприятиях и форумах?

Р: Они активны, и даже более того, активнее коммерческих организаций и властных структур. Вопрос заключается в информированности. Сейчас множество организаций не могут получать информацию, потому что у них нет оборудования.

И: Инфраструктура не сформирована?

Р: Да, я не знаю, есть ли у нас в области "Вестник общественных организаций" либо перечень общественных организаций, которые существуют. Конечно, в службах, их регистрирующих, есть, но здесь проблема государственной регистрации стоит. Многие организации, которые действуют, они не зарегистрированы.

И: Как они тогда действуют?

Р: Они работают, но они не зарегистрированы юридически. У них нет устава.

И: Что позитивного вы могли бы ожидать от подобного мероприятия, как форум, обсуждающий проблемы гражданского общества? Какие-то позитивные и негативные моменты, которые вы могли бы получить?

Р: Я думаю, позитивные – это общение, обмен информацией, обмен опытом работы, налаживание контактов.

И: О негативных и позитивных влияниях, последствиях данного мероприятия.

Р: Негативных я здесь не вижу. Единственное, как бывает у многих общественных организаций, – отрыв от основной работы: у кого-то в разгаре подготовка какого-то мероприятия, а его отрывают – это единственное, что можно сказать негативного. А позитивное то, что я уже перечислила.

И: Последний вопрос относительно публичности деятельности общественных некоммерческих организаций, то есть потребность рекламы, потребность заявления о себе постоянном. Нужна ли реклама подобной организации?

Р: Я считаю, что организациям нужна реклама, поскольку многие люди, жители Свердловской области, могут не знать о существовании такой организации, но они видят потребность самому поучаствовать в деятельности этой организации. Если организация будет о себе заявлять, постоянно рекламироваться – пусть не специально, пусть в каких-то различных мероприятиях, – то у них появится возможность участия в работе именно этой организации. Чем больше таких организаций будут о себе заявлять, тем больше выбор будет.

И: А кто должен заявлять о деятельности общественной организации? Сама организация или кто-то другой?

Р: Я думаю, если организация реализует какие-то социально значимые вопросы, проекты, то и общественный резонанс будет. Потому что организации, проводящие какие-то массовые общественные мероприятия, – следовательно, там будут и представители средств массовой информации, им же это тоже интересно, и представители власти, потому что им должна быть интересна работа их общественных организаций. Отсюда вытекает информированность общества о том, чем занимаются общественные организа-

ции. Многие организации поступают по-другому, они сами приглашают к себе средства массовой информации, что бы те...

И: Но ведь реагируют?

Р: Во многом да.

И: Из вашей практики вы могли бы привести какие-либо примеры рекламной кампании или вообще общественных организаций по рекламе, по своему предложению обществу?

Р: У нас с сентября месяца запускается новая программа "Вперед, соболята", то есть там перечень заданий, которые ребята должны будут выполнить именно отрядами. У нас есть задание, которое выполняется в течение всего учебного года, то есть ребята делают все, начиная с настенных школьных газет, заканчивая выпуском собственных радиопередач. Допустим, в Серове есть молодежно-информационное агентство, которое занимается выпуском телепередач, которые выходят на серовском телевидении. В течение года, если они будут это делать, то это наглядная реклама для реально действующих ячеек детской организации в городе Серове, в Североуральске. Наглядная агитация.

И: Спасибо большое. Если у вас появятся какие-то вопросы, в том числе по этому форуму, то по электронной почте я вам дам всю информацию.

Р: Хорошо, а каким образом можно будет поучаствовать?

И: В данный момент у меня нет такой информации. Как только появится, я вам сообщу.

*Костин Евгений Викторович –
менеджер по информации
Уральской федерации семей*

Интервьюер: Евгений Викторович, скажите, пожалуйста, как можно описать институт некоммерческих организаций, – в дальнейшем я буду употреблять просто аббревиатуру НКО, – как можно описать этот институт, сложившийся в России на сегодняшний день?

Респондент: Ну, описать это, значит, представить сегодняшнюю ситуацию в некоммерческом секторе ...

И: Да.

Р: Ну, по-моему, сегодня можно наблюдать развитие некоммерческого сектора в России, которое происходит в тех городах, где создаются для этого условия, то есть есть некоммерческие организации, которые начинают активно работать и которые имеют опыт работы, то есть в основном в центральном регионе, в таких городах, как Москва, Петербург, вот ... Есть еще очень много городов, насколько я знаю, где очень активно развиваются некоммерческий сектор, и там достаточно серьезную работу проводят, вот. То есть можно сказать, что сегодня в России некоммерческий сектор очень интенсивно развивается. Нельзя сказать, что очень много людей становятся вовлеченными в этот процесс, то есть на сегодняшний день не так много людей, которые хотели бы заниматься общественной деятельностью и как-то участвовать в общественной жизни, но постепенно, вот особенно молодежь, она в этот процесс входит и принимает участие.

И: А можно ли рассматривать эти организации как институты зарождающегося гражданского общества? Если да, то в какой мере?

Р: Конечно, гражданское общество представляют общественные организации и какие-то общественные институты, которые помогают людям проявить себя на общественном поприще, позволяют людям решать какие-то вопросы социальные и делать это, не используя какие-то политические методы, а просто на своем уровне, объединяясь в общественные организации или какие-то группы людей, э-э... браться за решение социальных вопросов, вот...

И: Скажите, пожалуйста, каким образом... Приведите конкретные примеры, когда людям удается решать какие-то вопросы общества или различные социальные вопросы, объединяясь вместе. Приведите конкретный пример.

Р: Ну, конкретных примеров конкретных организаций?

И: Да-да. Исходя из Вашего собственного опыта, опыта ваших знакомых или коллег.

Р: Ну, я могу рассказать о нашей организации, которая объединяет людей, которые хотели бы способствовать решению каких-то социальных проблем в молодежной среде, особенно проблем наркомании, алкоголизма, курения и проблем по распущенности, распаду семей. И вот эти люди, которых объединяет организация, они продумывают, каким можно... предложить программы для молодежи, для взрослых людей, которые способствовали бы укреплению, укреплению, во-первых, – поскольку, федерация семей, – укреплению роли семьи, укреплению семейных ценностей в обществе и для молодежи. Это программы, которые показывали бы то, насколько важно сегодня иметь ясное представление о том, какой образ жизни мы ведем и к каким последствиям могут привести наши поступки, наше поведение, особенно это касается молодежи, вот.

И: И каких результатов вы достигли от этих акций, каких результатов?

Р: Нельзя сказать, что профилактические программы дают сразу результат, потому что это сложно отслеживается. Но, по крайней мере, то, что в обществе звучат идеи о здоровом образе жизни, то, что молодежь сама принимает участие в этих акциях, она утверждается в этом выборе и она понимает, что если они будут связывать свою жизнь с наркоманией или с какими-то зависимостями, то в конечном итоге они не смогут в жизни ничего добиться. И это понимание – оно появляется вот у этих людей, они... Многие молодые люди, после того, как их спрашивают вот про эти мероприятия, они говорят, что да, я вот утвердился в своем решении никогда не пробовать наркотики. То есть их позиция стала все более ясной и четкой, то есть им уже проще сказать нет наркотикам. Э-э... та молодежь, которая уже была вовлечена в это, сталкивалась с этой проблемой, они начинают думать о том, как можно... ну, как можно избавиться от этого. И, во-вторых, как можно помочь своим сверстникам. То есть они думают о том, как уговорить своих друзей не заниматься, чтобы не навредить своему здоровью. Вот. Но в целом деятельность не проходит одновременно, то есть она постепенно развивается. И та молодежь, которая хочет заниматься общественной деятельностью, они сами уже берут инициативу в свои руки, то есть они уже сами, у них есть какой-то стимул, на основе того, что они знают, что они увидели, того, что они приняли участие в каких-то проектах, они уже сами хотят в своем городе, например, проводить какие-то акции и тоже пропагандировать здоровый образ жизни, тоже предлагать молодежи сделать какой-то выбор. Потому что сегодня очень мало предлагается молодежи такого вот выбора, который бы... который бы позволил не приобрести зависимости, не втянуться в курение, потому что кругом реклама сигарет, реклама алкоголя. И для молодежи это лишнее напоминание о том, что они могут закурить или выпить. То есть в обществе существует потребность, именно среди молодежи существует потребность в том, чтобы им объясняли какие-то моменты, касающиеся образа жизни. И если им дать ясное

представление о том, какой образ жизни они могут выбрать, они делают выбор, конечно же, в положительную сторону. Они понимают, что наркотики, алкоголь – это ни к чему хорошему не приведет.

И: Как вы считаете, насколько вообще в настоящее время своевременно говорить о появлении такого феномена, как некоммерческие организации, институты некоммерческих организаций в сложившихся российских условиях?

Р: Насколько своевременно говорить об этом феномене?

И: Да.

Р: Ну, на сегодня, я говорил уже, развитие происходит, и некоммерческие организации объединяются, проводят слеты, где встречаются. Я знаю, что в прошлом году был слет, назывался он "Доброград 2000", в этом году тоже прошел слет. Проводятся форумы, вот в Москве был форум, или конференция, куда съезжались представители некоммерческих организаций, и после этого, в частности правительству, показали картину существующих организация. Оказалось, что на самом деле очень много людей, которые заняты в этой сфере, и не просто одна, две, три организации существуют сегодня в стране и что-то делают, а очень много людей и организаций есть, то есть это уже есть, это уже есть у нас.

И: А как вам вообще видится гражданское общество, и что для вас означает это понятие?

Р: Гражданское общество, как я представляю, это общественные организации, это объединения людей, которые могут проявить себя, э-э... в сфере решения каких-то социальных проблем. И это несколько не связано с политикой, это неполитический сектор, это третий сектор, то есть у нас три сектора. Есть сектор государственный, есть коммерческий сектор и некоммерческий, третий сектор. Вот. И гражданское общество и составляют такие организации. Они берутся за решение социальных вопросов, они позволяют людям проявить себя в каких-то областях. Есть люди, которые действуют... Это может быть экология, это может быть спорт, благотворительность и много разных сфер и люди, проявляя инициативу, беря на себя решение каких-то проблем в обществе, они тем самым занимают такую активную позицию жизненную, и в какой-то степени они влияют на то, как общество живет, они сами активно вовлечены в общественную жизнь.

И: Правильно ли я вас поняла, что гражданское общество – это формирование как можно большего числа некоммерческих организаций и становление их. Только ли это включает в себя понятие гражданского общества. И коль скоро, как вы сказали, у нас уже достаточно большое число этих организаций, то можем ли мы сказать, что живем в гражданском обществе?

Р: Ну, конечно, не только.

И: А что еще включает в себя понятие гражданского общества? И что эти некоммерческие организации могут дать гражданскому обществу?

Р: Ну, я думаю, что сегодня нельзя еще сказать, что из-за того, что есть большое число некоммерческих организаций, у нас в стране гражданское общество уже сложилось. Вот. Можно сказать, что гражданское общество подразумевает определенный тип мышления людей, которые живут в этом обществе, которые понимают, что от них в какой-то степени зависит, как это общество живет. Не каждый человек обособлен и занимается своими делами и думает, что так решит свои проблемы, но это, это объединение людей, когда люди осознают свою сопричастность, они готовы помогать друг другу, готовы помогать не только в рамках своей страны, но и в рамках других стран. То есть

они объединяют свои силы, для того чтобы решать вопросы, связанные не только со своими собственными,.. с собственной территорией, но и помогают другим странам.

И: А можете ли вы привести примеры других стран, где уже сложились или успешно развиваются институты гражданского общества?

Р: Ну, насколько я знаю, европейские страны, у них можно говорить, что у них уже сложились институты гражданского общества.

И: Абсолютно все страны Европы?

Р: Ну, знаю точно, что это Франция, Англия, Швейцария, наверное, Голландия. Мне рассказывал знакомый, что во Франции он однажды присутствовал на ярмарке некоммерческих организаций в небольшом городе. И он поразился тому, что на этой ярмарке было очень много некоммерческих объединений и для небольшого города это было необычно. То есть там несколько сотен общественных организаций в одном городе. То есть их достаточно много, и они все представляли свою деятельность, рассказывали о том, чем они там занимаются, то есть это организация, объединение людей в городе.

И: Как обстоят дела с подобными институтами в России?

Р: Институты гражданского общества? Что значит, как обстоят дела? Я не очень понял.

И: Ну, во Франции, скажем, все это дело развивается и функционирует. А в России?

Р: В России, несмотря на то, что есть организации определенные, у них есть проблемы с развитием, потому что многое упирается в финансирование деятельности организаций, и сейчас это все происходит за счет грантов, которые дают зарубежные фонды. Вот. Насколько я знаю, уже есть примеры, когда и администрации городов и областей тоже выделяют гранты и стараются поддерживать некоммерческие общественные организации. И я думаю, это постепенно будет развиваться, постепенно будут появляться новые возможности, но по собственному опыту я знаю, что наша организация никогда не пыталась взять грант, вернее, она подавала заявки один или два раза, но не получала гранты. Но всю свою деятельность она строит, обращаясь непосредственно к предприятиям, организациям. И они выделяют какие-то средства, какие-то необходимые для проведения мероприятий, так сказать, какое-то оборудование необходимое, то есть все, что необходимо для какого-то мероприятия...

И: Техническое обеспечение.

Р: Да, техническое обеспечение.

И: Скажите, пожалуйста, в чем, на ваш взгляд, заключаются цели и задачи нынешних НКО?

Р: Социальные цели и задачи. В первую очередь, в решении социальных проблем, которые сегодня есть в обществе, в основном некоммерческие организации у нас этим и занимаются, стремятся решать экологические проблемы, проблемы незащищенных слоев населения, проблемы инвалидов, ветеранов, войн, ветеранов Афганистана. То есть в основном появляются общественные организации, которые нацелены на решение какой-то социальной проблемы.

И: А есть ли разница между целями и задачами деятельности НКО, декларируемыми (для других) и операциональными (для себя)? Если есть эта разница, то в чем она заключается?

Р: Я не знаю конкретных примеров, но я слышал, что есть организации некоммерческие, которые используют вот этот факт, для того чтобы проводить какую-то деятельность коммерческую. То есть они, видимо, уже изначально были нацелены на это, по-

этому они решением каких-то социальных проблем не занимаются. Вот. То есть в этом есть разница. Есть организации, которые по-настоящему действуют в соответствии с уставом, в соответствии с задачами, с целями, которые они перед собой ставили. Но есть люди, которые пытаются решать какие-то другие задачи, зарабатывать деньги или там что-то еще.

И: Как вы считает, каких организаций больше: тех, которые действительно выполняют социальные заказы, или тех, которые работают на себя?

Р: Насколько я знаю, в Свердловской области я слышал такую цифру, что не более 10-15 % существующих зарегистрированных действующих общественных организаций действуют активно. То есть получает, что остальные зарегистрированы, но о себе они как-то не дают знать и, можно сказать, не занимаются ничем; либо люди, которые учредили эти организации не нашли других способов, как иметь возможность работать и заниматься деятельностью, какой они хотели заниматься. Или опять это организации, которые используют статус для прикрытия своих дел и удовлетворения своих целей.

И: А существуют ли сегодня какие-либо социальные заказы, возможно, социальный заказ, на деятельность НКО?

Р: Да, конечно. Социальный заказ, насколько я понимаю, это потребность, необходимость в решении каких-то определенных задач в социальной сфере, то оно напрямую говорит... Я несколько раз слышал от представителей администрации областной то, что они надеются на общественные организации, что те будут заниматься решением социальных проблем вместе с администрациями либо отдельно, и поэтому можно сказать, что есть социальный заказ, но в том проблема, что насколько этот социальный заказ может быть поддержан финансово. То есть, я думаю, что у государства нет возможности финансировать все вот эти вот... решение всех вот этих вот проблем, поэтому многое зависит от некоммерческих организаций, как они сами работают.

И: Как вы считает, какие группы заинтересованы в развитии и поддержке НКО?

Р: Ну, в первую, очередь, я думаю, это незащищенные слои населения, которым необходима помощь. Они хотели бы получать поддержку и помощь, поскольку государство не может полностью о них заботиться, но в целом, я думаю, что в развитии некоммерческого сектора и некоммерческих организаций заинтересованы многие люди, мне кажется, потому что ...

И: Например?

Р: Ну, может быть, я имею в виду людей, которые имеют определенные стремления в жизни, то есть не просто думают о том, как прожить эту жизнь, имея хороший заработок и имея все необходимые условия для жизни. Но это, можно сказать, определенные энтузиасты, которым интересно что-то делать помимо того, что у них есть в жизни, интересно чего-то добиваться в решении каких-то проблем, социальных проблем. То есть мне кажется, что таких людей достаточно, по крайней мере, в моем окружении таких людей я вижу много. Не знаю, как в других, так сказать, компаниях или в других категориях людей, но государство, конечно же, заинтересовано, я уже сказал, чтобы честные организации действовали, помогали в решении проблем, существующих в обществе.

И: А как вы думаете, политики заинтересованы?

Р: Политики... Если они ...

И: Ведь многие сейчас общественные организации функционируют под прикрытием того или иного политика, который финансирует, и на самом деле они не занимаются той общественной работой, о которой у них говорилось в уставе.

Р: Да, я знаю примеры, когда политики создают общественные организации, и они занимаются общественной деятельностью. Но получается, что она работает на имидж этого политика или на какие-то другие политические цели. Но по своей сути общественная организация не должна быть связана с политикой, потому что это совершенно другая сфера. Поэтому если даже политики заинтересованы в этом, если они пытаются использовать некоммерческие организации в своих целях, то в конечном итоге это не будет вызывать доверие у людей, которым они оказывают помощь или которым они пытаются помочь, мне кажется. Насколько это эффективно будет для них самих?

И: Давайте теперь поговорим о внутренней структуре НКО. Кто является сегодня "мотором" в этих организациях? Как бы вы определили идеального активиста этих организаций. Сначала попробуйте обозначить его, каким словом, скажем так, слово-ярлык прикрепить к этому человеку?

Р: Мне понравилось одно определение этих людей, занимающихся такой деятельностью. Это люди, которым не все равно. То есть они живут и видят в нашем обществе много проблем. То есть для них, э-э... их гражданская позиция, их воспитание не позволяют им остаться в стороне, поэтому они считают, что то, что происходит, это должно... То есть это их трогает, им не все равно как у нас развивается общество, как у нас решаются проблемы, которые существуют в обществе. Поэтому эти люди, можно сказать, энтузиасты, те современные люди, которые хотят поддержать наш, так сказать... что происходит в обществе, помочь решению проблем в обществе.

И: А в чем, как вы считаете, они находят достойное вознаграждение (моральное, материальное ли)? Давайте поговорим о моральном вознаграждении. Находят ли они его?

Р: Конечно же, они получают моральное вознаграждение за то, что они прикладывают свои способности, свои таланты, свои знания. И в результате это ощутимо в жизни. То есть они себя реализуют в жизни через общественную деятельность.

И: Расскажите, пожалуйста, поподробнее или приведите какие-либо примеры, каким образом? Может быть, исходя из вашего личного опыта или опыта ваших знакомых, коллег. Что вы получаете взамен своих усилий?

Р: Ну, в первую очередь, мне кажется, для людей, занимающихся общественной деятельностью, для них важно то, что они могут помочь кому-то другому.

И: Вы кому-то помогали или Ваша организация?

Р: Наша организация не занимается благотворительной деятельностью, она помогает молодежи сделать выбор в жизни, который привел их к хорошим результатам. И для меня лично, так скажем, моральное удовлетворение я получал, общаясь с молодежью, которая участвовала в наших проектах. Проводили опросы, и по этим опросам можно судить о том, как они воспринимают то, что происходит, как они сами реагируют, о чем мы говорим, к чему мы призываем. И, естественно, когда видны результаты, видна ясная позиция молодежи, что они понимают, что найти свою позицию для них уже не проблема, то есть они уже определились с ней, в этом своем мнении, в этом утверждении. Я думаю также, что для меня лично моральное удовлетворение приносит понимание того, что в нашем обществе постепенно происходят сдвиги благодаря такой деятельности. И не только молодежь, но и взрослые люди, которые работают с молодежью, они тоже начинают понимать очень важные моменты, касающиеся воспитания молодежи, того, к чему молодежь направлять, о чем говорить, на каких примерах воспитывать. То есть то, что сегодня практически не делается, у нас нет сегодня идеологии, у нас нет политики партии власти. У нас сегодня есть какие-то интересы, какие-то потребности, люди пытаются найти пути их удовлетворения. Вот. Но очень часто, осо-

бенно молодежь, она находит способы удовлетворения своих потребностей в том, что они начинают курить, начинают употреблять алкоголь, наркотики, ведут распущенный образ жизни. То есть у них нет четких ориентиров, поэтому если в нашем обществе появляются такие ориентиры они, как сказать... можно их видеть и можно сказать, что они появляются благодаря нашей деятельности, благодаря тому, что мы проводим какие-то акции, какие-то мероприятия. Это очень большой стимул, для того чтобы заниматься такой деятельностью.

И: А что касается материального вознаграждения? Насколько те усилия, которые Вы затрачиваете, они материально, скажем так, вознаграждены?

Р: Ну, материальные вопросы для многих, мне кажется, для большинства людей, занимающихся некоммерческим сектором, это стоит на втором плане.

И: Нет, ну все равно существовать нужно.

Р: Да, конечно.

И: Дает ли эта деятельность средства для достойного существования?

Р: Я могу сказать, что да. То есть каждый проект, который проводится, он позволяет оплатить работу участвующих в этом проекте. Но нельзя сказать, что это очень большие деньги, которые можно использовать, так сказать, для того, чтобы обогатиться. Я читал интересное интервью, в Интернете нашел, там директор одной НКО рассказывает, что она для себя нашла в сфере НКО, она нашла объединение всего, к чему она стремится, то есть это возможность себя реализовать, возможность сделать что-то для общества, для людей. И в то же время она получает за это деньги. То есть она имеет в своей работе все то, к чему она стремилась.

И: Как Вы считаете, каким образом можно сделать так, чтобы эта некоммерческая деятельность хорошо оплачивалась, каким образом это можно совместить?

Р: Ну, нельзя сказать, что она оплачивается, как работа каких-то специалистов, профессионалов, я не знаю там, банковских служащих, которые много денег зарабатывают. Все зависит от того, насколько активно проводится работа, мне кажется. То есть если это постоянная работа, если человек постоянно погружен в эту деятельность, то, конечно, получает постоянно деньги за эту работу. Вот. Если это проводится деятельность раз в месяц или раз в год, то, конечно, здесь человек не может заработать много денег.

И: Как Вы считаете, есть ли частная жизнь у деятелей таких организаций? Ведь насколько я понимаю, чтобы реализовать в жизнь какие-то проекты, к этому нужно приложить очень много усилий и времени. Каким образом заполняется частная жизнь деятеля НКО?

Р: Ну, частная жизнь есть у каждого человека, несмотря на то, занимается он коммерческой деятельностью или нет. И у каждого человека есть друзья и семья, есть возможность использовать, пусть хоть и небольшое время, но использовать, для того чтобы общаться с друзьями и проводить время с семьей. То есть я думаю, что частная жизнь, естественно, присутствует у каждого человека. Только немного времени может уходить на это. Потому что кто-то может меньше времени проводить с детьми, потому что он занимается каким-то очередным проектом.

И: А не сказывается ли это каким-то образом на детях, на семье, на отношениях в семье, с детьми.

Р: Ну, это всегда сказывается, я думаю, но это же зависит от людей, от каждого человека зависит, как он может наладить отношения в своей семье, так что несмотря на его отсутствия частые, поддерживался бы такой хороший климат в семье.

И: Хорошо, а что Вам, одному из самых информированных в этой области экспертов, хотелось бы узнать об НКО и их активистах?

Р: Ну вот, интересно узнавать, как работают другие, особенно в тех сферах, в которых мы действуем, каких успехов добиваются другие организации в этой сфере, с какими трудностями сталкиваются, как их решают, то есть просто обмен опытом – это было бы всегда приятно.

И: А все ли Вам понятно в жизнедеятельности НКО? В функционировании данных организаций?

Р: Это говорится о нашей организации конкретно или в целом?

И: Давайте поговорим сначала о Вашей организации, потом поговорим в целом.

Р: Ну, что касается нашей организации, то у меня нет никаких вопросов, как она функционирует.

И: А что касается других?

Р: Ну, честно говоря, не задавался таким вопросом, не думал о том, как досконально живут другие организации. То есть у меня есть знакомые, которые работают в других общественных организациях, мы делимся, кто что делает, кто чем занимается, но поскольку мы работаем в одном секторе, там не может быть чего-то очень разного в принципе.

И: А есть ли на сегодня что-то, что представляет для Вас какую-то непонятность или тайну в деятельности НКО или в жизни активистов?

Р: Ну, я не знаю даже. Может быть, мне было бы интересно узнать о том, как общественные организации у нас, в России, взаимодействуют с зарубежными организациями, насколько тесно они сотрудничают, как это происходит. Потому что я знаю, что есть какие-то семинары, которые проводятся зарубежными организациями для российских организаций за рубежом. Поскольку я сам не участвовал в этом, мне это интересно.

И: Хорошо. Вот один из наших экспертов высказал следующую мысль: гражданское общество на Западе формировалось, прежде всего, на принципах реализации принципа свободы, свободы реализации принципов личности или группы, а в России гражданское общество формируется на основе принципа служения, служения личности общественному интересу. Как Вы можете проинтерпретировать эту мысль нашего эксперта?

Р: Ну, может, это исторически сложилось так, что в нашей стране первые организации некоммерческие появлялись для того, чтобы служить каким-то там... Красный Крест, например; эта организация заботится о раненых, и таким образом, может быть, это постепенно стало традицией, что общественные организации в России создавались именно в этих целях, – не для того, чтобы заявить о своем праве на свободу. Ну поскольку наше общество было более настроено на коллективизм, то есть у нас не было того, что происходило на Западе. У нас исторически просто сложилось так, что у нас в стране это происходит.

И: А существует ли принципиальная разница между НКО на Западе и НКО у нас, в России, и в чем?

Р: Мне кажется, принципиальной разницы не может быть, потому что НКО имеют одинаковую цель, они решают какие-то социальные вопросы, вот. И я думаю, что и на Западе, и у нас эти организации общественные похожи. Единственное, что, может быть, отличает, поскольку менталитет на Западе у людей разный. То есть наш менталитет и их отличаются. Может быть, это отражается и в их работе. Как они работают? То есть

они могут подходить к решению проблем с другой стороны, и в то же время у них могут быть традиционные способы решения каких-то проблем. То есть... ну, не знаю...

И: Давайте сейчас поговорим о взаимодействии НКО с властями. Для начала остановимся на местных органах власти. Как вы думаете, кто является инициатором взаимодействия НКО и местных властей?

Р: В первую очередь, организации, потому что они хотели бы найти поддержку в лице администрации, финансовые какие-то возможности, использовать администрацию, для того чтобы реализовывать свои проекты, поэтому они обращаются с инициативой к администрации, предлагают какие-то свои проекты. Если администрация, э-э... выделяет деньги на такие... на такую деятельность, то вот грантовые формы проходят, как вот, например, в Екатеринбурге, выдавали недавно гранты общественным организациям. Вот.

И: А что это обычно за взаимодействие? Это сотрудничество, противоборство?

Р: Зависит от того, как организация хочет построить свои отношения с административными органами. В некоторых случаях это может быть противоборство, если организация, общественные лица пытаются повлиять на решение каких-то вопросов, в правозащитной сфере может быть какое-то противоборство. Сотрудничество... если цели совпадают, то, конечно, здесь уже сотрудничество происходит.

И: А что чаще всего?

Р: Из нашего опыта скажу, что для администрации важно в первую очередь утвердиться в понимании, что это за организация и какие цели она преследует. И если у администрации появляется доверие к организации, то они с очень большим желанием сотрудничают. И тогда очень много есть возможностей для работы в этом случае.

И: А каков типичный сценарий взаимодействия НКО с местными властями?

Р: Ну, типичный сценарий: первое – это знакомство, предложение каких-то проектов, программ, которые организует некоммерческая организация или хочет организовать. Вот. Администрация это оценивает, она смотрит, есть ли финансовые ресурсы, для того чтобы участвовать в этом, вот. И дальше: если все хорошо, то удастся сотрудничать с администрацией, то есть они совместно что-то проводят.

И: А давайте теперь попробуем с вами поговорить про взаимодействие НКО с региональными властями. Каким образом происходит это взаимодействие? Кто выступает инициатором?

Р: Ну, я думаю, что сегодня большую часть инициативы берут на себя некоммерческие организации, они более заинтересованы. Большую инициативу проявляют, потому что они ищут способы достижения своих целей. И если администрация поддерживает их, то им это проще сделать. Но, я думаю, что постепенно это будет обоюдно, когда обоюдное движение. То есть и администрация будет искать организации, которые могли бы помочь решению определенных проблем. То есть если администрация останется довольной, то она будет в дальнейшем обращаться к данной организации.

И: Каким образом федеральные власти относятся к НКО?

Р: Э... федеральные власти ...

И: Поддерживают ли они подобные движения?

Р: У меня нет, конечно, большого опыта, но я думаю, что сегодня есть, можно сказать, что федеральные власти проявляют внимание к этому сектору, потому что они видят потенциал этого сектора, и нельзя сказать, что они с распростертыми объятиями приглашают всех к сотрудничеству. Потому что сегодня еще непонятно. Есть организации,

которые работают активно и выполняют свою социальную функцию. И есть организации, которые используют свое положение для каких-то своих целей. То есть когда это уже будет более открытым, когда будет доверие завоевано организациями общественными, тогда будет взаимодействие немного быстрее проходить.

И: Вы сказали, что федеральные власти проявляют внимание к НКО. А расскажите об этом поподробнее. Что значит, что они проявляют внимание? Каким образом они это делают?

Р: Ну, если начать с самого президента, то насколько я знаю, он проявляет внимание к общественным организациям, и в конце этого года будет проходить гражданский форум, который сейчас готовится. И президент примет в этом форуме участие. То есть он хочет оценить обстановку и посмотреть, насколько реально сегодня этот сектор может работать, какие люди его представляют, чтобы оценить ситуацию. Потому что до этого внимания практически не уделялось.

И: Как вы считаете, возлагают ли федеральные власти какую-либо надежду на НКО?

Р: Ну, я думаю, что если даже уже региональные власти осознали важность некоммерческого сектора, то и федеральные власти, я думаю, тоже к такому же мнению приходят или пришли уже. У меня нет прямых каких-то примеров, но представитель президента Латышев в нашем Уральском регионе, я думаю, не помню, слышал ли я по телевизору где-то или читал то, что он тоже видит в общественных организациях потенциальную силу, которая может способствовать решению социальных проблем. То есть он тоже проявляет заинтересованность к этому сектору.

И: А существуют ли какие-либо формы взаимодействия НКО друг с другом? Если существуют, то что это – конкуренция, сотрудничество, партнерство?

Р: Если некоммерческие организации сотрудничают друг с другом, то, конечно же, это партнерство, то есть они стремятся объединить свои силы, свои усилия, для того чтобы добиваться каких-то целей. Но, по моему опыту, в Екатеринбурге сегодня не очень много примеров сотрудничества с международными организациями. Вот. То есть, наверное, должно пройти какое-то определенное время, когда люди узнают друг о друге больше, они смогут информировать друг друга о своей деятельности, они смогут объединяться для достижения своих задач. Вот. Но сказать о том, что они очень активно это делают, сегодня нельзя еще, я думаю.

И: А существует ли конфликт интересов между различными НКО?

Р: Возможно, такие конфликты из-за того, что организации не могут придерживаться, не могут решать одну и ту же проблему, но разными путями. Вот, например, наше общественное движение – Уральская федерация семей. Она подходит к решению проблем зависимости с точки зрения повышения нравственного уровня молодежи, и это означает, что для решения проблем, например, СПИДа, мы предлагаем молодежи задуматься о том, то есть мы говорим молодежи о том, какие причины, какие последствия возникают с этой проблемой, то есть мы не говорим о возможных... То есть вот если конкретно о проблеме СПИДа говорить, мы не предлагаем молодежи информацию о контрацепции, потому что эта информация для молодежи очень неэффективна, потому что в этом возрасте они не способны до конца оценивать и видеть последствия своих сегодняшних шагов. Вот. И есть много подтверждений того, что этот метод сегодня неэффективен. Но сегодня есть организации, которые предлагают решать проблему СПИДа, именно нацеливая молодежь на использование контрацептивов, то есть они это рекламируют, и они раздают презервативы, и они говорят о том, что это самое лучший способ защиты. Но это просто подливание масла в огонь. Вот здесь и есть столкновение

интересов. Цель у нас одна, но движемся мы к ней разными путями. Поэтому возникает конфликт. Вот единственное, как этот конфликт может разрешиться, должны посмотреть на это и, может быть, решить каждый и аргументировано другому объяснить, почему мы занимаемся этим, почему нашим детям нужно именно такое, тогда можно было бы действительно объединить усилия и не заниматься, например, распространением контрацепции, потому что это очень неэффективно, и на Западе это тоже доказано, хотя и есть примеры, когда это еще делают.

И: Вот в настоящее время вы решили этот конфликт или он на стадии своего развития?

Р: Этот конфликт, он существует, но конфликтующие стороны не поддерживают друг с другом никаких отношений. И у меня есть предложение связаться с этими организациями, которые, в частности, в Москве они находятся, как-то выяснить, почему они занимаются подобной деятельностью или почему они пытаются так решить проблему. Хотя я понимаю, что они получают финансовые средства на такие программы; конечно, они просто делают программу так, как видят свои идеи. Вот. То есть я вижу, что важный момент – находить время для обсуждения этих вопросов и, так сказать, объединиться этой информацией, так как я на данный момент не обладаю такой информацией.

И: А теперь давайте поговорим об отношениях НКО с религиозными организациями. Как вы считаете, поле деятельности НКО и религиозных организаций едино или оно разное?

Р: Ну, религиозные организации нацелены на какие-то другие цели. И если они решают какие-то социальные проблемы, то они тоже... на втором плане стоят для них. Так как, насколько я знаю, то есть основная деятельность – они занимаются распространением своего вероучения и заботятся о тех людях, которые входят в их организацию. То есть, например, православные посещают храмы и, так сказать... То есть, конечно же, есть пересечения в деятельности религиозных и некоммерческих организаций, но основные цели, которые они преследуют, они немножко расходятся. Если религиозной организации удастся решать какие-то проблемы, вопросы, то они это делают, основываясь уже на своей религиозной деятельности, мне кажется.

И: Как эти организации воспринимают друг друга? Происходит ли у них как-то столкновение интересов при решении, скажем, тех же социальных проблем?

Р: Я думаю, что столкновение интересов опять-таки может быть в тех вопросах, когда каждая из сторон решает и видит решение этих вопросов в соответствии со своим видением, как эти вопросы решаются. Взять ту же самую проблему – проблему СПИДа. Боюсь, что религиозные организации также очень отрицательно относятся к средствам контрацепции, и я думаю, что они тоже против того, чтобы какие-то общественные организации распространяли эти контрацептивы и пропагандировали контрацепцию. Вот. Ну а с другой стороны, я не знаю, как относятся общественные организации, которые этим занимаются, к религиозным организациям, есть ли у них какие-то точки соприкосновения. Потому что, по большому счету, не так часто они, наверно, сталкиваются друг с другом.

И: А у вас есть какой-то опыт? Может быть, вы знакомы с примерами столкновения или взаимодействия общественных организаций и религиозных?

Р: Ну, взаимодействие и столкновение – у меня нет таких примеров. Наша организация не сотрудничала ни с какими религиозными организациями, поэтому ... Это, возможно, я думаю, потому что для проведения какого-то общественного мероприятия, например Дня города, администрация может пригласить принять участие, помимо организаций и предприятий, какие-то и общины религиозные, мусульман, православных и еще каких-

то представителей. И они вместе каждый что-то делают. Насколько это можно назвать сотрудничеством, не знаю.

И: Осенью должен состояться гражданский форум, в котором планируется участие около 3000 российских НКО. Если бы вы входили в оргкомитет этого форума, какие бы главные принципы отбора участников вы бы предложили?

Р: Я думаю, что организации, которые должны присутствовать на этом форуме, это должны быть в какой-то степени уже зарекомендовавшие себя организации, которые не один год занимаются общественной деятельностью, которые уже известны и достоверно известно, что они занимаются такой деятельностью, которая декларируется ими.

И: Как узнать, что они действительно занимаются этой деятельностью?

Р: Каждая организация, если она действительно работает и что-то делает, если она, они имеют какую-то информацию. То есть они печатают газету, например, она сама о себе может рассказывать, о своей деятельности. Можно ознакомиться с деятельностью, попросив их рассказать о себе, попросив какие-то документы или какие-то материалы, которые свидетельствовали бы о том, что они делают. Но самые активные организации все равно видны, и если есть Интернет и у организации страничка, там постоянно обновляется информация, есть информация о том, какие проекты проводит в этом месяце, например, организация, какие наметает проекты на следующий месяц, на следующий год, даже то уже ясно, что она занимается этой работой. Ну и в целом следить, отслеживать информацию о некоммерческом секторе. Это самые активные организации, они всегда появляются там, в информационных сообщениях, есть агентства социальной информации, которые распространяют такую информацию, и там можно встретить просто в течение года, например, какие организации много раз появляются в информационных сводках. Вот. То есть, я думаю, что это не сложно сделать, определить. И многие некоммерческие организации знают друг друга, обмениваются опытом, общаются через Интернет.

И: Кому бы вы послали приглашения в первую очередь?

Р: Ну вот гражданский форум, насколько я понимаю, имеет определенные цели и задачи. Исходя из этих целей и задач нужно в первую очередь определить те организации, которые, могли бы внести какой-то существенный вклад в работу этого форума, могли бы поделиться опытом и дать оценку каких-то вопросов, которые будут поставлены на этом форуме, каких-то предложений. То есть ну, вот в Екатеринбурге, организации, которые я бы пригласил... Я знаю, что давно работает некоммерческая организация "Добрая воля", которая является ресурсным центром в Екатеринбурге. Я знаю, что есть организации, которые работают с подростками, с молодежью – детский фонд "Милосердие", по-моему, называется. Есть организации, которые занимаются благотворительной деятельностью, – Уральская федерация женщин. Есть организации, которые работают с пожилыми людьми, есть организации, которые работают в правозащитной сфере, в сфере экологии, "Мемориал" – организация, которая работает в правозащитной сфере. То есть, я думаю, что имело бы смысл пригласить по две или по одной организации из каждой сферы, которые четко обозначены в нашем городе. И такие организации, которые в этой сфере что-то делают, которые имеют опыт, у которых есть понимание, как решать проблему в существующем секторе.

И: Если бы вы лично получили приглашение участвовать в таком форуме, как бы вы к этому отнеслись?

Р: Положительно. Я бы с удовольствием принял участие в этом форуме.

И: Как вы полагаете, российские НКО будут стремиться принять участие в форуме?

Р: Ну, по опыту предыдущего слета некоммерческих организаций, который в Москве организовывал КАФ, я думаю, что многие хотели бы принять участие, потому что, когда организация одна, она не чувствует такого... такой тесной как бы... То есть она не может почувствовать какой-то поддержки или какой-то, как сказать... То есть она не может ощутить себя как часть чего-то целого. То есть она может ощутить себя чем-то отдельным, но каким-то целым она себя не может почувствовать. Если собираются некоммерческие организации со всей страны, то, конечно же, рассказывая о том, как они работают, нужно ощутить себя частью вот этого сектора, который развивается и в котором есть много интересного и большие перспективы. Вот с этой точки зрения многим хотелось бы приехать, посмотреть на других, рассказать о себе и получить такой какой-то заряд энергии, что ли, для того чтобы дальше заниматься своей деятельностью.

И: А будет ли кто-либо отказываться от участия? Если да, то почему, и если нет, то почему?

Р: Ну, может быть, проблема... Если организация отказывается, то у нее есть проблемы с финансовой точки зрения, потому что, чтобы из Владивостока приехать в Москву, нужно очень много времени и нужны деньги. Может быть, финансовые проблемы. Вот. Могут быть проблемы со временем и с деньгами – это первое, что приходит на ум. Ну а проблемы с тем, чтобы принять участие в этом гражданском форуме, – возможно, некоторые люди могут воспринять это как мероприятие, которое имеет какую-то политическую подоплеку, и из-за этого не согласиться поехать на этот форум. То есть вот я уже даже слышал что-то подобное, что кто-то воспринимает это как что-то... гражданский форум как какую-то встречу, имеющую политическую подоплеку. Либо эти люди хотят, вернее, эти организации хотят, чтобы этот форум проходил, уже имея какую-то поддержку правительства того же в решении вопросов, которые организация перед собой поставила. То есть это касается правозащитных организаций, очень сегодня они много выступают по проблеме Чечни. Они хотели бы, чтобы этот форум проводился, уже имея какие-то установки в этой сфере, вот эта проблема должна решаться так, как они себе это представляют, и правительство должно согласиться с этим, участвуя в этом форуме. То есть как бы если организация заранее ожидает от этого форума чего-то, и она понимает, что она не сможет добиться от этого форума.

И: А что позитивного в этом форуме?

Р: Позитивное? Ну, в первую очередь, если этот форум будет широко освещаться, то, я думаю, это будет влиять на общественное мнение, на отношение людей к некоммерческому сектору, независимо от того, как власть будет относиться к этому сектору. Участвуя в этом форуме, можно высказывать мнения об этом форуме, мнение о том, как развивается некоммерческий сектор, как бы будет оказываться влияние на общественность. Во-вторых, я думаю, позитивным было бы то, что люди, собравшись вместе, смогут ощутить себя одним целым, смогут выработать, может быть, какие-то направления совместного решения каких-то проблем, обозначить свои позиции, например, в каких-то вопросах, завести какие-то контакты. Это всегда происходит, когда встречаются представители НКО, они обсуждают какие-то вопросы. Я думаю, позитивным, должно было быть еще и то, что гражданский форум, как я уже сказал, мог бы оказать влияние на общественное мнение, на отношение людей к некоммерческому сектору. То есть если власти видят, что это действительно реальные люди, которые занимаются реальными делами, которые имеют очень много сил, энергии, для того чтобы работать, добиваться успеха в том, что они делают, то, конечно, возможны со стороны власти какие-то шаги, которые бы способствовали развитию некоммерческого сектора в решении вопросов, которые сегодня стоят в связи с налогообложением некоммерческих ор-

ганизаций, с какими-то юридическими аспектами деятельности общественных организаций.

И: А какие негативные последствия может принести этот форум?

Р: Негативные последствия? Ну, негативные последствия могут выйти, если опять-таки ожидания людей, которые приедут на этот форум, если у них есть какие-то большие ожидания и если они не могут получить отклик на свои ожидания, то этот форум оставит негативные последствия для них.

И: И последний вопрос. Что Вы можете сказать о публичной деятельности НКО, нужна ли им реклама?

Р: Ну, очень важно, я думаю, для каждой организации рассказывать о том, чем она занимается, и, можно сказать, отчитываться о проделанной работе, потому что то, что общественные организации делают, они делают для общества, для людей. И если они информируют об этом, они помогают людям узнать о себе, о том, что есть такие организации, коммерческому сектору узнать о том, что есть такие организации, куда они могли бы вкладывать свои деньги, для того чтобы развивать эту сферу, способствовать решению проблем в обществе. То есть реклама, я думаю, всегда важна и если организации хочет развиваться, ей необходимо о себе рассказывать. И это не только связано с НКО, это в целом такой принцип: если Вы хотите, чтобы о Вас знали, нужно о себе рассказывать, информировать людей, общество.

И: Вы сказали, что нужно информировать о себе, а каким образом это делается? Какие информационные источники, инструменты позволяют найти НКО тем, кто в них нуждается? Какие из них реально действуют?

Р: Ну, сегодня самый реальный источник обмена информацией, он несколько ограничен для людей, кто... он резко ограничен, потому что Интернет не так развит в нашей стране. Но это очень хороший источник информации об НКО, потому что организация может открыть о себе страничку, может осуществлять рассылки, там можно предоставить информацию о нашей организации, можно узнать о том, чем занимаются другие организации, там можно задавать вопросы и получать на них ответы. То есть это очень удобно и эффективно. Также НКО могут заниматься изданием собственных каких-то бюллетеней, информационных листков, если они хотят охватить большой круг людей, это несложно сделать – сделать небольшой информационный бюллетень и бесплатно развезти его в том районе или в том городе, где работает организация. Можно информировать административные органы о том, чем Вы занимаетесь, и уже те люди, которые обращаются в администрацию города, они, например, будут получать направление в некоммерческую организацию, где им могли бы помочь. Ну, это много способов. Если работать с журналистами, можно проводить пресс-конференцию, где организация расскажет о себе, о том, какие проекты она проводит или планирует провести. А вообще это зависит от людей, то есть насколько важно, насколько большой объем информации нужно, так сказать, о себе распространить, от этого зависит то, как они это будут делать. Вот я знаю, что некоторые НКО не любят о себе рассказывать, в частности, я сталкивался с такими примерами, потому что это может помешать их работе. Не знаю, в каком плане это может проявляться. Но вот мой личный опыт, что, рассказывая о себе, чем мы не занимаемся, мы можем обрести определенный статус в глазах людей, которые сталкиваются с нами, которые могут обратиться к нам за помощью. И даже если, например, в телефонном справочнике есть наша организация, то любой человек может обратиться по этому телефону, по этому адресу с вопросом, просьбой. То есть я считаю, что нужно о себе рассказывать, информировать. Конечно, не заниматься саморекламой, если организация ничего не делает, как можно рекламировать что-то пустое?

И: А на какие средства?

Р: Заниматься рекламой?

И: Да.

Р: Я думаю, что можно найти деньги, обратившись к людям, с которыми организация сотрудничает, то есть спонсорам. Можно обратиться, если это связано с Интернетом, то там много денег не нужно. Если, ну я не знаю, мне кажется, очень мало организаций общественных использует способ размещения информации о себе через бюллетени.

И: Это ведь очень ограничено, чтобы узнали о Вас действительно те люди, которые нуждаются, эти люди не всегда могут пользоваться Интернетом?

Р: Сейчас есть такая возможность, в Интернет есть банк данных, что ли, то есть люди, которые обращаются в общественные организации, они благодаря Интернету становятся, как сказать... открытыми для других организаций и людей, и можно получить помощь, обратившись в общественную организацию. Они размещают информацию о том, что им нужна помощь и получить помощь уже не от той общественной организации, в которую они обратились, а если есть такая связь, то необязательно иметь доступ в Интернет, потому что есть такие организации, которые имеют доступ в Интернет.

И: Хорошо, спасибо Вам большое за интервью.

*Михайленко Валентина Васильевна –
вице-президент Уральской федерации
“Женщины за мир во всем мире”*

Интервьюер: Валентина Васильевна, как вы считаете, как можно описать институт некоммерческих организаций? В дальнейшем мы будем использовать аббревиатуру НКО, сложившуюся в России в настоящее время.

Респондент: Вообще я думаю, что на сегодняшний день институт НКО находится все-таки на стадии формирования в нашей стране. Но, наверное, потому, что еще не очень много времени прошло – скажем, около 10 лет, – да, как все это происходит. И еще мало опыта и не умеют еще... То есть я участвую в разных круглых столах, еще каких-то мероприятиях, и видно, что еще многому нужно учиться. Но в то же время радуется, что есть такие ресурсные системы, которые помогают институту и его развитию, то есть проводят разные семинары, какие-то конференции, консультации и помогают этому развитию.

И: А что это за ресурсные системы?

Р: Ну вот они, по сути, так и называются. Это роль, которую берет на себя одна из организаций, и именно предоставляет методические и технические какие-то услуги. Если я не ошибаюсь, то у нас в Екатеринбурге это организация “Добрая воля”, что ли, называется.

И: Это тоже одна из некоммерческих организаций?

Р: Да. Вот на себя как бы такую роль берет. Или вот, например, мне известно, что в других городах тоже есть. Ну, они называются таким общим словом, то есть ресурсная система.

И: Хорошо. Как вы считаете, в какой мере вообще некоммерческие организации можно рассматривать как институты зарождающегося гражданского общества?

Р: Знаете, я считаю, что это очень важная часть и НКО вообще играет и будет играть большую роль в формировании гражданского общества. Потому что это возможность для каждого человека и для семьи участвовать на своем уровне в решении проблем, ко-

торые существуют в обществе, то есть нельзя быть только на пассивной позиции и ждать, что государство все для нас сделает. Мы должны сами участвовать вот в решении этих проблем, просто это же наша жизнь, мы живем в этом обществе.

И: А вы можете привести какие-то конкретные примеры вот, скажем, решения проблем с помощью НКО?

Р: Ага. Я могу привести пример нашей организации. У нас много разных целей, и одна из них – это социальная помощь, то есть мы занимаемся также соцпроектами. И здесь я уже должна сказать и отметить с гордостью, что мы уже чего-то добились на этом поприще. Мы работаем вместе с государственной структурой, то есть в данном случае это городская администрация – отдел соцзащиты. И если раньше мы предлагали свои услуги, то теперь эти структуры обращаются к нам и просят нас участвовать в тех или иных проектах. Естественно, мы отвечаем, то есть мы – ну как у нас работа – мы ищем спонсоров, мы сами ищем как-то разными путями не только средства, но конкретные какие-то вещи. Например, недавно у нас на 1 сентября прошел проект – мы оказывали помощь детям из приютов. То есть они попадают туда хотя бы и на какое-то время, но иногда даже два года остаются. Они тоже учатся, как и все дети, и им тоже нужна помощь. И вот государственные структуры, в данном случае городские, они вышли на нас и попросили нас поучаствовать. Естественно, мы с удовольствием поучаствовали – это отвечает нашим целям, нашим желаниям.

И: Каким образом вы поучаствовали, можете поподробнее рассказать?

Р: Ну, вот к нам обратилось пять приютов. Четверем мы уже оказали помощь. То есть мы через свои связи, которые уже – то есть мы уже не первый год существуем – у нас есть. В том числе и “Оптима” даже, по-моему, поучаствовала. И искали где-то деньги, а где-то конкретные канцтовары, потому что в данном случае речь идет о подготовке детей к школе. Да, то есть это дневники, тетрадки, краски, ну можно долго перечислять вот. Мы примерно рассчитали по количеству детей, ну хотя бы какой-то запас чтобы элементарный был. И как только мы его набрали, мы все это распределили и передали. То есть таким образом: либо представители этого приюта приезжали к нам, либо мы сами отвозили им непосредственно, даже встречались с детьми.

И: То есть, насколько я поняла, вы подготовили детей приюта к школе. Скажите, пожалуйста, вообще насколько своевременно в настоящее время мы можем говорить об институтах, о создании каких-то институтов НКО в российских условиях?

Р: Я считаю, что это своевременно. Вот опять же, ссылаясь на свой личный опыт: мы нужны людям, и многие НКО, правильные НКО – я, может быть, буду, – настоящие НКО – да, такой термин, – те, которые не пытаются подменить государственные структуры, то есть использовать НКО как арену для политики или подменить собою, может быть, предпринимателей, вот настоящие НКО – они очень нужны. Потому что само государство – оно не справляется с решением проблем, которые существуют в обществе, и я думаю, что, наоборот, государственные структуры только рады, если они видят партнера и сотрудника.

И: Вы ранее уже упомянули о том, что вы каким-то образом сотрудничаете с администрацией нашего города. Каким образом складываются у НКО отношения с властными структурами?

Р: Но я думаю, что естественно со стороны НКО должно быть что-то, что они могут предложить. Раз они организовались, раз у них есть какая-то цель и если у них есть что предложить, каким образом поучаствовать в конкретной помощи. Не просто получить грамоту, и не понятно, как ее использовать. А в том числе это и отношения отчетности, я считаю, очень важны. Если даже вы и получили какие-то деньги, то вам предоставили

документ и сказали, что мы вот так и так их потратили, и вот это свидетельство, это благодарственные письма, это еще что-то. Пожалуйста, посмотрите, мы сделали, да тут. Напрямую вы можете связаться с этими людьми, они получили эту помощь. И, то есть, очень важна эта система отчетности, я считаю, один из моментов. Тогда уже возникает доверие и в результате – сами взаимоотношения. Ну а также, конечно, со стороны НКО, если они хотят быть нужными и действительно хотят играть серьезную роль в становлении гражданского общества, а это все равно общество, в котором должны быть не зависимость от государственных структур, а взаимоотношения, то есть совместное решение каких-то проблем. Поэтому в данном случае, я думаю, что НКО должны очень серьезно думать, что они могут предложить и как стараться более качественно выполнить свою работу.

И: Таким образом получается, что НКО являются инициаторами отношений между властными структурами и самими организациями. Или властные структуры сами...

Р: А вы знаете, я считаю, что это как с двух сторон. Потому что, если действительно человек горит идеей и если он чувствует, что он может что-то сделать для своего общества, он понимает необходимость этого. С его стороны, конечно, будет. А с другой стороны, мы видим, например, что в данном случае городские структуры, что да, не справляются они сами, обращаются к нам за помощью, то есть они видят, что через нас они могут получить эту поддержку, и в данном случае уже они иницируют. То есть сначала наши усилия были – теперь с их стороны инициация тоже идет. Я думаю, что здесь важен такой момент, как информированность друг о друге, потому что если о существовании этого НКО не знают, то, конечно, к нему не обратятся. Мы, как я уже говорила, опыт вообще создания межличностных отношений, наверное, он ведь тоже предполагается на опыт построения отношений между организациями.

И: То есть изначально, насколько я поняла, вы сами были инициаторами?

Р: Да.

И: А теперь они уже сами выходят на вас?

Р: Да.

И: Каким образом можно назвать ваши взаимодействия? Что это? Сотрудничество, противоборство, или что это?

Р: Ну не противоборство. У нас сотрудничество и, может быть, партнерство, скорее всего.

И: Почему вы так считаете?

Р: Но, потому что у нас да, по конкретным проектам есть одинаковая цель и мы вместе прилагаем свои усилия, чтобы решить эти проблемы, да. Чтобы реализовать тот или иной проект.

И: То есть вы мне сейчас сказали о взаимодействии с местными властями. А что касается региональных властей? Какое у вас взаимодействие происходит с ними в настоящее время? И как это все можно охарактеризовать?

Р: Я должна честно признаться, что мы больше работаем на уровне города и области, но вот не на уровне региона. Поэтому мне трудно что-то сказать, но я думаю, что схема – она одна и та же. То есть когда мы выходим на более высокий уровень, у нас есть такое желание и, возможно, скоро мы тоже будем работать уже на уровне региона, уже дальше посмотрим, да. Но схема – она та же самая. То есть, по сути, на маленьком уровне отрабатывается механизм, и дальше все идет по той же схеме.

И: Вы уже пытались выйти на региональный уровень?

Р: Пока еще нет.

И: Может, вы знаете опыт каких-то других НКО, кто уже выходил? Каким образом строятся данные отношения?

Р: Да, немного знаю, поскольку вместе проводили проект. Вот есть такая организация “Уральская региональная федерация семей за мир и детство во всем мире”. И поскольку они на региональном уровне, то они уже строят отношения, скажем, со многими областями, да, областными и городскими структурами. Вот. Опять же, насколько я понимаю, если у вас есть опыт построения на местном уровне, то уже этот опыт вы примените дальше, и потом уже все это можно собирать воедино и можно какой-нибудь грандиозный проект провести.

И: Есть опыт проведения взаимодействия НКО, скажем, с федеральными властями? Каким образом вообще федеральные власти относятся к тому, что формируются различные НКО? Поддерживают ли они это?

Р: Трудно сказать. Имеется в виду федеральные власти – это как представители со стороны правительства, президента?

И: Да.

Р: Как сказать. С одной стороны, в тех мероприятиях, в которых мне довелось участвовать, это пока не очень много. Но в тех, в которых участвовали мои коллеги, мы тоже просто пытались немножко подумать об этом, обсудить, потому что это важное как мнение самой организации, людей, которые работают. И, насколько я понимаю, все-таки, как мне кажется, пока еще недооценивается существование этого третьего сектора, и, может быть, пока несколько свысока смотрят. Но я думаю, что все в наших силах, мы сами должны утвердить себя, показать результаты нашей работы, что мы можем, что мы действительно серьезные люди, что мы не просто какая-то компания собрались вот. А мы действительно что-то можем, мы реально можем предложить свои услуги и помочь в развитии общества, в решении проблем. И я думаю, что в таком случае на нас обратят внимание.

И: Как вы думаете, почему такое отношение властей?

Р: В какой-то степени, я думаю, что, может быть, они несколько далеки, а может быть, труднодоступны, в какой-то степени, мне кажется, так.

И: Власти или НКО?

Р: Власти. А в какой-то степени сами НКО – может быть, они с недоверием относятся к этому. И думают, что эти контакты не очень много дадут.

И: То есть вы считаете, что сотрудничество НКО с местными властями эффективнее, нежели с федеральными?

Р: Мой опыт мне говорит, что сотрудничество НКО с местными властями – оно эффективно, но я считаю, что в конце концов нужно выходить и на федеральные власти. То есть я считаю, что должно быть сотрудничество. Просто, ну, шаг за шагом, так и должно быть. Пока, может быть, этого нет или этого очень мало, но я думаю, что это будет.

И: Хорошо. Мы с вами сейчас говорили о становлении НКО в России как институте гражданского общества. Теперь хотелось бы поговорить о том, что вообще такое гражданское общество, как вы его понимаете?

Р: Гражданское общество? Это очень непростой вопрос. Мое представление... Может быть, трудно сказать, что такое гражданское общество конкретно, да, потому что в какой-то степени это идеал, к которому люди стремятся. А, скажем, может быть, со стороны, что способствует, да, становлению гражданского общества... Вот с этой стороны

больше. Я думаю, что как раз-таки гражданское общество – это общество людей, в котором каждый человек, он может участвовать... то есть необходимо участие вот этих социальных институтов и отношений, через которые каждый человек может участвовать на своем уровне в разрешении проблем общества. То есть он возьмет на себя ответственность тоже за решение этого. Он не будет пассивным человеком, который просто ждет, что за него что-то решат. Это один момент. А второй момент более конкретный. Можно сказать, что очень важно, чтобы существовала сеть этих социальных институтов или общественных организаций – можно по-другому сказать, да, – которые будут саморазвивающимися, в общем-то, повышающими свой уровень и в какой-то степени независимыми от государства, от коммерческих структур. Относительно, да, независимыми. И которые финансируют свою деятельность именно на социально значимом, то есть, скажем, должны заниматься социально значимой деятельностью, и в то же время не пытающиеся подменить собой государственные структуры и структуры коммерческие. Тогда это действительно третий сектор, а иначе у нас только первое и второе, третьего нет.

И: Наверное, это очень трудно сделать?

Р: Я думаю, это не просто. И, к сожалению, я видела действительно примеры, где люди назвались общественными организациями, а на самом деле я вижу, что это площадка для политики.

И: Хорошо. Как вы считаете, а в мире вообще существует гражданское общество?

Р: Вы знаете, я думаю, что как самого гражданского общества не существует пока еще, но существуют высоко развитые институты, которые все-таки помогают идти к этому гражданскому обществу. Потому что, мне кажется, даже те страны, которые есть, даже если это Швеция, о которой все громко говорят, что там более-менее стабильная жизнь и т.д., да, – все-таки там есть какие-то проблемы, и в какой-то степени они многого достигли, но это пока еще, может быть, все-таки не гражданское общество, я думаю.

И: Можете ли назвать какие-либо страны, помимо Швеции, которые так же близки к становлению гражданского общества?

Р: Я могу назвать страны, в общем-то, с людьми которых у меня есть опыт общения, и на основании именно этого опыта я могу сказать, что есть страны, в которых очень развиты вот эти социальные институты. Это Швейцария, то есть там очень на высоком уровне поставлена работа решения этих социальных проблем, и не только со стороны государства, а вот именно развитие вот этих самых социальных институтов. Англия тоже. Америка, конечно, тоже можно сказать.

И: Но в России подобные институты еще не очень развиты?

Р: Они сейчас больше достигли, чем раньше. И все-таки можно сказать, что есть какой-то результат, да. Но все еще пока в процессе находится.

И: Вот вы немного упоминали о целях и задачах уже НКО, но вот можете в настоящее время определить вот точно, в чем действительно заключается цель, задача НКО в России?

Р: Вы знаете, я думаю, что это вряд ли какая-то специфика только для России. Конечно, может быть, в чем-то, даже с исторической точки зрения – Россия, она шла своим путем, да, не таким, как другие страны. Но тем не менее, задача НКО – она остается такой же. То есть это содействие развитию культуры, спорта, образования, разрешения каких-то социальных проблем, социальная поддержка граждан, которые в ней нуждаются. То есть просто нацеливают свою деятельность на социально значимые задачи.

Вот таким словом можно охарактеризовать емким, а так перечислять можно много. Вот правозащита тоже. И, кстати говоря, уже есть какие-то результаты.

И: А какие результаты уже есть, поделитесь.

Р: Я просто, может быть, недостаточно хорошо знаю организации, но мы все немножко слышим, новости слушаем и т.д., что, например, есть же общество защиты потребителей, там еще что-то. И это реально. У меня есть друзья, которые обращались, и реальные результаты есть. То есть действительно их защищают, действительно чего-то добиваются. То есть есть результаты.

И: Скажите, пожалуйста, есть цели и задачи, которые НКО декларирует, то есть оповещает других, – а вот в своей деятельности они такие же или есть какая-то разница?

Р: Я думаю, нет. По крайней мере, я думаю, что они не должны отличаться, потому что если там идет различие в этих целях, тогда у меня возникает вопрос: “А все-таки для чего это НКО существует?” Если мы объявляем себя только для других целей, люди к нам будут обращаться за помощью только по этим целям. Если у меня есть какой-то другой, допустим, корыстный интерес, то это опять относится скорее к первому, второму сектору, чем к НКО. То есть если говорить об настоящих НКО, то должны быть, мне кажется, одинаковые. Я так думаю.

И: В настоящее время, если взять организации НКО в Екатеринбурге, то какие-то цели различаются?

Р: А знаете, я знаю как тех, так и других. Я знаю, которые работают по своим целям, и достаточно хорошо, действительно вкладывают все свои усилия. И знаю организации, в которых... может быть, в них есть еще какие-то секторы, они не говорят. Но это становится видно, когда люди начинают использовать различные мероприятия, для того чтобы себя показать и протолкнуть на политическую арену, или еще что-то. То есть, конечно, это очень сложно: с одной стороны, должно быть взаимодействие между этими секторами. Да и, в конце концов, третий сектор должен влиять на мнение общественности и, может быть, тоже выражать это мнение общественности и оказывать влияние на какие-то законы, которые принимаются там, еще что-то. Но может быть очень тонкая грань, которую нужно чувствовать. То есть нельзя просто использовать людей для того, чтобы просто тебя выбрали, а потом живешь в свое удовольствие.

И: А вот если взять все-таки ваш личный опыт в целом, знакомство с организациями НКО – насколько больше тех организаций, которые действительно поддерживают, тех, кто работает на себя?

Р: К сожалению, мне немножко трудно сказать об этом, потому что вот мы, например, сотрудничаем с разными организациями и в основном действительно с теми, которые настоящие НКО. То есть есть, например, клуб “Надежда”, который заботится о детях с ограниченными возможностями. “Лювена” – тоже подобная организация, то есть работает с детьми с ограниченными возможностями. “Детский дом милосердия” очень интересная организация, там ребята – они как вожатые, то есть они получают какой-то педагогический опыт, и в то же время работают уже и с престарелыми, и с детьми-сиротами еще... То есть такие организации. Ну вот они просто работают по своим целям, они тоже пытаются выйти на более высокий уровень, но просто если их приглашают на какую-то конференцию, еще что-то. Таким образом завязываются просто связи, и можно дальше увидеть, больше сделать, вместе поучаствовать в каких-то проектах. Вот. А я просто не могу, видите, сказать, что я знаю всех-всех организаций, поэтому я не могу сказать, что 2/3 такие, а 1/3 такая. Это будет неправильно, потому что, к

сожалению, я не все-все организации, которые у нас есть в Свердловской области, знаю. Поэтому я не могу быть в этом смысле экспертом, вот по этому вопросу.

И: А если исходить из тех организаций, что вы знаете?

Р: Трудно сказать. Но я попытаюсь сейчас как-то оценить, может быть. Боюсь, что все-таки меньше 50%. А даже, знаете, я просто буду права, если я приведу одну такую вещь. Я участвовала в круглом столе, он не так давно проводился – в июне. Проблема деятельности НКО в сфере поддержки семьи и детства. Там были разные представители. Я увидела опять тех, которые настоящие, но у которых еще мало опыта, и, может быть, они не очень много сами могут сделать, и тех, которые, может быть, немножко слишком горделивые какие-то, в какой-то степени. И в то же время я увидела, что, может быть, для них важнее то, какое они могут влияние оказать на политику и вообще сами сыграть какую-то роль. Но на этом круглом столе присутствовал человек, представитель области, по-моему, председатель комиссии по делам несовершеннолетних, что-то такое. И вот просто его слова были такие, что в Свердловской области существует 3000 НКО. Из них 300 прописали в своем уставе о том, что их целью является поддержка семьи и детства. В настоящий момент по проверке по этим вопросам из этих 300 работает всего лишь от 20-30 организаций. Это только 10%. Наверное, вот так только можно ответить. Потому что личный опыт – он у меня все-таки пока еще не такой, чтобы я знала все эти 300 организаций. Мы тоже работаем с детьми, и если это только 10%, то это очень печально.

И: Скажите еще, пожалуйста: вот вы упомянули о том, что НКО как сформировавшийся третий сектор, как влиятельная структура может влиять на общественное мнение. Каким образом она может влиять, какие источники информации наиболее эффективные, что он использует для этого?

Р: Ну-у так. Как повлиять на общественное мнение, да?

И: Да.

Р: Какие инструменты, позволяющие найти НКО тем, кто нуждается, существуют на сегодняшний день?

И: Ага.

Р: Вот если тем, кто в них нуждается, то здесь скорее, знаете, я столкнулась с тем, что иногда люди находят через Интернет нас – находят наш адрес там. Или мы пресс-релизы рассылаем, например, тоже, чтобы о нас знали. Это очень хорошо, что есть Интернет в этом смысле. Люди таким образом узнают о наших проектах, о нас, о нашей деятельности. Вот. А вот насчет печатной продукции – я вот не знаю. Может быть, есть какой-то справочник НКО, скорее всего, есть, но у меня его нет, поэтому я не могу его назвать. Вот. И, может быть, СМИ, но, к сожалению, мне кажется, далеко еще не то сотрудничество, не тот уровень СМИ, чтобы можно было действительно с ними как-то так сотрудничать очень просто. Потому что у них есть свои цели, которые, может быть, не совпадают, а нам не хочется, чтобы нас использовали для политики или еще для чего-то.

И: А каким образом все-таки НКО влияет на общественное мнение?

Р: На общественное мнение – наверное, представляя результаты своей работы. И потом, у НКО есть какие-то задачи, да. Если, допустим, мы в своих целях прописываем работу с семьей и у нас есть принципы, которых мы придерживаемся и которым мы верим, и мы думаем, что это вообще как общечеловеческие ценности, которые нужны обществу, в принципе, всем людям. И вот один из этих принципов – это укрепление семьи. В данном случае у нас даже ведется такая просветительская работа – это беседы

с подростками о том, как себя подготовить к созданию крепкой семьи. Потому что известный факт, да, что очень много разводов существует, и чтобы это как-то предотвратить и научить, может быть, людей немножко по-другому строить отношения, по-другому рассматривать конфликтные ситуации, которые... Как-то их решать, то есть как-то помочь в этом. То есть через свою деятельность.

И: Несомненно, что в нашем обществе, даже в российском, в нашем современном обществе существует определенный социальный заказ на деятельность НКО. Как вы считаете, кто нацеливает этот заказ, какие группы, слои населения заинтересованы в деятельности НКО?

Р: Прежде всего, это те люди, которым нужна помощь, которые оказались в трудной ситуации. А еще это те люди, которые болеют своей душой за решение каких-то проблем, и они ее тоже поддерживают.

И: Можете подробнее охарактеризовать, что это за люди?

Р: Если говорить о людях, которые нуждаются в помощи – элементарно, конечно. Суть и цели НКО – это не только социальная поддержка, но, к сожалению, сейчас, например, многие нуждаются просто в поддержке, в помощи. Даже приходят в те же городские структуры люди и говорят – ну, вообще: "у нас пенсия маленькая", или там человек вдруг оказался в такой ситуации, что у него родители погибли, и родственникам сложно, но они все-таки не хотят этого ребенка в детский дом отдавать. Просто хотят, чтобы им немножко помогли. И в данном случае нам поступает такой заказ. Нам говорят: вот есть такой человек, вот хотя бы это вы можете найти? Мы берем себе на заметку и, выполняя свой проект, если нам что-то попадается, то мы следим, отслеживаем это. И если находим, то, конечно, это очень здорово, то есть мы оказали конкретную помощь человеку. То есть я говорю о таких людях, которые нуждаются в какой-то помощи. Это не только может быть социальная поддержка, а может быть какая-то другая, не только в сфере помощи денежной, вещевой. Другие тоже. Допустим, образование, культура, спорт. А люди, которые ориентируют еще заказ – у которых просто душа болеет, скажем так. Может быть, они не являются суперактивистами самих НКО, но они поддерживают, согласны с принципами, взглядами. И на каком-то уровне тоже могут немножко поучаствовать. Допустим, вот я недавно читала: в Уткинске сейчас ситуация немножко сложная, вы, наверно, слышали, да? То есть там собираются сжигать топливо ядерное, а остатки этого вооружения. То есть что-то с этим вопросом связано. И там, конечно, сами горожане выходят и пикетируют, но также общественные организации, у которых задача экологическая, охрана экологии. Они тоже участвуют, и люди их поддерживают.

И: Получается, любой человек может быть инициатором?

Р: Я думаю, что да.

И: Если взять Екатеринбург, то у нас кто более заинтересован, какие слои больше всего в этом участвуют – богатые, средние, бедные?

Р: Я не знаю, кто из них больше, но бедные – они, конечно, иницируют тем, что они приходят за помощью. А богатые – вы знаете, я не знаю, насколько богаты эти люди, которые выступают спонсорами поддержки проектов, но люди хотят делать хорошее, люди хотят делать добро, они хотят поддерживать проекты, которые реально помогут другим, помогут в разрешении каких-то общественных проблем. С этой стороны тоже идет такое хорошее настроение и отклик... Насчет средних слоев я даже не знаю, что сказать. Может быть, средние слои – они сами пытаются участвовать в этих НКО, может быть так.

И: А теперь давайте поговорим о внутренней структуре НКО. Кто является сегодня мотором этих некоммерческих организаций?

Р: Я думаю, что это люди-энтузиасты.

И: А как бы вы определили идеального активиста такой организации? Вначале хотелось бы, чтобы вы его обозначили каким-то таким словом, ну, конечно, не совсем корректно будет ярлык... Ну вот как-то вот его таким, ну вот как говорят "разбойник", вот что-то там еще, "энтузиаст", может быть.

Р: Мне кажется, что здесь больше "энтузиаст".

И: Идеальный лидер, да?

Р: Да. Потому что у этого человека всегда должен быть энтузиазм. Он должен находить в себе силы как-то подпитывать его, может быть, и обязательно даже зажигать других этим энтузиазмом, иначе он не сможет, он не потянет. То есть и я думаю, что важно для такого вот активиста, чтобы у него была твердая жизненная позиция, основанная на вечных нравственных принципах, или, скажем, общечеловеческих ценностях. Такой человек сможет эффективно работать.

И: А что это за вечные нравственные принципы?

Р: Это же все знают! Надо не только быть, там, честным, но и заботиться о ближнем. В конце концов, это семейные ценности, супружеская верность, чистота любви... Можно еще много чего перечислять.

И: Как вы считаете, в чем данный человек может найти какое-либо вознаграждение, участвуя в деятельности НКО?

Р: Прежде всего моральное, я думаю. Потому что материальное, конечно, – он может, возможно, получать какие-то средства за это, но это не коммерческая структура, от которой он, может быть, будет получать много-много-много средств. Поэтому, я думаю, прежде всего моральное. Потому что если у него цель материальная, то он не туда пошел.

И: А моральное как можно получить вознаграждение?

Р: А вы знаете, я думаю, в каждом человеке просто есть желание поучаствовать в жизни. Не просто поучаствовать в жизни общества и сказать: "Вот я такой крутой", – а сделать что-то хорошее для других людей. И это в какой-то степени самореализация как личности человека. Потому что мы живем в обществе людей, мы связаны узами, отношениями с другими людьми.

И: А можете вы привести какой-то пример, скажем, вот вашей моральной удовлетворенности от своей деятельности?

Р: Ну как, моральная удовлетворенность. Конечно, радуется когда что-то получается.

И: Расскажите какой-нибудь проект, который был удачный и от которого вы получили просто моральное удовлетворение.

Р: Это же неизмеримо, материальная потребность. Вы знаете, вот буквально в июне мы проводили очень большой проект, очень большой. Мы как раз вышли вот на уровень области и оказывали поддержку Свердловскому областному туберкулезному детскому санаторию. Там находится круглый год 100 детей, вернее, кто-то 2 месяца, кто-то весь год, кто-то на два года задерживается. Это дети из неблагополучных семей. И конечно, область со своей стороны выделяет средства на то, чтобы их там кормили, чтобы у них были лекарства, чтобы они действительно проходили там лечение, профилактику. Но если этот ребенок из неблагополучной семьи или из детского дома попал, то вот в чем он пришел, в том он и есть. Больше у него ничего нет. Вот, и когда мы узнали о таком

положении дел, то мы стали составлять списки. Это был очень большой проект, и мы очень переживали, насколько мы сможем справиться. Конечно, насколько получится, настолько и получится. Люди не благодарны за поддержку, да. Но, в общем-то, мы были рады, что мы смогли ощутимую помощь оказать – это были и книги... То есть это не было просто что-то дать – детям нечем играть было. В общем-то, это были игрушки, развивающие игры для них нашли, спортивный инвентарь. Потом, это были книги, и не только учебники, но и просто художественная литература. Чтобы дети – они развивались, они там тоже дети, хотя, может быть, с искалеченной судьбой. И таким детям тоже надо дать внимание, чтобы они тоже развивались как личности, иначе кого мы потом в будущем получим? Вот. И вот мы видеомагнитофон даже им нашли, чтобы они смотрели какие-нибудь хорошие, добрые детские фильмы. И были рады, потому что на самом деле даже после общения с администрацией этого заведения мы поняли, что туда обращалось уже и телевидение, что, в общем-то, по телевизору их прокатали, а вот отклика-то большого не было, да еще, может быть, их за рассказанное по головке не погладили. Нам приятно было, конечно, услышать, что мы оказались первой организацией, которая предоставила им помощь действительно серьезную. И не просто приехали, посмотрели, пообещали и уехали. Мы это сделали. Вот. Приятно.

И: Скажите, а вот помимо того, что какие-то приятные положительные эмоции получаешь, то можно ли говорить о том, что, участвуя в деятельности НКО, можно, ну, по крайней мере, обеспечить себе нормальное существование?

Р: Я думаю, что это зависит, прежде всего, от развития НКО, может быть, НКО нужно стараться выходить на немножко другой уровень. У нас же тоже в законах прописано, что НКО может как-то заниматься какой-то предпринимательской деятельностью, которая соответствует цели. И, в конце концов, я думаю, что НКО будут выходить на такой уровень или, по крайней мере, за свои услуги – ну вот не социальную поддержку, за какие-то свои другие заслуги. Может быть, если это там в сфере образования или в другой еще сфере они смогут получать какую-то оплату просто для того, чтобы и реализовать проекты и, в общем-то, поддерживать как-то свое существование. Мы же понимаем, что не может быть совсем так, чтобы без какого-то материального обеспечения. Вы знаете, если здесь не будет ставиться задача – первоочередное зарабатывание денег, то это будет просто нормальное НКО. Если будет просто коммерческий интерес, то я думаю, что нет.

И: Нет. Чтобы зарабатывать деньги, наверно, все равно. Вот если решили выйти на какую-то предпринимательскую деятельность, если стоит такая цель, то все равно уже зарабатывание денег. Вы же ее и создаете, эту предпринимательскую деятельность, для того, чтобы зарабатывать деньги.

Р: Эта деятельность должна соответствовать цели. В конце концов, я думаю, НКО удастся выйти на уровень, когда они не только задействуют коммерческие структуры. То есть это хорошо – они дают возможность этим людям, которые занимаются производством там, коммерцией, в конце концов тоже проявлять свое участие в жизни общества, то есть решения проблем в обществе. И, мне кажется, должна быть еще другая сторона, где они тоже сами что-то делают. То есть это не должно быть первоочередным интересом, то есть приоритеты должны прямо стоять. Но я думаю, что будет все-таки присутствовать такой момент.

И: А в настоящее время?

Р: А в настоящее время, я думаю, что, может быть, некоторые НКО уже вышли на этот уровень, некоторые еще в процессе, некоторые не научились еще организовывать спон-

сорскую поддержку и пытаются все получить от государства. То есть все мы очень разные.

И: Хорошо. Что касается вашей организации: по крайней мере, люди, которые работают у вас, они могут обеспечить себе нормальное существование?

Р: Вы знаете, у нас, в основном, сейчас люди работают либо те, которые...

И: Эти люди энтузиасты, которые не получают ни какого материального вознаграждения?

Р: Это энтузиасты, прежде всего, которые работают за идею. Это один момент. Вторым моментом – в основном все-таки люди, у которых есть какая-то поддержка. Либо у них там в семье все в порядке, например, скажем, муж зарабатывает, и поэтому жена может участвовать в этом и заниматься такими проблемами, в основном. Или человек, который участвует в этой деятельности и если даже что-то и получает, то все-таки, может быть, еще каким-то путем немножко что-то подрабатывает, переводами там занимается или еще что-то там. Чтобы как-то его деятельность сочеталась. Таким образом, пока так.

И: На одной идее долго не прокормиться.

Р: Это конечно да. Вот поэтому, мне кажется, здесь важный момент то, что коммерческие структуры – они все-таки поддерживают реализацию основных проектов и вообще деятельность. Вот такой момент. Пока вот так вот. Ищем просто людей, которые...

И: Местные власти поддерживают ваше существование?

Р: Местные власти нет, мы в этом смысле самостоятельные.

И: Давайте теперь поговорим о частной жизни деятелей НКО, человеку, который работает за идеи, ведь, я представляю, очень много усилий надо прикладывать, чтобы постоянно быть в работе. Вообще есть ли эта частная жизнь у такого человека?

Р: Частная жизнь – она есть у всех. Может быть, конечно, активист НКО – он, мне даже трудно сказать, что он отличается, ведь есть люди, которые работают и в государственных структурах, и порой у них тоже требуется на какой-то момент пожертвовать чем-то личным ради общественного. Поэтому я не могу сказать, что только активисты НКО такие. Ведь у нас есть тоже, есть врачи, я не знаю, есть еще какие-то люди, у которых просто сама профессия – и раз уж они пошли туда по призванию – она просто иногда требует от них такого вот, может быть, пожертвовать чем-то личным ради общественного. То есть пойти, и если срочно в нем нуждаются, то нужно пойти да и поучаствовать в этой деятельности, может, перенести какие-то свои личные дела. В то же время, ведь у этих людей тоже есть семья, есть дети, и конечно, у них есть частная жизнь. Может быть, она немножко не такая, как у других людей...

И: Какая "не такая"?

Р: В плане то есть у них те же заботы есть, как и у всех людей, да. И я боюсь, что меньше внимания этой частной жизни. Мне кажется, это тоже такой вот, нужно стремиться найти вот такой хороший баланс. И я думаю, что это нелегко, но в то же время, может быть, это хорошо, если детям надо быть примером для своих родителей. То есть если дети видят в своих родителях пример, что вот участвуют так в жизни общества, и как бы учатся этим качествам у своих родителей.

И: Но детям все равно хочется больше тепла, любви, внимания?

Р: Да, да, да. Это непросто, здесь, конечно, наверно, больше стараться. То есть как раз-таки как в своем интервью, например, президент Каф рассказывала – мне просто дове-

лось читать ее интервью, – она сказала, что любое свободное время, которое у нее появляется, она отдает своему ребенку. То есть любое время, которое появляется, то есть и она проводит с ним, и играет с ним, и еще что-то там. Уделяет ему внимание или, может, берет его и вместе с ним куда-то идет. Можно ведь даже так, можно брать ребенка с собой, если позволяют возможности. Если он не будет мешать, а его как-то тоже задействовать.

И: Теперь давайте поговорим о том, что если говорить о вас как о участнике, деятеле НКО, то насколько вам интересно узнать о других НКО?

Р: Мне было бы, конечно, интересно знать о других НКО, вообще как они работают, какие у них результаты работы, может быть, какой механизм они уже отработали. То есть просто поделиться опытом своим и чужому опыту поучиться. Вот в этом смысле мне было бы интересно.

И: А все ли вам понятно в жизни и деятельности НКО?

Р: Просто я понимаю, как это должно быть. И вот если уже есть это, то, по крайней мере, знаешь, куда надо идти. Это тоже хорошо. Вот.

И: Что для вас представляет какую-то загадочную тайну, проблему какую-то, которую вы хотели бы узнать о деятельности и жизни НКО?

Р: Э:...

И: Или, скажем, какая самая насущная проблема, о которой бы хотелось поговорить с другими деятелями НКО, с другими организациями НКО? Что на сегодняшний день наиболее болезненно в этой деятельности?

Р: Может быть, я не встречалась со всеми проблемами еще, поэтому мне трудно об этом сказать. Но вот то, что я вижу, это, мне кажется, это неумение наладить взаимоотношения НКО с теми же государственными структурами, на более другой уровень выйти. То есть, может быть, вот это. То есть у нас-то есть какой-то вот. Но вот у очень многих этого нет. А у других, может быть, есть этот опыт более богатый, об этом стоит говорить, я думаю, что это будет интересно. Может быть, не все могут находить средства, или, может быть, та же сторона, о которой мы с вами разговаривали по поводу предпринимательства какого-то, или как это все согласовать, чтобы это было правильно. Вот этот вот вопрос, я думаю, что будет очень хорошим.

И: Каким образом выжить НКО в сложившихся условиях, чтобы удержать свои цели и принципы? Их не переступить, но в то же время как-то себя обеспечивать?

Р: Да, да, да, да.

И: Один из наших экспертов высказал следующую мысль: “Гражданское общество на Западе формировалось, прежде всего, по принципу свободы, свободы реализации интересов личности, а в России гражданское общество формируется на основе принципа служения личности общественным интересам”. Как вы можете это охарактеризовать?

Р: Я вообще согласна о том, что здесь сказано. Я думаю, что это как-то исторически обусловлено – демократия, коммунизм, да. То есть все это знают. И, я думаю, что нашему обществу, несмотря на то, что все это уже в прошлом – перестройка, все эти вещи, – а все-таки очень присущ дух коллективизма. И, может быть, этот вот дух – действительно самопожертвование ради общественных целей. Если говорить о Западе, то там действительно старались как-то более жизнь сосредоточить на уважении к личности, на свободе личности, да. Но, как сказать, мне, в принципе, нравится один момент и другой момент, но крайности есть и в одном, и в другом. Но здесь очень правильно сказано, что может быть мотивация, то, что мотивировало людей, да, продвигаться к этому

гражданскому обществу, собирать НКО на Западе и в России. Именно в этом отличается: одни основывались на свободе личности, к этому шли, а другие основывались на общественных интересах.

И: То есть конечная цель одна, но пути к этой цели, они разные. Давайте теперь с вами поговорим, существуют ли какие-то формы взаимодействия НКО друг с другом.

Р: Здесь тоже имеется в виду сотрудничество, наверно. Ну, существует, конечно.

И: Существует ли это взаимодействие, сотрудничество или это конкуренция?

Р: Имеет место все, имеют место все три. Сотрудничество и взаимодействие-то, конечно, есть. То есть реализация общих проектов, может быть, выходит на более высокий уровень. А конкуренция в плане того, что ведь если есть этот социальный заказ со стороны государственных структур, то они хотят получить качество, они, я думаю, вряд ли есть интерес. Ну вот я бы сама, например, если бы работала в государственной структуре, я бы не захотела выбрасывать деньги в трубу. И конечно, я бы хотела, наверно, потратить эти деньги и отдать той организации, которая себя уже зарекомендовала как-то или которая показала мне этот проект, показала смету. Если уж говорить о грантах, которые все-таки имеет это место, то есть некоторые работают на грантах со стороны даже государства или со стороны каких-то зарубежных организаций. И вот здесь – вот она конкуренция. Мне кажется, в этом смысле нужно просто повышать свой профессионализм.

И: А есть ли столкновения интересов между различными организациями?

Р: Я думаю, что бывает это. Например, одна организация в своих целях указывает, допустим, решение проблем семьи и детства, укрепления семьи и т.д. Другая организация тоже указывает это. Но они идут к этим целям разными путями, причем иногда даже, может быть, противоположными. И здесь, мне кажется, столкновение не просто методов, которыми они идут, тут что-то более глубокое. Потому что представьте вот. Ну, все вы, наверно, знаете, это как происходит. Одни пытаются вести профилактику, профилактику через беседы, какие-то занятия, через воспитательную работу, а другие приходят и раздают презервативы. И как это? Не вяжется одно с другим. То есть здесь идет столкновение и какая-то неприязнь между этими организациями. Хотя были случаи – я просто слышала, я не могу конкретно сейчас назвать, – но в одном из городов рассказывали про молодежную группу. Она работает тоже по направлению профилактики здорового образа жизни, такие, в общем-то, хорошие ребята. Они как раз выступают за профилактику воспитательного характера, то есть в этом плане пытаются работать. И когда приходит какой-нибудь центр “СПИД” и раздает презервативы... То есть, конечно, сначала была неприязнь. Но потом было приятно слышать, что в конце концов они смогли встретиться и договориться, что нужно работать с разными слоями населения. И вот та молодежь, которая неискушенная, их не надо искушать. То есть потому, что это может мотивировать ненужный интерес, не в том направлении просто жизнь человека пойдет. А, может быть, те, которые уже как-то слишком активны, которые, ну в этом плане, да, сексуальном, те, которым это нужно, а не нужно всех под одну гребенку.

И: То есть нужно работать тоже на разные группы? И свои интересы как-то сочетать?

Р: Да.

И: Давайте поговорим об отношениях НКО с религиозными организациями. Как вы считаете, сфера их деятельности едина, или у них разное поле деятельности?

Р: Мне кажется, разные. Ведь религиозные организации ищут своих последователей в вере. У них такие цели, как распространение вероучения. В плане, что они, может быть, пересекаются. Потому что ведь, насколько известно, религиозные организации – они тоже стараются накормить бедных, еще что-то такое. То есть в этой сфере они, может быть, пересекаются, и я думаю, что они иногда тоже поддерживают какие-то проекты, организуют их. Наверно, в этой сфере пересекаются.

И: А как они вообще воспринимают друг друга? Есть у вас какой-то опыт столкновения ваших организаций с религиозными или еще что-то. Может быть, взаимодействие?

Р: У нас нет такого опыта, чтобы непосредственно взаимодействовали с кем-то. Но я не отрицаю, что это возможно. Единственный момент, что это неадекватно рассматривается, как обществом, так и другими религиозными организациями. Поэтому как сказать. Честно скажу, мне эта религиозная война уже... достала. Ну, потому что как бы часто видишь, выходишь на улицу иногда: стоят кришнаиты, никого не трогают, тут же эти ребята православные, которые идут с этими табличками. Очень неэтично, нехорошо просто. Здесь, конечно, столкновения между религиозными организациями, но дело в том, что я встречалась с тем, что со стороны, допустим, православной церкви бывают нападки на общественные какие-то организации или вообще на структуры, которые имеют другие цели. Я, конечно, может быть, не очень так глубоко знаю, но мне кажется, что это очень неправильно. Потому что если они могут что-то вместе сделать, так это же было бы здорово. Суть-то не в том, чтобы критиковать, сталкиваться друг с другом, а, может быть, найти сферу общих интересов, общую реализацию какого-то проекта. Я думаю, что это было бы правильнее, но, к сожалению, мне кажется, не так происходит. Может быть, это есть, может быть, за рубежом, скорее всего, есть это сотрудничество религиозных организаций и НКО. Здесь у нас я не знаю просто, мне кажется, больше на уровне нашей признанной государственной православной церкви чаще видишь, что это какие-то неудовольствия со стороны ее.

И: В принципе вы не отрицаете взаимодействие с какими-то религиозными организациями?

Р: Я думаю, что это вполне возможно. Опять же единственное, что не хочется, чтобы опять же это использовалось в каких-то целях для формирования того или иного общественного мнения. То есть все должно быть правильно, все должны быть честными, не надо оговаривать людей за то, что они пытаются сделать что-то хорошее.

И: Осенью должен состояться гражданский форум, в котором планируется участие около 1000 российских НКО. Если бы вы входили в оргкомитет такого форума, то какие главные принципы отбора участников вы бы предложили?

Р: Может быть, мне сложно сказать о каких-то таких конкретных принципах, но я думаю, что очень важно – да, я вам приводила пример про круглый стол. Во-первых, если бы я адресовала приглашения кому-то, то только тем, кто работает по своим целям, у кого действительно можно увидеть какие-то результаты и можно как-то убедиться, что он работает по этим целям, что у них есть результаты, что они могут предоставить свою работу, вот так.

И: Может быть, по принципу предоставления результатов своей деятельности?

Р: Может быть, так. Хотя бы на уровне каких-то документов или еще что-то. Чтобы они могли это предоставить, чтобы было просто видно или есть люди, у которых можно убедиться, что да, эти люди – они работают в этом направлении, они много выкладываются. То есть вот таких людей стоит приглашать. Тех, которые не работают по

своим целям и просто используют НКО как крышу, никогда не стала бы приглашать. Зачем?

И: А если бы вы лично получили приглашение участвовать в таком форуме, как бы вы к этому отнеслись?

Р: Я бы поехала, мне интересно было бы просто завязать отношения, пообщаться, поделиться опытом, узнать чужой опыт. У кого-то, вероятно, больше этого опыта.

И: Как вы считаете, российские НКО будут стремиться стать участниками?

Р: Я думаю, что настоящие НКО будут стремиться стать участниками такого форума и, может быть, те, которые не разуверились уж совсем в том, что это нужно, что они могут что-то сделать.

И: В чем основные причины, по которым руководители НКО будут стремиться участвовать на этом форуме?

Р: Мне кажется, это вот обмен опытом, во-первых, там может произойти. Потом, видимо, просто завязывание отношений, сотрудничество НКО друг с другом – это же тоже важно. Может быть, это тоже возможность выйти на какой-то другой уровень. Ну и обычно всякие форумы заканчиваются каким-нибудь документом. Может быть, они что-нибудь хорошее смогут там создать.

И: Как вы думаете, будет ли кто-нибудь отказываться от участия в подобном форуме? Если да, то почему?

Р: Если будут отказываться от подобного форума, может быть, только те люди, которые сомневаются в том, что это в чем-то им поможет. А в принципе, мне кажется, по большей части вряд ли.

И: А что позитивного можно ожидать от этого форума?

Р: Я думаю, что это будет еще один толчок для развития самих НКО, также вдохновение для участников. И возможно, какие-то идеи, какой-то документ, который... Ну это тоже важно, да. Может, они смогут что-то создать, что поможет в правовых отношениях.

И: А может ли этот форум иметь какие-то негативные последствия?

Р: Знаете, единственный момент, я уже говорила, не хотелось бы, чтобы это было использование каких-то политических целей. А в остальном, мне кажется, все должно быть хорошо.

И: И последний вопрос. Что вы можете сказать о публичной стороне деятельности НКО? Нужна ли этим организациям реклама?

Р: Да, я думаю, нужна. Иначе, если про них никто не будет знать, то кто же будет к ним обращаться, как они будут свою аудиторию искать? В принципе ведь они стараются искать свою аудиторию, дают о себе знать. Я думаю, что им нужна реклама.

И: Каким образом, вот учитывая то, что они в материальном плане не очень обеспечены, делать эту рекламу?

Р: Задействовать другие структуры. Ведь, в принципе, коммерческие структуры – они ведь помогают не только в реализации проектов, они тоже понимают, что третий сектор – это очень важно, и они просто помогают иногда те же визитки напечатать, еще что-то. В конце концов, надо стараться быть более самостоятельным, как-то найти либо людей, которые помогут с этим, либо еще каким-то другим способом.

И: Если найти людей, которые помогут, – они же потом могут как-то диктовать и, может быть, это будет политический какой-то интерес?

Р: А вы знаете, поэтому здесь, наверное, надо быть осторожным. Дело в том, что если вы... вот так наш опыт показывает. Некоторые спонсоры сотрудничают с нами уже не первый год, и они не из тех, кто один раз поддержал какую-то акцию, и все. Просто мы строим эти отношения, мы становимся друзьями, они знают конкретно, что мы делаем. Мы им рассказываем, им интересно, потому что они тоже чувствуют себя причастными к этому, и, если нам нужно какое-то техническое средство, еще что-то, мы можем к ним обратиться за помощью, и если это в их силах, то они, я думаю, помогут нам. Мы просто становимся друзьями, и они становятся причастными к этим делам. Они тоже понимают, что нам, если мы хотим на качественном уровне работать, решать, нам тоже нужны какие-то технические средства, или те же самые визитки, еще что-то, или те же буклеты.

И: Спасибо вам большое за это интересное интервью, на этом мы заканчиваем.

*Половодова Ирина Николаевна –
зам. председателя клуба "Надежда",
объединяющего инвалидов с детства
и родителей детей-инвалидов "*

Интервьюер: Как можно описать ситуацию с некоммерческими организациями, общественными организациями, которая сложилась сейчас в России?

Респондент: Ситуация неоднозначная, потому что, с одной стороны, до сих пор нет серьезного доверия со стороны государства к тому, что некоммерческие и общественные организации способны выполнять некоторые задачи, с которыми государство, к сожалению, не справляется; а с другой стороны, есть и проблема: большая часть общественных (потому что их нельзя соединять с некоммерческими) не имеют опыта, знаний, для того чтобы осуществлять проекты, которые они двигают, за которые они ратуют и т. д., – и это проблема. С другой стороны, есть другая проблема: недоверие-то есть, мне трудно объяснить; видимо, это сложилось годами, когда общественные особенно организации были поставлены в ситуацию "попрошак", и сформировалось такое иждивенческое настроение, скажем, со стороны общественных организаций, – кстати, на семинаре это четко просматривалось – "пусть деньги дают, деньги дают". Но на сегодня уже есть достаточно серьезно работающие организации, которые способны не только предлагать проекты, они способны сами осуществлять проекты, привлекая к этому не только государственные средства, а по большей части на сегодня и иные, внебюджетные средства. Поэтому есть резон все-таки переводить некоторые социальные проекты как на исполнителей на общественные организации, как существует в ряде стран других.

И: Как вы считаете, институт некоммерческих организаций сформировался в России на данный момент?

Р: Мне думается, может быть, я не права, скорее всего, я не имею полную информацию, потому что я занимаюсь, как и многие другие, своими узкими проблемами, в то же время, мне кажется, в силу того, что каждый занимается своими узкими проблемами, институт как таковой не сформировался. И не так много можно встретить организаций, которые способны мыслить дальше, шире, способны не только свои насущные конкретные сегодняшние проблемы решать, а думать, что эти проблемы могут быть решены, если будет иначе построена структура взаимоотношений государства с этими некоммерческими структурами.

И: То есть вся структура должна меняться, а пока организации разрознены фактически?!

Р: Они разрознены, они вынуждены быть разрозненными, поскольку таким, где есть ниша, там, где государственные структуры не решают ту или иную проблему, некогда ждать общественным организациям, они потому и возникли, что проблемы не решаются, и соответственно, они сами, своим образом; ну, в качестве примера могу привести свою организацию, понятно, что я проблемами своей организации владею лучше, но только в качестве примера, не потому что мое. И только мое, только так надо. Есть проблема детей-инвалидов, комплексная реабилитация которых на сегодняшний день в рамках государственных структур не решается, потому что разобщены различные ведомства, и каждый решает проблемы ребенка с одной стороны, а это целый клубок проблем – ведь ребенка не разорвать, ребенка нельзя или только учить, или только лечить, или, значит, только учить общаться, или только материально поддерживать его. Его проблемы надо решать в комплексе, иначе в отрыве одна проблема решенная, решенная даже одна проблема в отрыве от другой, она все равно в целом проблему этого ребенка, человека, индивидуума не решает.

И: Потом так даже проще – комплексно?

Р: Это не проще, это проблема достаточно сложная, да обрубились мысли...

И: Про институт гражданского общества? Про институт НКО...

Р: Нет, я не это хотела сказать, что да, проблема не решается на сегодняшний день. Мы берем эту проблему и пробуем в рамках своих усилий соотносить свои усилия с учреждениями образования, в рамках совершенно другого образовательного учреждения, комплексно решать проблемы этого ребенка. Пробуем, а мне говорят: "Подождите, база не сформирована". Да, все это движется, проблема решается, а ребенок-то – он растет! Он завтра не будет ребенком, и если мы сегодня проблемы решать не будем, то завтра их решать будет поздно. Просто поздно, поезд ушел, ребенок вырос, в свое время проблемы его не решились, те, которые по возрастным показателям должны были решаться, значит, все мы уже опоздали и сформировали целое поколение детей-инвалидов. Что это повлечет за собой со стороны государства? Это повлечет за собой создание некоторых учреждений, раз он не может себя обслуживать, раз не вложены средства в то, чтобы он был хоть относительно самостоятелен. Значит, за ним по жизни должен кто-то ухаживать, по жизни надо определять в какие-то дома-интернаты, которые государство должно опять... колоссальные средства. А ребенок здоровый – он оказывается заложником этой ситуации, в силу того что он должен тогда будет кормить, здоровый, который на сегодня кормит себя, огромное количество престарелого населения, которое нужно уже содержать, и еще он будет должен содержать огромную армию своих сверстников, ровесников, нетрудоспособных и несамостоятельных. Имеет ли смысл это для государства? Но время-то ушло, целая армия такого населения уже выросла на сегодня, и когда некоторые чиновники, некоторые депутаты говорят: "Ну, вы узко решаете задачу своей организации", – я говорю: "Да, совершенно верно, я узко задачу эту решаю, именно сегодня, именно сейчас, именно не занимаюсь созданием проектов каких-то, каких-то нормативных документов – хотя мы все равно этим занимаемся, мы будируем эту проблему, вот мы поэтому занимаемся, – но конкретные задачи, конкретные цели, которые наша организация решает сегодня, это работа непосредственно с детьми. С этими мы доделываем то, что сегодня не доделывается в государстве, для того чтобы следующее поколение, вот эти ребята, которых мы взяли шесть лет тому назад, которым сегодня восемнадцать, это совсем не те дети, которых мы успели захватить на один или два года, мы ничем не успели им помочь в плане ощущения себя, в плане подготовки самореализации. Мы не успели им помочь, у нас не было уже никаких временных рамок – это процесс очень длительный. Я хотела этим примером сказать как раз о том, что да, мы решаем узкие задачи, то есть каждая организация, но мы

делаем это вынужденно, потому что есть проблема, которую надо решать, а она в рамках государственных задач пока что не решается, хотя есть подвижки. Ну что, когда-то эти проблемы будут решаться.

И: Ну вот, хорошо. Если есть какие-то перспективы, как вы считаете, можно ли говорить исходя из этого о том, что то, что сейчас делают организации – это зарождение институтов гражданского общества в России?

Р: По сути, это так и есть. Да-да, но он не сформировался. Вы же задали вопрос, сформировался он или нет.

И: То есть все-таки...

Р: Да-да, но он не сформировался; вы же задали вопрос.

И: Да он не сформировался.

Р: Он не сформировался, но серьезные тенденции к этому, скажем так, имеются.

И: Так вы считаете, это уже значительный поворот?

Р: Значительный, потому что я же сказала, что если раньше были организации, которые ходили с требованиями в государственные структуры, со своими возмущениями и, собственно, тоже будировали вопросы, заставляли государственных чиновников двигаться в каких-то направлениях в той или иной степени, но на сегодня сформировались, появились организации, которые предлагали, говорили не только о том, какие проблемы есть на сегодня, а стали предлагать возможные пути решения, стали говорить о том, как решать. А поскольку некоторым организациям некогда стало ждать, жизнь их заставила не только предлагать их проекты и не только видеть, как решать эти проекты, то на сегодня есть серьезные организации, которые уже не ждут, а решают эти проблемы самостоятельно. Пусть не в полном объеме, но в какой-то степени. И сейчас уже – ну сам опрос об этом свидетельствует – новый этап, новая ступенька, говорящая о том, что серьезное взаимодействие намечается уже государства, то есть доверие зарождается...

И: Так все-таки...

Р: Зародилось оно не на пустом месте, его пока нет в должном объеме, но оно появилось, оно появилось после того, как общественные организации доказали свою состоятельность.

И: То есть фактически они продемонстрировали, что они могут решать эти проблемы и делали все, чтобы это решать?

Р: Да, и соответственно воспитали в государственных структурах некоторое доверие к себе, но институт пока что не сформировался в четком виде, совершенно определенно, потому что большая часть организаций на сегодня все равно пытается решить свою узкую проблему. Это, в общем-то, и правильно. Другое дело – надо видеть и общий подход.

И: Хорошо. Вот как вы еще могли бы определить гражданское общество, раз уж заговорили об институтах, то есть, что вы считаете, какие туда входят компоненты?

Р: Гражданское общество? Ну, здесь существуют несколько моделей и, например, для себя вижу совершенно определенную модель, при которой, прежде чем определять проблему, нужно, в первую очередь, спросить у тех, кто с этой проблемой живет. У нас очень часто бывает ситуация, когда вот кто-то что-то там придумал, – но он со стороны эту проблему, не внутри, со стороны проблему знает – а не удосужился поинтересоваться у людей, которые знают проблему не со стороны: а что, вообще, вот, как ваша проблема выглядит, как вы ее пытаетесь решать. Может, никогда не пытались решать.

Он придумал, что вот эту проблему можно решить, так и говорит: вот, пожалуйста, ну вот вам. Мы говорим: спасибо, нам это не надо, у нас совершенно другая проблема и, пожалуйста, не тратьте на это деньги. А они: ах вы такие-сякие, неблагодарные, то есть тоже имеет место быть.

И: То есть получается ситуация, что ну... если описать гражданское общество, это, в котором проблемы исходят изнутри, и она принимает, ну...

Р: Я бы сказала так: решается реальная проблема, причем определение этой проблемы начинается с того звена, где эта проблема насущна, где она зародилась, эта проблема. Вот, ну а дальше здесь уже следующими ступеньками, соответственно, вот если мы на семинаре рассматривали, там, если пример привести, благотворитель и благополучатель. Государство, на мой взгляд, в гражданском обществе – это то самое звено, которое является координатором.

И: То есть оно устанавливает связь между ними?

Р: Да, она устанавливает связь между ними, и предлагались на семинаре интересные варианты. В выигрыше будут все. Все стороны заинтересованы, в том числе и государство. Ну, к сожалению, наше гражданское общество не сформировалось в силу воспитанности, я считаю. В целом поколение-то воспитанное – это этический вопрос. Этический вопрос – это самый сложный решаемый вопрос и этический вопрос, даже законодательными актами порой нельзя решить. А потом: не превращается ли в этический вопрос само создание законов некоторых. Вот на семинаре так интересно мы разобрали закон и выяснили: он вообще никому не нужен, – а над ним депутаты ломали головы бог знает сколько времени, спорили, получали заработную плату, ну, за это, значит, свое рабочее время, а выяснилось, что этот закон вообще и недействующий, и в общем-то никому не нужен, и главное – он ничего не привносит, потому что там сплошные ссылки и отсылки на другие законы, то есть бери и пользуйся другими законами, по сути дела.

И: Вы могли бы назвать пример какой-то страны, в которой гражданское общество реализуется? Реализовалась эта идея?

Р: Мне кажется, что самым, скажем, по крайней мере, ну, мне так кажется, казалось, может быть, я не права, потом я не имею достаточно достоверной информации по большому количеству стран, мне самой довелось побывать только в трех странах, где я со структурами такими знакомилась в рамках стажировки, где я была туристом, об этом говорить нельзя, потому что это понаслышке. Так вот, из того, что мне довелось увидеть, мне показалось, что в Германии. Если чиновник занимает там положение, когда от того, как он решает социальные проблемы, зависит, быть ему на этом месте или не быть ему на этом месте, решать и он самостоятелен в выборе средств в решении этой проблемы, именно поэтому именно в Германии большая часть финансовых средств сосредоточена в общественных организациях. Государство смело идет, там серьезная конкурентная система для осуществления серьезных социальных проектов. И чиновник, самое интересное, заинтересован работать с этими организациями, ну, я говорю, что конкурентная основа. На конкурентной основе... на конкурентной основе предлагаются проекты, доказываются проекты, осуществляются проекты. Решил через общественную организацию, через государственное учреждение – это неважно, то есть решил проблему, то он имеет право быть повыше.

И: То есть он ответственен за это?

Р: Да-да-да. Это и в прямом общении можно было наблюдать, когда сенатор, например, нескольких земель, вернее, вру, помощник сенатора по вопросам здравоохранения, у которого нам довелось быть в гостях. По дороге к нему домой, он говорит: "Вот это

дом моего приятеля-дантиста. Особняк стоит... Вы увидите, что мой дом значительно проще. Почему? Потому что у нас чиновники действительно слуги народа.

И: То есть идея Вебера о бюрократии – она реализовалась?

Р: Да. Там есть свой такой определенный крен, когда государство активно регулирует все эти вопросы. Есть – нет? Там же государство тоже финансирует все эти вопросы. Целиком, иногда не целиком. Но самое-то главное, что через общественные объединения появляется возможность привлечь еще дополнительные внебюджетные средства. Очень долго наши чиновники созрели и наконец-то созрели, что это, оказывается, очень выгодно.

И: Ну, я надеюсь, что у нас тоже будет в дальнейшем...

Р: Тоже хотелось бы надеяться.

И: Да, вот еще: возвращаясь к самим организациям, некоммерческим организациям, как бы Вы определили цели и задачи их существования?

Р: Задачи существования... Ну, может быть, одна из задач этих выполняется сегодня многими организациями, то есть это закрывать ту нишу, которая на сегодня не закрыта. Брать на себя решение проблем государственных, которые на сегодня уже государство решает, это задача неблагодарная, потому что в государственных структурах эти задачи выполняют специалисты, в общественных организациях далеко не всегда мы имеем с наличием специалистов, способных решать эти проблемы грамотно, правильно.

И: То есть общественная организация должна брать те проблемы, которые вообще никем не затрагиваются?

Р: Да, совершенно верно. Которые имеют место быть, но они не решены. Значит, вторая очень важная задача – выходить с этими проблемами все-таки на государственные структуры, чтоб эти задачи можно было решить более грамотно, то есть будировать вопрос о решении этих проблем через государственные структуры. В-третьих, я не знаю, правда, насколько правомочны общественные организации контролировать, но я считаю, что вот тот контроль, который есть в той же Германии, когда каждый чиновник, нечиновник, государственный служащий задается вопросом: а что нам на это скажут налогоплательщики – и я тоже могу привести такой пример. Там ведь разделены на некоторые зоны, на районы. В одном районе платят одни налоги, в другом районе платят совершенно другие налоги. Специалист в престижное учреждение любого района может быть приглашен из любого района. Он спрашиваемый специалист – он там работает. И вот у одного из учителей спрашиваем: ваша дочь тоже (когда узнали, что дочь тоже учится в этой школе, школа очень котируемая, престижная, в хорошем районе, где высокие налоги)?.. А она говорит: что вы, я не имею такой возможности. То есть меня как специалиста здесь держат, я устраиваю, а обучать дочь в этом районе я не имею права. Меня же любой на улице может остановить и спросить: на каком основании? Потому что мы в своем районе, чтобы школа была такой обустроенной, чтобы школа имела такой уровень образования, такой уровень специалистов, – мы в своем районе платим одни налоги, а в том районе, где я проживаю, где я плачу налоги, совершенно другой уровень налога и другой уровень услуг, соответственно. Поэтому я буду иметь возможность обучать свою дочь в этой школе только тогда, я перееду жить в этот район. То есть это говорит о том, что от налогоплательщика очень многое зависит. И они вправе спросить, и они имеют перед собой отчет, что, куда и на что пошло. У нас ведь этого нет, у нас нет этой прозрачности. И у нас средства налогоплательщиков уходят так, как кто-то там решил. А уж кто решил, куда решил, насколько этические нормы тех людей, которые решают, соответствуют тому, что должно быть, это остается вопросом.

И: Вот еще очень много говорят...Как Вы считаете, могут быть у одной...у некоммерческих организаций разные цели? То есть официально декларируемые и внутренние? Возможно ли такое?

Р: К сожалению, это встречается сплошь и рядом. Иногда по умыслу организаторов, которые заявляют совершенно благие цели, а под это дело просто решают ну... очень узкие, даже, так скажем, частные проблемы одного, там, двух, трех человек – это имеет место быть. А с другой стороны, иногда заявив проблему таким образом, ты имеешь шанс действительно решать нужную проблему, потому что нужная проблема, которую необходимо решать. Пока чиновники, к которым мы стучимся, они ее не слышат. Они ее не слышат, не воспринимают, они ее услышат со временем. Но ее нет в планах на сегодня, Вы совершенно верно сказали. Ее на сегодня нет в планах, и поэтому говорят: да пока вот не до этого. А проблема есть, решать ее надо. Поэтому заявляется одна цель, а по факту – совершенно другая.

И: То есть эта двойкость, она может и в благих намерениях быть, и в ...

Р: Совершенно верно. То есть это опять-таки мы упираемся в этические нормы. Но не только в этические; то есть когда я беру второй вариант, здесь может быть как раз здравое рассуждение. Потом к этому придут, потом планы к этому дойдут. И человек, совершенно убежденный, видит, как и что это дойдет, и он будет ходить к чиновникам. Иногда ведь как? 133 раза придешь к чиновнику и говоришь, вот, вот, вот. На 134 раз придешь к чиновнику, и чиновник тебе говорит: а мы для Вас решили вот так решать проблему. И ты слышишь, что он с тобой разговаривает твоим языком. Все, что ты ему вкладывал, вкладывал – и все. И пусть это будет его идея, главное, что с мертвой точки сдвинулось. Главное, что проблема начнет решаться, а все это остальное – это только амбиции. Но амбиций, к сожалению, не лишены как общественники у нас зачастую, так и некоторые чиновники.

И: Тогда вот еще несколько слов о социальном заказе. Существует ли социальный заказ сегодня, сформирован ли он, кто является заказчиком?

Р: Грамотно оформленный социальный заказ, по-моему, у нас в государстве, в той территории, по крайней мере, где я проживаю, не существует. Хотя он сформировался как бы. И получается, собственно, интересная задача, когда это не называется социальным заказом, а по сути это социальный заказ. Тут я могу привести летнее оздоровление, скажем, через диспансер. С Ольгой Яковлевной, наверное, Вы будете беседовать... Вот, пожалуйста, пример. Поскольку мы вместе с ней эту программу двигали, я с ней знакома и могу ее приводить. Летнее оздоровление детей-инвалидов вместе с ребятами здоровыми. Жить-то им вместе, значит, эти проекты должны проводиться вместе, значит, их деятельность на каких-то этапах, в каких-то учреждениях проистекать вместе. И вот эту программу удалось решить каким образом – Министерство социальной защиты готово было оплатить под эту программу путевки для детей. Значит, организация разработала и предложила для утверждения эту программу...<телефонный звонок>. Не помню я уже, о чем говорила.

И: Вы рассказывали про летнее оздоровление.

Р: А, про летнее оздоровление? Да... То есть общественная организация подготовила под это дело программу, программа эта была утверждена, и Министерство выделило под эту программу деньги, и общественная организация осуществила эту программу, то есть на практике осуществила эту программу. По сути дела, это и есть социальный заказ. Что вычленена проблема, предложена программа, программа была оценена экспертами со стороны государства и выделены на эту программу деньги, и программа осуществлена общественным объединением.

И: Ну, то есть получается, что социальный заказ инициируется вот этими общественными организациями, так?

Р: В ряде случаев – да.

И: А государство, оно активно или пассивно?

Р: Там есть сложности, потому что там существует очень жесткая иерархия; и если в общественной организации есть некоторая идея, стоящая вопреки, у нас ведь нет границ для ее осуществления, кроме финансовых, у нас нет границ для ее осуществления. Поскольку мы являемся самыми заинтересованными лицами, проблема-то наша. И, соответственно, мы там – дым из ушей, из ноздрей, – но мы приложим все усилия, чтобы она была решена, потому что это проблема – наша, мы ее будем решать. Поэтому для нас не существует преград, мы будем искать специалистов, мы будем, значит, искать условия для выполнения этой программы, мы будем прилагать человеческие усилия, мы будем искать спонсоров для решения этого. А если эта программа еще профинансирована, одобрена и профинансирована государством, значит, нам нужно только хорошо исполнить. Вот как в той же Германии происходит. Хорошо мы исполнили эту программу – к нам есть доверие. Значит, на будущее... в будущем снова с нашей организацией будет взаимодействие. Кстати, в данном случае тоже произошла та же ситуация. Если первый год хорошо программа была выполнена, возникло доверие, на будущий год на эту программу снова были спущены средства, потому что есть резон работать с этой программой. В чистом виде был исполнен социальный заказ, на практике. На деле, то есть по документам, это социальным заказом не называлось, это называлось как-то совсем по-другому: "Структурно-"... как-то там, то есть через министерства, через все подразделения это прошло как-то по-другому. А по сути дела, по факту, это был социальный заказ выполнен. Кратковременный, но... Это вот один из примеров. Их можно приводить еще.

И: Понятно. Еще несколько слов о структуре некоммерческой организации, и особенно о лидере, то есть так называемом ядре, моторе, человеке, который возглавляет. И возглавляет не обязательно официально, а просто является двигателем организации.

Р: Ситуация может быть разная. В разных организациях она разная. И я не буду говорить за некоммерческие организации. Я, с Вашего позволения, скажу за общественные организации, потому что я могу оказаться по некоммерческим организациям некомпетентной. Там могут быть организации, созданные немножечко для иных целей, нежели общественные организации. Могут быть, и они имеют право быть. Но там другая структура. В общественных организациях все зависит от того, как опять-таки финансируются эти организации. Есть такие организации, как, например, Всероссийское общество инвалидов. Есть некоторые федеральные средства, муниципальные средства, которые по законодательным актам предполагают руководителя, бухгалтера оплачиваемых, а остальных специалистов организация может привлекать за счет тех средств, которые... или они работают волонтерски, или они привлекают дополнительные средства, которые они оплачивают специалистам, работающим в организации. Есть другая ситуация. Ну, вот как, например, в нашей организации, где ни один член правления не получает заработную плату. Почему? Потому что мы такие же родители, как остальные члены организации, и вот мы со стороны государства не являемся всероссийской организацией, мы территориальная организация, местная такая, и на нас не предусмотрена оплата таких руководителей организаций, бухгалтеров этих организаций, поэтому все члены правления работают на добровольной основе для таких же родителей, как мы. Понимают только то, что сообщая нам удается сделать больше, нежели когда каждый по отдельности мы будем ходить в какие-то структуры. И кто-то решает, кто-то не решает,

кто-то бросает, у кого-то сил нет, времени нет, нервов нет, не умеет грамотно это делать, поддержки за собой... Ну, то есть причин много может быть. Ну, факт тот, что то, что удастся сделать сообща, не удастся в ряде случаев сделать один на один. То есть может быть таким образом. Что касается исполнительских, чисто исполнительских функций, ну, может быть, это дело случая, а может быть, это и умение подобрать. Все-таки по большей части в общественных организациях это дело случая. Оказался в общественной организации человек, грамотно владеющий юридическими вопросами, – он может взять на себя решение этих вопросов. Не оказалось, – значит, организация беспомощна в этом плане, она должна идти за помощью в какие-то другие организации. Оказался в этой организации волей судьбы, оказался ребенок-инвалид, значит, в нашей организации, у грамотного педагога, который способен образовательные аспекты решать или предлагать решение этих аспектов, – значит, эти вопросы могут решаться. Не оказался, – значит, не знают, куда ткнуться, да? Ну и так далее, можно по нескольким там, по вопросам лечения и т.д., можно назвать разные аспекты, опять-таки если применительно к инвалидам.

И: А вот что касается самого лидера?

Р: А вот что касается лидерского ядра...

И: Может быть, Вы его как-то опишите, слово-ярлык предложите?

Р: Наверное, не могу, в силу этой случайности, не могу. Единственное, что я для себя поняла, что нельзя требовать больше, чем они могут, и исходя из этого, даже из имеющихся человеческих ресурсов, нужно научиться грамотно расставить, вернее, распределить задачи. Могу на примере нашей организации. То есть непосредственной работой с родителями, с детьми, занимаюсь я, потому что я имею для этого специальное образование и опыт организаторской деятельности, имею доверие со стороны родителей и т.д. А есть ряд вопросов, в которые я даже не вникаю, потому что я не способна выполнить хорошо эти дела, и их решают другие люди. Вот как, например, работа с банками, работа с налоговыми службами. Я недостаточно компетентна в этих вопросах, но зато есть у нас энергичный совершенно председатель, который впереди на коне. А вот когда программу нужно построить, грамотно изложить, это поручается мне, потому что я тут дока. А там я некомпетентна. С этими службами работает другой человек.

И: То есть получается, нет такого универсального человека, что ли? Есть люди, которые каждый хорошо выполняет свои обязанности на своем месте.

Р: На мой взгляд, это лучший вариант, потому что какой бы уникал человек не был, он не может в совершенстве уметь все. Хотя в ряде случаев в одном человеке может стекаться наличие талантов самого разного профиля. Возьмем ту же Ольгу Яковлевну. Она талантливый музыкант, она прекрасно общается с детьми, она к тому же еще спортсменка, она к тому же имеет организаторские способности. Она умеет работать с коммерческими структурами, привлекая средства. Это может быть, это может быть. Но я вообще не склонна, чтоб все это замыкалось в одном человеке. Еще и по временным рамкам, да. Не может один человек выполнить все эти задачи один, сам. Еще и ушел этот человек – все дело рассыпалось, потому что все держится на одном человеке. Если воспитываются кадры, вот, так скажем, государственным языком, если передаются полномочия по тем или иным вопросам, идет полное взаимодействие, каждый занимается своим вопросом. Результат будет лучше, а главное, он долговечнее, он надежнее, этот результат.

И: Я абсолютно с Вами согласна, если все на одном человеке держится, то это все проблематично.

Р: Это все проблематично, он завтра ушел, да? Перспективы здесь нет.

И: А вот еще: Вы сами работаете в подобной организации и можете судить о других людях. Что получают люди, которые работают в таких организациях?

Р: Если брать нашу схему, то по большей части – шишки и большой-большой, огромный объем работы, в которой работаешь, работаешь, – и переделать, перелопатить не можешь. Она как снежный ком нарастает, нарастает – и получается, что ты сам себе работу придумываешь. Но это если брать нашу схему, где материального вознаграждения никакого не получаем. Мы только решаем проблему своих детей. Что я могу сказать о себе лично, что я получаю? Я могу сказать, что я получаю моральное удовлетворение от того, что проблемы начали двигаться. И скажу, что в ряде случаев меня, когда мы только начинали работать, наши родители обвиняли в корысти, что я все это делаю для себя и для своего ребенка собственного. А я поднимала так руки и говорила: "Сдаюсь, да. Я все это делаю в первую очередь для своего ребенка". Но если иже с ним я решаю проблемы своего ребенка и иже с ним мне удастся решить проблемы таких же детей, как он, а вам уже не надо прикладывать усилий, это уже хорошо. Если бы многие мамы имели бы соответствующие, – что невозможно, потому что каждый в своей области знаний хорош, да? – имели соответствующие знания, соответствующий опыт и могли самостоятельно решать проблемы своего ребенка, то, может быть, не надо было бы государственных структур, не надо было бы общественных организаций. Больше того, если бы многие мамы прилагали бы к развитию своего ребенка вот столько усилий, искали бы пути решения проблемы, сколько делаю я в своей жизни, положив все на своего ребенка, то многие бы государственные задачи были бы решены, то есть вообще проблемы-то и не было бы. Но поскольку я понимаю умом, что кто-то силен в медицине, а я вот в педагогических, организационных аспектах в работе с такими детьми, я и беру на себя такие задачи. Но в первую очередь – я заинтересованное лицо с точки зрения решения этих проблем. И считаю это нормальным.

И: А вот еще вопрос, не знаю даже, как к нему подойти... А вот частная, личная жизнь есть у людей, которые работают в подобных организациях?

Р: А это что считать частной жизнью, это что считать частной жизнью. Если мой ребенок для меня как для мамы – это некая цель моей жизни, то то, что я здесь делаю, это и есть моя частная жизнь.

И: А вообще, в других организациях, как Вы считаете?

Р: Это очень индивидуально, что значит "в других организациях"?

И: Ну, то есть в целом вот, человек, который работает в общественной организации, большинство из них получают совсем небольшие заработные платы...

Р: Или вообще не получают.

И: ... или вообще не получают, но они продолжают работать. Вот Вы, например, Вы видите реальное счастье, Вам приносит радость то, что Ваш ребенок очень многое от этого получает, и он строит свое будущее. А другие люди почему тогда работают?

Р: Ну, у каждого свой стимул. Кто-то через это просто-напросто самореализуется, то есть вот она, нашел то, через что он смог самореализоваться. Кстати, это у большинства людей так – возможность для самореализации. Здесь есть некоторая самостоятельность, некоторая возможность свободы суждения, некоторая, еще раз говорю, некоторая, неполная. Те, кто считают, что полная свобода суждения этих действий имеется при создании общественной организации, глубоко заблуждаются, потому что эта полная свобода приводит к очень быстрому краху организации. То есть организация в этих случаях очень быстро распадается, мало того, имеются очень серьезные негативные последствия. Тоже вот могла бы привести пример, но не хотелось бы. Вчера приходила ко мне

из Железнодорожного района представительница общественной организации, где в прошлом году была очень некрасивая ситуация, когда руководители организации просто надув губки под красивыми лозунгами, обманув детей, обманув родителей и получив для себя плюсы... так теперь даже через суд они к ним подобраться не могут. Такой вот случай.

И: А вот Вы достаточно включены в жизнь этой сферы, общественных организаций. Остается для Вас сейчас что-то непонятным в их деятельности, возможно ли что-то, что Вы еще не раскрыли для себя, не постигли?

Р: Так случилось, что, сужая круг задач и круг общения, а меня жизнь заставила сужать и круг задач, и круг общения вот в плане работы в общественной организации. Потому что иначе работать просто некогда, если будешь разбираться, кто, чем; это совершенно другой функционал, это другая работа. Чтобы иметь реальную работу и реальную отдачу здесь, я общаюсь на сегодня с организациями, которые готовы к взаимодействию и которые делают реальную работу. И поэтому я не имею возможности рассуждать об общественных организациях вообще, потому что я не знаю серьезно их структуру, я не готова отвечать на этот вопрос. Я не знаю, значит, в ряде случаев вообще мне непонятно, почему они там организовались-то, зачем, какие задачи они, в конечно итоге, решают. Может быть, я и не права, просто я не знаю. Просто я не знаю. А вот те люди, которые на сегодняшний день со мной работают, а это не настолько широкий круг людей, они вот мыслят так же, как и я. Есть цель, ищем средства осуществления, конкретные, предметные, практическое применение вот...

И: Т.е. не всегда даже можно определить, зачем существует организация...

Р: В ряде случаев – да. Очень, к сожалению, много. Нужно как минимум очень много знать. А если я никогда не ставила перед собой цель знать, я не ставила перед собой задачу разобраться в структуре общественных организаций? Вот Вы этим сейчас занимаетесь, Ваша задача разобраться, посмотреть много разных организаций, выяснить их цели истинные и заявленные, продекларированные, да? И вот тогда сделать какие-то выводы. А я не считаю себя компетентной. Я могу рассуждать только с точки зрения организаций, с которыми я работаю и которые я знаю. Их точку зрения я высказала. Задача: решить проблему не удастся самим, не удастся привлечь государство к этой проблеме, если проблема достаточно серьезная, глубокая, которую большая организация, а тем более маленькая не в состоянии решить. Где-то нет ресурсов, где-то нет человеческих ресурсов, материальных, в первую очередь – человеческих. Есть человеческие ресурсы, – значит, появятся и материальные.

И: Вы абсолютно правы, я полностью согласна. Вот хотелось бы привести Вам, возвращаясь к проблемам гражданского общества, о которых мы говорили, мнение: "Очень многие полагают, что на Западе гражданское общества формировалось на основе свободы, то есть реализации свобод граждан, отдельных групп общества. А в России ситуация несколько иная, то есть гражданское общество формируется на основе служения, служения государству, еще чему-то". Как Вы считаете, так ли это на самом деле, согласны ли Вы с этим мнением?

Р: Я считаю, что это не совсем так. Поскольку я имела возможность сравнивать, я считаю, что это не совсем так. Если мы берем такой термин "законопослушное общество", – это западное общество в чистом виде, это законопослушное общество. Как это сочетается с понятием... то есть законопослушное обязательно. То есть там ведь в ряде стран даже наущничество поощряется. Почему? Потому что это считает исполнением закона и внутри человека даже заложено. Как это сочетается со свободой, не знаю. С другой стороны, у нас тоже есть свой крен: мы нищие, но гордые. Иногда наша амби-

циозность мешает нам реально посмотреть на ту или иную проблему, реально придти к выводам, как ее решать, потому что мы нищие, но гордые. Вот, наверное, я не могу ответить на этот вопрос. Очень сложно. Я для себя его не решила, как это сочетается с уровнем... И вообще: что такое понятие свободы, то есть какой уровень свободы брать? Или просто – вот свобода, она и есть свобода, и не рассуждать. Мы не свободны; служение государству – да, оно у нас воспитывалось 70 с лишним лет. Служение государству – этот крен у нас есть, но вместе с тем, как я уже сказала, мы нищие, но гордые, и это у нас тоже сидит, и больше, чем в любом другом государстве. Это в нашем менталитете имеется.

И: Но вот то, что Вы говорили, рассказывали когда про Германию, я вот, например, для себя сделала вывод, что у нас просто совершенно разные системы.

Р: Да, так оно и есть.

И: Начиная от отношения к своим организациям и кончая их поведением по отношению к органам власти, с коммерческими с теми же структурами.

Р: С одной стороны, это все диктуется финансами, то есть там организация возникла, да, она решает свою собственную реальную проблему, но она и заинтересована, потому что она совершенно уверена, что ее государство не бросит, что есть закон о социальном заказе.

И: То есть гарантии что ли существуют?

Р: Существуют государственные гарантии.

И: А у нас?

Р: На сегодня их нет. И некоторые дельные, не те "новые русские", которые на первой волне выскочили и нажили всякими разными средствами свое состояние, а те люди, которые на сегодня, заработав некоторые материальные средства, грамотно готовы эти средства вкладывать, потому что они понимают, что есть целый ряд проблем, и если эти проблемы не будут решаться, это по ним же потом и пройдет рано или поздно.

И: Ну вот мне кажется, что у нас уровень сознания еще очень низок, если говорить даже об этом вопросе.

Р: Есть.

И: Процент людей, которые это понимают, минимален.

Р: Ну, уже есть, – значит, не безнадежно. Я думаю, что не безнадежно, потому что уже такие люди есть. Было время, когда такие были белыми воронами, сейчас уже этого сказать нельзя, потому что хоть и мало их, но они уже есть не в единственном числе.

И: Вопрос относительно взаимодействия некоммерческих организаций и власти; как складываются эти взаимоотношения, кто обычно выступает инициатором?

Р: Ну, складываются они по-разному, и есть даже случаи, когда иницирует власть.

И: Встречаются, да?

Р: Встречаются, да, такие случаи. Хотя там в рутине по большей части иначе происходит. Но в основном, конечно, общественные объединения иницируют проблему, потому что, как я уже говорила, общественное объединение создается, формируется там и тогда, где через государственные органы, через государственные структуры или законы не решается проблема, то есть проблема продолжает иметь быть, она не решается через государство, – значит, вот здесь формируется некое общественное движение, которое пытается решить эту проблему или будировать эту проблему. По большей части иницируют, конечно, общественники.

И: А вот эти отношения, между государством и НКО, как бы Вы их описали: сотрудничество, соперничество, еще что-то, может быть?

Р: Ситуация сейчас меняется, одно время в роли такой... имело место такое заигрывание государства с общественными организациями. Поиграют во что-то, сделают вид, что сотрудничают, а на самом деле делают так, как считают нужным. Свои дела. Ну собрались там, что-то поговорили, поощрили, по головке погладили там, и все. Сейчас ситуация меняется: уже появляются формы серьезного взаимодействия и государственных учреждений, и государственных структур. Не без боли и не без крови, но это все имеет место быть. То есть сейчас наметились серьезные тенденции серьезного взаимодействия с государством. Примером такого серьезного взаимодействия я бы назвала Координационный совет г. Екатеринбурга по проблемам инвалидов. Это Координационный совет на очень высоком уровне, который проистекает всегда при мэре города, – он как бы ведущее лицо всегда на этом Координационном совете, где присутствуют главы всех администраций всех районов города в обязательном порядке и где доклады по тем или иным направлениям делают не кто-нибудь, а первые лица управлений, скажем, образования, здравоохранения.

И: Я хотела бы еще вот какой вопрос задать: как бы Вы описали типичную ситуацию, типичный сценарий взаимодействия НКО и государства?

Р: Типичный. Я вообще типичного ничего не люблю и не понимаю, просто потому что я, может быть, с юридической точки зрения неграмотная. Типично может быть только тогда, когда есть закон.

И: Типичная – это НКО приходит, просит или предлагает проект...

Р: А типичных ситуаций может быть сколько угодно, они могут попросить под выполнение какой-то конкретной задачи, то есть они могут сами обратиться, то есть задача оценена – и пожалуйста. Государство может, государственные структуры могут привлечь для рассмотрения проблемы, для решения проблемы, как в случае Координационного совета, на котором – я вот уже сказала, что первые лица всех направлений доклады делают о состоянии дел, – а на этом же Координационном совете присутствуют представители общественных организаций, которые в обсуждении говорят, а вот это то, а это не так действует, а возможен еще вот такой вариант, а проблема существует еще с другой стороны.

И: Со своей стороны они как профессионалы корректируют...

Р: А они не являются профессионалами с этой стороны, они просто проблему изнутри знают. Они знают свою узкую проблему, и по своей узкой проблеме они способны и выдать предложения. Но там-то, кстати, как раз присутствуют люди, которые не просто поднимают эти проблемы, не просто заявляют эти проблемы, а там представители организаций, скажем, детских организаций. И детские организации собрались и выбрали вот этого представителя какой-то одной организации, которая их интересы будет защищать. Вчера, например... Сейчас, например, готовится Городской координационный совет, на котором будут рассматриваться проблемы образования и проблемы инвалидного спорта. Я член Городского координационного совета, и вчера, в частности, у нас состоялся разговор с родственной организацией судей, где мы по этим проблемам обменялись мнениями, для того чтобы я не просто свое личное мнение высказывала, а для того чтобы я составила представление вообще о проблемах в этом направлении и как-то их сгруппировала, может быть, и задавая вопросы начальнику Управления образования, который будет докладывать их не просто как частные вопросы, которые решаются в частном порядке, а как некоторую общую проблему, которая имеет место быть для большого количества людей, детей, и которую нужно просматривать, как решать со-

вместно с государством, или просто государству. Может быть, государство скажет: мы сегодня не готовы решать эту проблему, пока вот своими усилиями обходитесь. То есть вот.

И: А вот как еще взаимодействуют? Вы как раз говорили, что там выбирают представителя от нескольких организаций. Как вообще взаимодействуют НКО друг с другом?

Р: По-разному. Вообще, все в жизни по-разному, все люди разные. Значит, по-разному. Я снова хочу вернуться к тому, что я отсекала от себя те организации, которые хотят быть иждивенцами, хотят только получать, не хотят вкладывать никаких своих усилий, для того чтобы дело двигать с мертвой точки. Вокруг меня сформировались организации, которые просто берут и распределяют между собой задачи, пытаются их решать. А есть другая ситуация: например, Ольга Яковлевна собрала общественные организации, занимающиеся детьми-инвалидами, в ассоциацию некую родительскую "Травинка", сгрузила их себе на шею и решает их проблемы. Правомерно это, правомочно это? Я думаю, правомерно и правомочно это, но это ее личное дело. Хочет она тащить их всех, определила она целью своей организации именно то, что она помочь должна многим детям и родителям – честь ей и хвала, честь ей и хвала. То есть я во всех вопросах, что касается меня в этой ассоциации, всегда иду ей на помощь. Вот будете с ней разговаривать, она не даст мне соврать. Она скажет, что реально работающие в плане взаимодействия, в плане помощи организации, это вот "Надежда". Я думаю, что она Вам скажет, что это так. Потому что остальные организации как бы иждивенцами являются, они потребляют.

И: А конкуренция возможна НКО?

Р: Конкуренция, конечно, возможна. Особенно если речь идет о какой-то одной области, об одной, скажем так, сфере деятельности, тогда, безусловно, есть конкуренция. Потому что крупные коммерческие структуры – недавно появилось их много, особенно раньше это было явно, – их как бы немного. Пришла одна организация, подошла другая организация, подошла попросить средства какие-то материальные на осуществление программ. И раньше кто раньше, кто вперед успел – тот больше оттянул. Коммерсанты-то сейчас тоже стали умнее. Они ведь сейчас не дают деньги вообще, и я считаю, что это правильно. Они дают деньги под конкретные дела, результаты которых можно измерить, результаты, которые можно увидеть. А то ведь раньше было как? Ну дали организации, организация неизвестно на что их использовала. И никак вот, рассмотреть, как это использовано, невозможно. Поэтому я думаю, что со стороны коммерсантов это правильный на сегодня появился подход.

И: Можно ли говорить еще о конфликте интересов тогда между НКО?

Р: Конфликте интересов в ряде случаев можно. Раньше было больше, а сейчас возникает некоторое понимание, и однажды даже на одном из собраний, где были и чиновники, и общественные организации, шуткой – не шуткой я сказала, что позитивная тенденция в нашем городе наметилась, когда общественные организации, занимающиеся аналогичными проблемами, стали объединять свои усилия. И очень бы хотелось, чтобы учреждения различных ведомств также объединяли свои усилия, если они занимаются одной проблемой, потому что вот эта межведомственная разобщенность в государстве очень мешает решению проблем. Там тоже в каждом ведомстве считают деньги в своем кармане и решают проблему, в конечно итоге, однобоко, я тоже уже об этом говорила. Ну вот еще сейчас я приведу пример, но я могу оказаться не права, потому что я еще не слышала изложения этого материала из уст начальника Управления. Может быть, я окажусь абсолютно не права, я просто видела документ о создании Центра, я могу по-

казать Вам этот документ, он последними датами августа датирован, некой социально-психолого-педагогическо-медицинской помощи детям-инвалидам. Центр один уже создан в городе реабилитационный, и там есть тенденция на лицензирование образовательной деятельности, подбираются кадры, для того чтобы консультировали с точки зрения психологических подходов, с точки зрения, значит, подходов специалистов-педагогов: как обучаться, где обучаться ребенку, – оно имеет место. Что это за Центр формируется с психолого-медицинско-социальной помощью, будет ли там только консультирование и что оно дает, или это будет Центр, который возьмет на себя совершенно другой функционал, не будет дублировать Городской реабилитационный существующий центр, которым руководит Александра Федоровна Мокрицкая. Вот в этом предстоит разобраться. Если это будет еще один дублирующий центр и будут расплываться средства, и они начнут между собой конкурировать, кто больше и кто лучше делает, по сути, используя одни и те же формы в работе, что это даст в конечном итоге, это остается вопросом. На Координационном совете я, естественно, склонна задавать эти вопросы, то есть цель создания все-таки этого Центра, чем он будет отличаться от уже существующего Центра. Только ли тем, что он будет в структуре образования, а этот в структуре соцзащиты, а бюджет-то города, он единый. Кому оторвать больший кусок, чьи проблемы будут решать эти Центры.

И: А вот еще религиозные организации, с ними как сотрудничают НКО?

Р: Я могу сказать, что религиозные организации тоже разные. Есть религиозные организации, с которыми получается сотрудничество, хорошая основа, и есть религиозные организации, которые тоже преследуют свои очень узкие цели, в свою религию, как единственную правильную, привлечь как можно больше людей. И вот с этими организациями я предпочитаю не сотрудничать. Вместе с тем, если интересуется, я наш пример могу привести. Мы сотрудничаем с Церковью Возвращения, которая при колонии № 2 существует в городе около Центрального стадиона, если знаете. У нас есть хорошие формы сотрудничества, очень хорошие, такие обоюдоинтересные формы сотрудничества. Мы сотрудничаем с когда-то религиозной организацией Федерацией женщин за мир во всем мире. Если помните, на них вешали всех собак, что там с муновцами и т.д., но ведь они проявили себя совершенно иначе в нашем городе. И мы с Союзом христианских женщин сотрудничали тоже до определенного момента, кстати, пока не появилось намерение вот обязательно обратить всех в свою религию. Вот, кстати, православная церковь этим очень сильно грешит, очень агрессивная.

И: А вот вообще поле деятельности общественных организаций и религиозных организаций – оно одно или нет?

Р: Оно может быть и одним и тем же. Религию я понимаю как воспитание души, это мое мировосприятие, и поскольку разный уклад в разных семьях, разные традиции какие-то в разных семьях, и у меня, в частности, есть семьи, которые посещают православную церковь, посещают католическую церковь, по методистскую церковь, – значит, они принадлежат по укладу в своих семьях к разным религиям. Вправе ли я требовать от этих семей, чтобы они только в одну религию, а другие религии не имеют права быть. Я считаю, что я не в праве требовать этого от них. Моя задача несколько иная. А поле приложения усилий – все тот же ребенок-инвалид. То есть можно лечить через душу родителей, и в ряде случаев это можно делать, можно использовать другие средства, такие как реабилитация через творчество, которая у нас имеет место быть, как реабилитация средствами спорта, чем занимается Ольга Яковлевна Бойко. Средства могут быть разные, а цели-то у нас одни, – значит, и приложения-то усилий другие. Важно то, какую истинную цель мы преследуем, работая с ними. Если и у религиозных деятелей и у нас цель едина, – помочь этому человеку ощутить себя в мире, простран-

стве гармонично, помочь взаимодействовать с другими людьми, не мешая никому жить, при этом ощущая достаточно комфортно себя среди других людей, умея отдавать себя другим людям, – тогда наши цели совпали. А если у них цель как можно больше привлечь в свою религию, а у меня цель, значит, любыми средствами не пустить в эту религию, потому что я ее не приемлю, тогда мы, конечно, разошлись в разные стороны.

И: Мероприятия, которые проводятся для общественных организаций, и в частности Форум некоммерческих организаций по проблемам гражданского общества в России, я уже говорила о нем немного – если бы Вы были в оргкомитете, то кого бы Вы пригласили на этот форум?

Р: Я так не пыталась никогда высоко залезать, потому что опять-таки не считаю себя компетентной в знании, какие организации как работают.

И: Как бы Вы отбирали участников, на что бы Вы обратили внимание, когда приглашали бы людей на Форум по проблемам гражданского общества из некоммерческих организаций в России?

Р: Ну, во-первых, я бы приглашала людей, которые не просто видят необходимость, кто даже не видит необходимость, а которые уже предпринимали некоторые усилия в этом направлении, конкретные усилия, которые имеют определенный опыт в решении этих проблем, – это первое. Потом я считаю немаловажным, если это будут организации, которые уже имеют не просто опыт, а некоторый позитивный опыт, то есть им удалось, как удалось. Вот тогда есть прецедент для обмена мнениями. Кроме того, конечно, для обмена опытом должны приглашаться люди достаточно грамотные. Умение грамотно изложить тот материал, которым ты владеешь, донести до слушающих – это очень важная часть, потому что могут произойти задержки в понимании, когда мысли излагаются так, хотя тут имеется совершенно что-то другое. Людей, которые, по крайней мере, умеют доносить.

И: Мне кажется, что если человек это пережил, то его вот этот вот опыт, то, что он сам пережил, ему поможет во многом передать желаемое.

Р: Так не всегда. Мы же все люди разные, понимаете? Есть совершенно великолепные исполнители, великолепные исполнители. А есть люди, которые являются генераторами идей, а есть люди, в которых сочетается и то и другое. А есть люди, которые прекрасно умеют делать, но не умеют рассказать о том, что они сделали, – то есть мы все очень разные. И это не потому, что я людей, которые умеют излагать свои мысли, ставлю выше тех, которые умеют хорошо выполнять свои задачи, – нет, а потому что, если мы собираемся для обмена мнениями, во главу угла ставится то, чтобы правильно свои мысли донести до собеседника, для того чтобы иметь некоторые навыки общения, некоторые навыки обмена мнениями. Тогда мы получим некий результат от этого общения, если этого нет, он чрезвычайно умный человек, он замечательно умеет делать свою работу, но он не умеет изложить, это вообще не так часто бывает, но бывают такие уникалы.

И: А вообще организации стремились бы принять участие в подобном мероприятии?

Р: Да, я думаю, интерес есть, интерес есть. Потому что на сегодня существует ряд противоречий, начиная с противоречий между федеральными законами и местными законами, как эти противоречия возможно решить, начиная с противоречий между тем, о чем мы говорили, – между истинными целями и продекларированными этих организаций. И можно так еще целый ряд выстроить противоречий. Поэтому когда люди обмениваются опытом, грамотно обмениваются опытом, и если еще обмен опытом построен таким образом, как в этот раз был. Ну мне очень понравился семинар. Он был очень

предметный, во-первых, во-вторых, грамотно выстроен был семинар и грамотно организован этот семинар. Я имею в виду, выстроен с точки зрения содержания, проведения, содержательной части и грамотно организован с точки зрения доброй воли этот семинар, я считаю.

И: Были бы те, кто не пришли на подобные мероприятия, на этот Форум?

Р: Я думаю, что есть такие, потому что есть такие люди, которые говорят, да, что, это все говорильня, это пустая трата времени, и – я даже сознаюсь честно – было время, когда я сама так считала, вот так. Но потом пришло осознание, что можно брызгать здесь у себя сколько угодно о том, что ничего не решается, ничего не делается, но если ты проблемы и опыт решения этих проблем не будешь выносить, не будешь ни с кем делиться мнениями, то ты никогда не найдешь себе союзников и никогда не построишь настоящую систему взаимодействия.

И: То есть есть как негативные, так и позитивные...

Р: Да-да-да, имеется и то и другое. Чего больше, чего меньше. Но это надо делать анализ, я...

И: То есть это зависит от каждого мероприятия отдельного все-таки?

Р: Может быть, от каждого отдельного мероприятия это зависит.

И: Возможен все-таки перевес в сторону положительных каких-то моментов?

Р: Ну сейчас, наверное, в сторону положительных имеет место быть, то есть пришло это осознание, ко многим пришло.

И: И еще последний у меня к Вам вопрос относительно рекламы, необходимости рекламы для некоммерческих организаций.

Р: Тоже очень индивидуально. С одной стороны, реклама необходима, реклама – это, и никуда от этого тезиса мы не уйдем, это – движитель... А с другой стороны, зачем мне на сегодня рекламировать мою общественную организацию? У меня на сегодня сложилась такая ситуация, что очень многие знают об организации, и просто повально идут сюда люди из других районов, потому что у себя они не могут решить...

И: Это привносит сложности?

Р: Да, это же привносит и сложности. Они не могут решить эту проблему, они знают, что эта проблема решается вот там-то, они узнали, услышали, прочитали, посмотрели, – они приходят сюда. Что я им могу в наших условиях? Я не могу обеспечить. Ограниченность средств, с одной стороны. Ограниченность условий, других условий, не материальных, в которых мы работаем, это, значит, с другой стороны. И то, что мы на сегодня маленькая организация, – так ведь мы себя и декларировали как маленькая местная организация. Отказать мы никому не можем. Люди приходят с такой проблемой, которая болит у меня у самой, так как я откажу этому человеку? Но я с ужасом думаю о том, как мы начнем здесь учебный год, с ужасом, потому что... никаких жизненных пространств нам не сегодня не хватает для осуществления... При грамотно сделанных программах, при грамотно осуществляемых этих программах, при наличии специалистов, которые это грамотно делают, при том, что есть авторитет на сегодня и есть контакты с государственными учреждениями, и с государственными структурами, и с другими общественными организациями, а условия-то, в которых мы работаем, они не позволяют расширения фронта нашей деятельности.

И: Понятно, то есть, с одной стороны, нужна реклама, с другой стороны, она не нужна.

Р: Да-да-да, она мешает.

И: А вот какие еще средства Вы могли бы выделить, ну, инструменты, средства привлечения внимания?

Р: Средства привлечения внимания... А к чему привлечения внимания?

И: Вот к общественным организациям.

Р: К организации?

И: Да.

Р: Так вот сначала и нужно этот вопрос решить. Нужно привлечение средств, тогда нужно ставить другую задачу, а как? Вернее, внимания привлечение. Не нужно привлекать внимания тогда, а как сделать, чтоб и работа шла, и людям помогать, и в то же время лишний раз не вякать.

И: Такой баланс сил.

Р: Да-да. То есть это зависит от условий, в которых ты работаешь так или иначе. Хотя, с другой стороны, если бы я уповала на те условия, которые я имею, мы бы эту работу не затеяли и не начали никогда. Потому что я помню, что одновременно с нами возникал Центр "Лювена" в Кировском районе, государственное учреждение, у которого и спонсорские средства большие, и все. И они там не начинали работу, пока не обеспечили все условия. А у нас была другая ситуация, когда у нас была в наличии программа, и мы начали осуществлять, исходя из того, что мы уже имели. И мы очень быстро двинулись вперед, а в ряде случаев они пошли как бы по нашим стопам. Но поскольку это поддерживаемое государством учреждение, они развиваются тоже достаточно активно, быстро, и на сегодня у них хорошие результаты. Но практически-то дорогу прокладывали мы. Амбиций по этому поводу нет, хорошо, что есть альтернатива, хотя я считаю, что они не решают проблему, потому что там нет системы, все равно нет системы, никто меня не убедит. Там пришел ребенок, пореабилитировался и ушел, пришел, пореабилитировался, ушел. Мы берем этого ребеночка (мы не имеем возможности с малышами работать), берем в дошкольном возрасте, помогаем, если он в садик не ходил. Помогаем подготовиться к школе – это проблема для его семьи нерешаемая. Затем мы осуществляем поддержку в процессе всего его обучения, решая те проблемы, которые не решаются в ходе образовательной деятельности, в ходе оздоровительной деятельности его, такие как обучение общению не только с себе подобными, как в коррекционных школах, но и со здоровыми ребятами, потому что жить им вместе. Помощь в том, чтобы раскомплексоваться, предложить целый спектр видов деятельности, в котором ребенок может определиться, какой вид деятельности может быть для него перспективным. То есть мы решаем те задачи, которые не решились ни через какие другие государственные структуры, потому что там идет уровень консультирования. Проконсультировали, сказали, что надо делать, но не сказали где. А в ряде случаев и негде. Поэтому системная работа, когда ребенок берется, ведется и получается какой-то результат...

И: То есть какое-то индивидуальное...

Р: Да, он, с одной стороны, индивидуальный, а с другой стороны, – это система работы, система продвижения вот этого ребенка, вот этой личности, вырастания его в личность, там где нет полной умственной отсталости, конечно. Любые могут быть варианты там, где сохранен хотя бы в какой-то степени интеллект. А там – нет, там смена вот столько-то дней, пореабилитировались и ушли, а куда ушли? А потом пришли – и с нуля снова. Говорят, сопровождение там и так далее... Это все в теории – в практике это все неправда. Это неправда, никто не курирует, не ведет этого ребенка и уж тем более не решает проблемы его семьи.

И: Спасибо Вам большое!

*Поспелов Владимир Александрович –
председатель правления Российского детского фонда
Свердловской области*

Интервьюер: Как бы вы могли описать некоммерческие общественные организации?

Респондент: У меня есть книжка, в которой перечисляются все эти организации. Мне трудно давать точные формулировки.

И: Давайте уйдем от точных формулировок. Попробуйте описать ситуацию с некоммерческими общественными организациями сейчас в нашей стране.

Р: Как таковых некоммерческих общественных организаций мало. Очень много таких организаций, которые маскируются под таковые, чтобы опять получить деньги. Сплошь и рядом такие встречаются. Либо политики и бизнесмены, которые создают такие формы (не будем называть по фамилиям). Хотя они и приносят какую-нибудь пользу и называются "некоммерческие общественные организации", но если копнуть поглубже, то сразу все видно. От советской власти у нас осталось четыре некоммерческие организации федерального значения, к которым относятся Детский фонд, Фонд мира, Красный Крест, Фонд милосердия и здоровья. Все остальные организации появились на гребне перестройки и всех изменений. Сейчас существует целая книжка.

И: То, что сейчас их существует огромное множество, о чем это свидетельствует?

Р: О свободе демократии, о свободе слова, свободе печати, о свободе организации. Почувствовали организаторские способности, силы, собрались три человека – вот и организация. Нас тоже три человека, но мы структура федеральная. В каждой республике, крае есть детское отделение. Поэтому все эти цели и задачи, которые определены в Уставе, они заложены уже достаточно давно. Конечно, пополняется новыми программами, учитывая ситуацию в стране. Задача Детского фонда, которая первоначально была поставлена, – помощь детям. Мы стараемся в меру силу делать их. Есть другая организация – "Наши дети – будущее России", Сивков которую сделал. Мощная организация, во главе которой стоит крупный человек, достаточно обеспеченная организация. Таким образом, организация – хорошее подспорье для создания имиджа людей. Я не говорю, что они это делают только на благо себе, – нет, на благо общества, но и себя тоже не забывают.

И: Можно говорить о том, что появляется много организаций, и, следовательно, появляются элементы гражданского общества в нашей стране? Или рано об этом говорить?

Р: Я думаю, что пока не будет стабильности в России, про гражданское общество говорить не стоит. Это мое личное мнение. Потому что очень многое зависит от того, какое положение будет в стране. Если мы посмотрим на Запад, на все их благотворительные и иные организации, которые пользуются поддержкой государства, – то есть не напрямую деньги дают, а создают условия, чтобы общество могло работать, – вот там есть и гражданское общество. Мы не застрахованы от катаклизмов и от тех людей, которые приходят к власти. Допустим, президент России был сперва такой, а сейчас другой. Я не думаю, что Путин будет восемь сроков, но общество развивается, и растет новое поколение. Пока на стыке поколение, которое выросло при советской власти, и поколение, которое не было ни пионерами, ни комсомольцами. Видно изменение отношения к атрибутам, символам государства. Когда поднимается российский флаг на линейке в

пионерлагере и тут что-то ломается, то один мальчик говорит: "Кина не будет". У меня сразу инфаркт, потому что у меня другое отношение к этим делам. Вот сейчас в Америке горе случилось – и самой востребованной вещью стал государственный флаг США. У нас я такого не наблюдаю.

И: То есть гражданское общество – это единство, осознание единства?

Р: Я думаю, что да.

И: Помимо Америки могли вы бы привести примеры, в которых действительно реализуются принципы гражданского общества?

Р: Не знаю, не был.

И: Я вот тоже не была. Но можно ведь как-то судить.

Р: А как я могу судить? Это надо посмотреть своими глазами, покопаться в обществе, а не послушать по радио или посмотреть по телевизору. Мы видели представителей гражданского общества, которые с нами сотрудничали: Барбара из Швейцарии – мать троих детей, которая приехала сюда и помогала всем обездоленным. Она старается помочь россиянам, являясь при этом гражданкой другой страны, а к ней без всякой поддержки. То есть могли в бытовом плане какую-нибудь помощь оказать, просто поддержать морально. Таким образом, я могу судить только по одному человеку. Я никакой страны, кроме Польши, не видел, поэтому мне трудно сориентироваться. У меня есть какие-то свои представления, но они не вписываются.

И: Что, на ваш взгляд, есть гражданское общество? Что воплощает это понятие?

Р: Если бы я мог определить, я бы был кандидатом. Я не самый крупный специалист и не самый умный в этом вопросе.

И: У вас есть какое-то мнение?

Р: У меня нет мнения и не будет, потому что некогда заниматься осмыслением этого дела. У меня внук появился, масса проблем семейного характера, масса проблем в Детском фонде, масса проблем по той организации, в которой я работаю постоянно – "Детский орден милосердия". Конкретика должна быть. Вот в Москве появился Дом общественных организаций, где эти организации могут собраться в течение работы. То есть не по чьей-то инициативе. Тут и копировальный центр, дискуссионный клуб. У нас в Екатеринбурге такого нет, хотя вопрос ставился неоднократно. Там организации могли бы общаться просто так, не только на конференциях. Мероприятие мероприятием, посидел – а работы не видно. У нас есть Центр благотворительных и общественных организаций, который возглавляет Николай Николаевич. Но там тоже: придет День милосердия, первая декада января или какие-то выборы, то тут работа кипит, появляются масса организаций. А до этого... ничего.

И: То есть гражданское общество вспоминают тогда, когда это нужно?

Р: Какое гражданское общество, когда идет конфронтация между Белым и Серым домом (*резиденция губернатора*). Пока там не наладится, хоть расшибись. Есть такие вещи: территория строения – муниципальная собственность, а организация имеет областной статус. Нет компромисса между ними, у них противоречия.

И: Возвращаясь к коммерческим организациям – каковы их цели и задачи? Почему они существуют? Для чего?

Р: Это зависит от целей лидеров.

И: Можно ли говорить о целях официальных и целях внутренних?

Р: Какие официальные цели? Они сплошь и рядом одно и то же.

И: Они совпадают?

Р: Да. Все на словах готовы на улучшение окружающей жизни, чтобы всем было хорошо, но у всех свой счет, это же юридическое лицо открывается.

И: Общественная организация не имеет права вести коммерческую деятельность для получения прибыли?

Р: Правильно. Прибыль должна идти на развитие организации. Но народ хитрый.

И: Таким образом, цель общественной организации – зарабатывать деньги?

Р: Цель – помогать обществу развиваться, каждый по своему направлению. О других целях я говорить не могу, у каждого своя.

И: Хорошо. Есть ли социальный заказ, то есть запрос на организацию и, соответственно, на ее цели?

Р: Есть, наверное. У нас нет закона о соцзаказе. Если бы мы, будучи в основной организации Российского детского фонда, заключили договор о социальном заказе с правительством Свердловской области по какой-то программе, и под это было бы какое-то финансирование, то это было бы хорошо. Мы говорим, что у нас много благотворительных организаций, и была идея, чтобы объединиться в какой-то один фонд, который имел бы разные направления (дети, инвалиды, чеченцы, афганцы) с хорошей бухгалтерией. Чтобы деньги, которые передаются на благотворительность, шли не в несколько маленьких карманов, а в один общий котел, где коллегиально бы решали, куда важнее потратить деньги.

И: Кто чаще инициирует какую-либо деятельность организаций?

Р: Не знаю. Я уже ничего не инициирую. Пока не будет стабильности и хотя бы общего взгляда на жизнь, на развитие городских, областных властей. Областная и городская Дума никакой критики не выдерживают – это два цирка, один поменьше, другой побольше. Если уж люди, которых мы выбираем, ведут себя так, о чем может идти речь?

И: Получатся, что нет социального заклада. Есть минутные потребности участников этого цирка.

Р: Да. Если бы они работали так, как их избиратели выбирали, у нас бы не было этого безобразия с отключением, со строительством элитных домов на территории парков, роц. Все видно. Идет разрушение вразрез с желаниями и потребностями трудящихся.

И: Как существует организация? На основе чего, для кого и в чьих интересах существует организация?

Р: Это надо у власти спросить.

И: А у общественных организаций? Как они-то существуют?

Р: Я сказал, что это зависит от лидеров, которые стоят во главе.

И: Кто заинтересован в том, чтобы они стояли во главе, кроме них самих?

Р: Только они заинтересованы. Вот я, например, не заинтересован в детских благотворительных организациях, потому что, если бы их не было, все шло бы к нам, в Российский детский фонд. Мы сумеем распорядиться средствами грамотно. Я не говорю, что там безграмотные. Моя давняя мечта – собрать все детские благотворительные организации за одним столом и просто поговорить. Мы это как-нибудь сделаем на Комиссии по делам несовершеннолетних Свердловской области. Организации разные, как правило, варятся в своем соку. У нас, конечно, есть некоторые точки соприкосновения, но не такие тесные, как бы хотелось.

И: Что бы вы могли сказать о внутренней структуре организации? И конкретно о лидере, моторе организации, который двигает ее вперед?

Р: Общественная организация на то и общественная, что там есть общественность. Если судить по нашей организации – это пленум, который собирается раз в год. Есть президиум, где собирается правление раз в квартал. Есть аппарат, который непосредственно работает: я, заместитель и главный бухгалтер.

И: То есть это люди, на которых держится организация.

Р: Организация держится на людях, которые работают повседневно. Те люди, которые ходят, это исключительно добровольцы. Есть такая сила как волонтеры, которые работают на безвозмездной основе именно на идею организации, ее цели, задачи. Но такого массового волонтерства, как за рубежом, у нас нет. Волонтеры не беспокоятся о своем повседневном существовании.

И: То есть у него есть определенные гарантии, и он нам дает.

Р: Да, да. У него осталось время, есть желание, и он помогает. А когда человека беспокоит то, выживет ли он сегодня, тогда очень трудно искать волонтеров.

И: А можно ли говорить о каких-то активистах, активисте?

Р: Можно. У нас, например, есть в такой структуре, как "Детский орден милосердия", студенческий отряд, который работает летом с детишками (инвалидами, сиротами) в лагерях. Они, естественно, получают какую-то зарплату за эту работу в лагере. В течение года они участвуют в наших мероприятиях. В организации "Дети – будущее России" была задача вернуть детям дворы, спортивные площадки, корты, чтобы детишки больше занимались физкультурой и спортом.

И: Предоставление условий для нормального развития?

Р: Безусловно. У всех разные задачи. Еще же есть масса ветеранских организаций, религиозных, беженцев. То есть в каждой организации есть узкая цель.

И: Что для такого человека награждение – это материальная сторона или что-то другое?

Р: Материальная сторона, конечно, не помешала бы. Люди, работающие в общественных организациях, – это непонятные люди. У них крыша поехала, это фанатики, энтузиасты. Любой нормальный человек в данной ситуации, которая сейчас есть, нашел бы место получше.

И: Тем более, что у него есть такой энтузиазм.

Р: Да. То есть это либо фанатики, ненормальные в хорошем смысле слова, либо люди, у которых все есть: у них остается время, потенциал, есть какая-то черта в характере, что его тянет к этому делу, конечно, есть финансы. Либо у него есть далекоидущая цель – создать себе имидж.

И: Долгосрочные планы.

Р: Это поможет ему выделиться в народе.

И: Это корыстные цели или он делает это на благо?

Р: Это двояко – не заглянешь каждому в душу. Я встречал таких людей, которые накануне выборов готовы были свернуть все на свете, поменять все, чтобы всем было хорошо. Только он сходит с дистанции либо куда-то девается – весь энтузиазм пропадает.

И: Вы сказали, что это люди – фанатики. Можно сказать, что это некий ярлык, который к ним прикрепляется?

Р: Почему ярлык? Я просто уважаю таких людей, потому что не всегда понятно, почему люди, имея такой творческий потенциал, идут к нам.

И: Это люди неординарные.

Р: Да, об этом я и говорю.

И: А вот как насчет личной жизни? Есть ли у этого человека время для себя?

Р: Если два таких фанатика встречаются вместе, работают в семейном подряде, то это хорошо. По своей семье я знаю, а мы с женой работаем в одном направлении. Дома мы разговариваем на ту же тему – сплошные педсоветы. Очень много общего. Я знаю много таких семейных пар. Бывает так, что муж этим занимается, а жена его понимает и создает для этого условия, или наоборот – это хорошо. Бывает, что не понимает один из супругов. Тогда встают перед выбором и коротают век в одиночестве.

И: Есть ли для вас сейчас что-то непонятное, неясное в том, как существует общественная организация, для чего?

Р: Я не ставлю для себя такой цели. В своей бы организации разобраться и все сделать нормально. Здесь я уже семь лет работаю, а кажется, что вчера пришел. Оказывается вот сколько, все кажется, что надо заканчивать с этим делом. Смотришь – опять год пройдет. С каждым годом все труднее, но пока боремся.

И: Возвращаясь к гражданскому обществу. Было высказано такое мнение, что на Западе гражданское общество основано на принципе свободы, то есть реализации человеческого потенциала и свободы. В России основа – все-таки служение. Что вы можете сказать по этому поводу?

Р: Ничего не могу сказать. Я уже говорил, что на Западе ничего не знаю, не видел.

И: Насколько отличается организация в России и на Западе? Вы говорили, что общались со швейцаркой. Может быть, вы расскажете с ее слов. Есть ли какие-то принципиальные отличия?

Р: Наверное, есть. Я говорил, что некоммерческие организации поддерживаются государством, им даются условия, а у нас нет. На словах, конечно, никто не говорит, что им на нас наплевать. Хотя были и такие варианты.

И: То есть получается, что нет заинтересованности?

Р: Например, когда Детский фонд образовывали, было целых три организации-учредителя (исполкомы, обкомы, профсоюзы). Их правопреемники говорят, что нам по закону не положено быть учредителями. Или просто говорят: "Вас сейчас много развелось. Всем не поможешь". О том, что Детский фонд создавался при учредительстве профсоюзов, исполкомов и т.д., – об этом все забыли. Нам говорят, что время уже не то.

И: Таким образом, на сегодня получается, что организации и власти не взаимодействуют. Власти не заинтересованы в этом взаимодействии.

Р: Нет, они заинтересованы. Очень много работы делает организация за власть, просто так, за спасибо, именно те функции, которые должны делать власти.

И: То есть перекладываются обязанности?

Р: Нет, не перекладываются. Их берут общественные организации. На словах они все поддерживают организации.

И: Это больше сотрудничество организаций и властей или противоборство?

Р: Нет, противоборством бы не назвал.

И: Может быть, конкуренция?

Р: Нет, и не конкуренция, потому что некоторые вещи зарождаются в недрах общественных организациях, а потом формы, методы власти берут себе.

И: То есть иницируют эти отношения, начинают отношения с организациями?

Р: Это опять зависит от того, кто сидит на этих местах. Если ему нужно, если он желает поиметь успех не только для себя, показать, что он такой руководитель, весь из себя, если он заинтересован в общественности, тогда он будет сотрудничать с организациями.

И: Сам пойдет?

Р: Сам пойдет. Для его имиджа это будет хорошо, и для дела хорошо. А иногда он может, когда к нему придут, выслушать и как-то помочь.

И: Обратная сторона получается?

Р: Да. Есть такие, которые выполняют четко свои инструкции, должностные обязанности – он шага в сторону не вступит. Либо осторожные люди, либо далеко не глядящие, либо которым не надо больше: то есть у него есть регламент, по которому он работает с 9 до 6, "у меня вот это, вот это, а это уже не мое". Я таких не встречал. Очень хороший институт секретарей. "Вы кто? Как вас представить? Сейчас я узнаю. Его нет, он уехал на совещание"

И: То есть фактически они решают: это мы хотим, это не хотим.

Р: Как он захочет, так он и сделает.

И: Тогда получается, что общественная организация бессильна в какой-то степени, потому что она находится в зависимости.

Р: Смотря какая организация. Есть федеральная организация, есть районная организация. Это зависит от того, кто там работает, потому что люди хитрые. Бывает, и СМИ используют, и общественное мнение. Сейчас пар выпускают. Есть масса газет, которые никто не читает, кроме "Теленедели", "Телемира", "Толстушки". Если раньше было три газеты: "Вечерка", "На смену", "Уральский", то всю информацию брали оттуда. Сейчас объем информации очень большой. Сейчас в Екатеринбурге каналов больше, чем в Москве. За вечер не успеешь все посмотреть. Если раньше, я мог там, там посмотреть, а потом сделать выводы, то сейчас там, там я не успеваю посмотреть.

И: Вы упоминали, что сейчас очень много общественных организаций, которые занимаются одним и тем же. Каковы условия взаимодействия общественных организаций? Они сотрудничают, хорошо идут на контакты?

Р: Я бы не сказал. Контакты, сотрудничество – это чисто личные отношения, то есть если я знаю кого-нибудь лично, то мы можем посотрудничать. Если не знаю, то народ к этому очень осторожно подходит. Все старается уловить, что он действительно хочет, или что я буду с этого иметь.

И: Как насчет религиозных организаций? Их сейчас очень много.

Р: Они же разные. У нас же две православные церкви. Одни молятся двумя пальцами, другие тремя – вот скандал. А что от этого поменялось? Бог поменялся или еще кто? У иудеев есть фанатики. Очень много разнообразных течений, и православных, и иных.

И: Они-то с общественными организациями хотят сотрудничать? Нужно им это или не нужно?

Р: По нашей организации судить, то такие попытки были. Те же Хали Кришна как-то пытались. Они больше сами по себе. Если их приглашают, то они приходят.

И: У них разное поле деятельности.

Р: Естественно разное. Если у русско-православной церкви одно поле деятельности....

И: Вы говорили, что в прошлом году принимали участие в семинаре в Москве по гражданским формам. В этом году в ноябре будет продолжение. Если бы вы были организатором подобного мероприятия, то на что вы бы обратили внимание и кого бы вы пригласили?

Р: Я бы никогда не был организатором подобного мероприятия, потому что пока нет условий для деятельности общественных организаций. Это бесполезная трата времени и денег. Тут должен быть какой-то лидер, Э.Панфилова при всем моем уважении не сможет потянуть это дело. Да и сейчас я бы сказал, что никто не сможет противостоять Путину, создавать какие-то форумы, съезды.

И: То есть общественные организации не должны идти в противовес государству?

Р: Ни в коем случае. А зачем? У нас что ли государство какую-то доктрину выдвинуло, что давайте людям плохо сделаем? Наоборот, пенсии повышаются, зарплаты бюджетникам тоже, там помогли, в другом месте что-то сделали. Если бы они сказали, что давайте снова лагеря построим... Нет идейных лидеров (Сахарова, Лихачева), которые могли бы как-то объединить. Там сейчас больше противоречий, чем точек соединения.

И: Если они понимают проблему, почему они не могут объединить?

Р: Страна очень большая, территория обширная. Если бы это была Швейцария, речи бы не было.

И: Конечно, можно свести все к геополитике. Но не только же это.

Р: Пока дойдет то, что в Калининграде, до Владивостока, пройдет масса времени, много событий, которые все изменят.

И: То есть отставание большое.

Р: Письмо послать – проблема, позвонить по межгороду – проблема. Связи-то нету постоянно.

И: Возвращаясь к этому мероприятию. Как вы считаете, насколько активны были бы НКО для участия в таком мероприятии? Кто бы откликнулся, кто не откликнулся бы?

Р: Откуда я знаю? У кого деньги есть доехать до Москвы, тот и откликнется.

И: То есть первоначально все упирается в финансовую сторону. Будут ли какие-то противоречия, несогласия с тем, что проводится?

Р: Будут, такое тоже возможно. Народ в такое уже не верит. Для меня Москва – это возможность пообщаться с друзьями, хлебнуть творчества. Если просто так, это, во-первых, трата времени.

И: В прошлом году вы пожалели времени?

Р: Нет, я съездил на это мероприятие, одновременно Лиханов провел пленум. И с друзьями пообщался.

И: Какие-то негативные моменты бывают на таких мероприятиях?

Р: Едешь как дурак сутки на поезде.

И: А кроме субъективных?

Р: А что еще?

И: Может быть, во время дискуссий?

Р: Какие, Господи? Последняя дискуссия, в которой я с удовольствием принимал участие, была в городе Риге на Площади свободы в годы студенчества. В годы перестрой-

ки думали, что с этого момента все изменится, станет по-другому – тоже много дискутировали. На 10-м слете в Артеке, когда пионерскую организацию гробили, тоже было о чем говорить. Что действительно близко, что действительно изменится после твоего выступления? Сейчас мы мудрее, я вижу, где это будет тот же цирк, что и вчера.

И: Так для чего это проводят, для того чтобы повыступать?

Р: Надо у них спросить. Сейчас стремительно все изменяется, каждая минута ценится на вес золота. Должно быть какое-то удовлетворение: либо от работы (то, что сделано, – съездили наши ребята в Лосинку), либо от заработной платы, либо от общения с теми людьми, которые тебе близки (друзья, дети, внуки, семья). Так не жалко время потратить. А если ты идешь заведомо на то, что ничего не будет, ты просто еще раз убедишься, как все грустно и жалко вокруг.

И: Вот еще несколько вопросов о рекламе общественных организаций. Необходимо ли им это?

Р: Естественно. Если общественная организация желает выжить, то она рекламирует свою деятельность.

И: Кто должен инициировать то, чтобы об общественной организации знали?

Р: Она сама

И: Только она сама?

Р: В первую очередь. И те спонсоры, которые ей помогают. Иногда получается, что они рекламируют не общественную организацию, а себя самих.

И: А что позволяет общественной организации найти какие-то группы людей, с которыми им необходимо взаимодействовать? Существуют ли какие-то средства выхода в общество?

Р: Непосредственный звонок, встреча, Интернет, электронная почта.

И: Какие-то освещения, например, освещение в СМИ или участие в проектах?

Р: Мы участвуем в парадах. Спонсоры строим не приходят. Реклама тоже деньги стоит.

И: В том-то и дело, что здесь должен быть другой подход к рекламе, когда мы говорим об общественных организациях?

Р: Были бы средства, были бы деньги, были бы и ролики.

И: Вы думаете, они нужны в отношении общественных организаций?

Р: А почему нет? Нужны. Мы бы таких роликов наснимали! Наверняка на такие ролики кто-нибудь откликнулся бы. Мы привлекаем телевидение, но только на акции. Многообразие каналов приводит к тому, что наша реклама проходит без внимания.

*Хонец Николай Николаевич –
председатель Ресурсного центра НКО*

Интервьюер.: Как бы Вы могли описать институт некоммерческих организаций в России на сегодняшний день?

Респондент: Ну, некоммерческий сектор развивается в последние годы в России достаточно быстро. Если считать, что только в Свердловской области около трех тысяч организаций, то в целом по России – целая армия. Последние годы как бы отмечены тем, что у некоммерческого сектора появились свои издания в виде вестников, бюллетеней различных газет. Стали появляться в последние годы ресурсные центры. Кстати, наш Центр как ресурсный, думается, был одним из первых в России. Он был создан в 1993

году, и тогда про другие ресурсные центры я не слышал. То есть процесс идет достаточно активно.

И: То есть это все-таки развитие организаций, появление новых возможностей организаций свидетельствует о развитии НКО?

Р: И новые организации появляются, и сферы их влияния расширяются, и количество людей, которые работают в этих организациях, увеличивается, и профессионализм заметно уже у некоторых организаций вырос, у тех, кто работает давно и активно.

И: А говорит ли это о том, что в России формируется гражданское общество?

Р: Безусловно, да, процесс формирования идет, конечно, и это одна из составляющих структур гражданского общества.

И: Тогда еще такой вопрос: как бы Вы могли описать это понятие – гражданское общество?

Р: Ну, это уже достаточно, так сказать, изучено, сформулировано, так сказать, что такое гражданское общество и его структура, и как бы достаточно прилично это прописано в Президентском послании Путина, когда он шел на выборы президента. Я как бы с теми основными направлениями, которые обозначены в его Послании, абсолютно согласен.

И: Вы могли бы обозначить основные моменты, которые являются ключевыми, неотъемлемыми характеристиками.

Р: Гражданского общества?

И: Да.

Р: Участие народа в решении судьбы страны, если коротко.

И: То есть это активность?

Р: Безусловно, гражданская активность и гражданская ответственность.

И: А как Вы считаете, есть ли страны, в которых гражданское общество уже сформировалось, могли бы Вы назвать какие-то примеры?

Р: Ну, достаточно все прилично выглядит в Америке, я там был, в Америке, на стажировке, детально знакомился со структурой общества в Америке, поэтому как бы представление имею. Да, можно привести в пример Америку.

И: Еще какие-то примеры?

Р: Ну, в каждой стране как бы свой государственный строй: допустим, Германия отличается от Англии, хотя элементы гражданского общества и там и там присутствуют.

И: То есть своя специфика, она накладывает, получается, отпечаток?

Р: Безусловно, в каждой стране... И Россия идет по своему пути.

И: На Ваш взгляд, гражданское общество в России какие перспективы имеет? Оно будет окончательно сформировано?

Р: Все будет зависеть от того, как у нас будет формироваться структура власти, потому что сегодня, допустим, в Америке общество определяет структуру власти и...

И: Это снизу идет?

Р: Снизу, да, процесс идет. И там невозможно навязать изменение строя сверху. . А в России сегодня это возможно, пока гражданское общество не сформировано, навязать любую структуру, в том числе и возврат к коммунистическому строю возможен сверху, потому что у нас сегодня не сформировано гражданское общество, и многое будет зависеть от того, как в эти годы будет формироваться структура власти.

И: То есть вот то, как раз о чем Вы говорили, что это активность населения, которая определяется...

Р: Ну, активность населения, да, и законодательные акты, которые позволяют населению влиять.

И: То есть это с двух сторон получается: с одной стороны, сверху идет, предоставляются какие-то условия, с другой стороны – ответная реакция?

Р: И сама система, структура гражданского общества, которая позволяет влиять на этот процесс. То есть мало это записать в Конституции. Надо сегодня иметь определенные институты и определенные нормативы, при помощи которых граждане могут свои права реализовать. Граждан надо самих еще воспитывать. Они сегодня много чего могут по существующим нормативным актам и законам, но они этого не делают, потому что сегодня джина из бутылки выпустили, пробку открутили, а он оттуда не вылезает.

И: Николай Николаевич! А вот если говорить о самих организациях, то как бы Вы определили цели и задачи некоммерческих организаций?

Р: Ну, на мой взгляд, есть несколько целей и задач. С одной стороны, это воспитание самих граждан и влияние через общественные организации на власть, общество с целью его реформирования, развития. Другая функция тоже, на мой взгляд, важная – воспитание граждан через их активное вовлечение в деятельность общественных организаций, воспитание.

И: А насколько вообще граждане заинтересованы в участии в общественных организациях?

Р: Достаточно активно. Просто у нас сегодня, мы не создали такую структуру, чтобы могли использовать весь этот потенциал. Сегодня у нас потенциально готовых к активной общественной деятельностью граждан достаточно много, просто не все они вовлечены, и мы не нашли пути и формы их вовлечения в гражданскую деятельность.

И: Можно ли говорить о том, что цели и задачи организаций различаются, то есть есть официально декларируемые цели, а есть внутренние цели и задачи?

Р: Безусловно.

И: Могли бы Вы привести какие-то примеры и объяснить, почему это происходит?

Р: Это на этом этапе... Ну, это происходит по разным причинам. Есть как бы желание отдельной группы людей создать собственную экономическую базу, для того, чтобы иметь какие-то преимущества, льготы, они создают общественные организации, и под флагом общественной организации, декларируя, так сказать, обозначая социальные проблемы, декларируя права какой-то категории людей, добиваются как бы льгот непосредственно для себя.

И: А сейчас это используют организации?

Р: Используют, да. Такие примеры есть, но их немного. Больше примеров, когда граждане объединяются, для того чтобы решить свои проблемы конкретные. Вот, допустим, общество слепых или глухих, инвалидов, такие как правозащитники, "зеленое" движение, которые объединяются по идейным принципам. Другие объединяются по принципу создания как бы системы самопомощи. И те и другие для государства важны, эти общества.

И: А есть ли сегодня такая проблема, как формулирование социального заказа, есть ли вообще социальный заказ?

Р: Ну, социальный заказ, он как бы формируется с двух сторон: со стороны государства – органы власти, они по мере своего, так сказать, созревания готовы, так сказать, какие-то свои функции передать общественным организациям. И это делается сегодня особенно активно, это делается сегодня, допустим, в структуре спортивных общественных организаций – там абсолютное большинство, допустим, различных турниров, соревнований, спартакиад, там, проводится спортивными обществами при финансировании частичном этих мероприятий из бюджета, а большую часть они этих денег привлекают как бы, вот... Творческие союзы, организации достаточно активно работают в этом направлении, примеров таких можно достаточно много привести.

И: И еще: Вы могли бы сказать, инициатором вот этого социального заказа выступает кто чаще всего, государство?

Р: Общественные организации чаще всего.

И: Общественные организации?

Р: Хотя есть примеры, когда и государство выступает инициаторами этих дел, . например, Красный Крест, донорское движение. Кровь нужна больницам, государственным учреждениям. И государство в этой ситуации понимает, что оно не в состоянии без помощи общественных организаций самостоятельно эту проблему решить, и привлекает общественные организации, тот же Красный Крест, для того чтобы общественники помогли.

И: Государство, получается, все равно заинтересовано в существовании...

Р: Общественных организаций? Да, конечно. В организациях, которые сегодня работают на социальном поле, государство в них заинтересовано, хотя многое зависит от конкретных руководителей государственных, так сказать, структур, потому что сегодня далеко не все понимают важность и нужность взаимодействия с общественными организациями. Не понимают того, что оттого, что они это не делают, теряют больше, чем могли бы иметь. И как бы по этому поводу страдает не только конкретная отрасль, а зачастую и общество в целом, потому что многие проблемы сегодня могли бы решаться, но не решаются. В социальной сфере этих проблем достаточно много.

И: А как Вы считаете, население заинтересовано в том, чтобы существовали НКО? То есть социальный заказ будет исходить от определенных слоев, групп населения?

Р: Население в целом, сегодня как бы не понимает, что такое НКО, даже вообще не понимает, и термин такой не слышали абсолютное большинство ни разу, поэтому оно в деятельности некоммерческих организаций не заинтересовано, население заинтересовано жить хорошо.

И: В результатах.

Р: В результатах, в их деятельности в результатах. Если популярно объяснить, что такое НКО любому человеку и что они могут дать обществу, я думаю, что все скажут, что мы, конечно, за. Другое дело, кто этим просветительством будет заниматься.

И: А нужно оно вообще?

Р: Безусловно, конечно.

И: Вот еще, возвращаясь к структуре НКО: как бы Вы могли описать лидера подобной организации, может быть, какое-то слово-ярлык можете дать?

Р: Лидеру организации? Идеальному?

И: Нет, не идеальному, наверное, даже, а типичному?

Р: Чаще всего он далек от идеалов сегодня.

И: А если говорить тогда об идеальном?

Р: Идеальный, на мой взгляд, это человек, в первую очередь, с совершенно четкой гражданской позицией.

И: То есть определившийся?

Р: Это определившийся и четко понимающий, для чего он это делает, для которого не сиюминутные задачи и, так сказать, сиюминутные мероприятия важны, а важно свое место в этом обществе и как бы понимание того, что он это делает, прежде всего, во имя людей, во имя государства, во имя страны.

И: А еще может быть?..

Р: Ну и второе качество, которое необходимо, это умение, профессионализм, будем так говорить, умение сделать, воплотить идею в жизнь. Вот у него есть конкретный участок его работы, есть участок деятельности, поле, на котором работает эта общественная организация, и он должен идею уметь воплотить в конкретные дела, должен обладать какими-то организаторскими навыками, знать, как это сделать, при помощи чего, какие ресурсы привлечь, – профессионализм.

И: А что получает человек, который работает в некоммерческой организации? Какое вознаграждение?

Р: Вы знаете, есть такая категория людей, природа – она ведь разумно, значит, , распределила. Есть люди, которые счастливы, допустим, в искусстве, есть категория людей, для которых главное в жизни – это уважение людей в обществе. То есть они стремятся быть достойными людьми в обществе, и замеченными в обществе, и уважаемыми людьми в обществе, значит. Вот, есть такой тип людей, как бы изначально предназначенный для общественной деятельности. Вот если этих людей вовремя как бы заметить, вовремя их поддержать, научить, то вот эта категория людей, для них не деньги главное в жизни. И, к сожалению, иногда бывает, что даже и не семья, а это действительно так. А для них общественная деятельность, общественное признание – главное в жизни, ради этого они жертвуют многим. Такие люди есть, и они многое могут сделать, вот если их вовремя заметить, помочь им и поставить, так сказать, помочь им определиться.

И: То есть фактически у такого человека может не быть личной жизни?

Р: Так часто и бывает, потому что главное для него – это не семья. А в обществе ведь главное – это семья, ведь это самое главное. Но есть люди, которые жертвуют... Ну, это, может быть, и нормально, Вы понимаете, не только общественные деятели приносят в жертву свои семьи. А военные – они жертвуют своей жизнью во имя государства, во имя защиты...

И: Это умение тогда отдавать себя ради какого-то дела...

Р: Ради общества, ради государства, да. Вот такие жертвенные фигуры для общества важны, без этого нельзя, без этого мы не сможем... А вот те, кто работают пожарниками, а милиция, которая рискует своей жизнью, а спасатели, которые в чрезвычайных ситуациях, или пожар, или катаклизмы какие-то природные – они же жертвуют своими жизнями, для того чтобы спасти других. Такие люди обязательно нужны стране.

И: Вы уже много лет работаете в этой сфере и наверняка общались с людьми, которые возглавляют...

Р: В сфере общественных организаций?

И: Да.

Р: В этом году будет 38 лет, как я работаю в сфере общественных организаций, в общественной деятельности я 38 лет, да. Я как бы начал свою общественную карьеру, если

так можно назвать, в декабре 53 года, когда меня избрали комсоргом завода в армии, и с тех пор не переставал заниматься общественной деятельностью.

И: За это время осталось ли для Вас что-то непонятное в роли общественных организаций, в их деятельности? Что-то, чего Вы до сих пор не смогли...

Р: Думаю, что я знаю далеко не все, потому что меняется жизнь, меняются ориентиры. То, что мы делали до 90 года, чем занимались, и роль, и место общественной организации, она же была совершенно другой. Меняется общество, меняются функции и задачи общественных организаций – это естественно.

И: То есть появляются новые проблемы и новые, неисследованные области?

Р: Конечно, появляются в связи с новыми проблемами и организации, которых раньше не было.

И: Это просто реакция реагирования, умение отслеживать те изменения, которые происходят в обществе?

Р: Видите, да, если есть реальная какая-то проблема, то рано или поздно для решения этой проблемы кто-то должен быть, рано или поздно находится и берется за решение этой проблемы.

И: Возвращаясь еще к проблемам гражданского общества: очень часто говорят о том, что на Западе гражданское общество формировалось на основе принципа свободы, а в России гражданское общество формировалось на основе служения. Что бы Вы могли сказать по этому поводу? Так это или нет? Есть ли разница между гражданским обществом в России и в других странах?

Р: Ну безусловно, в каждой стране своя система складывается государственного управления, государственного устройства, и я думаю, и Россия идет своим путем, так сказать, может быть, кому-то и хотелось, чтобы мы взяли какую-то модель и в модель, значит, вот наше государство, наше общество втиснуть.

И: Просто полностью модель все равно не повторить.

Р: Да, неповторима. Я не знаю, строилось ли американское общество на основе свободы, ну потому что всегда в основе построения общества лежит все-таки желание, стремление людей к лучшему, к нормальному обустройству своей жизни, созданию всех условий, для того чтобы, так сказать, могла нормально жить семья, были и сыты, и здоровы. Да, в основе ведь вот это, потребности естественные человеческие, они как бы потом формируют структуру общества и государственные институты. То, что в основе российского менталитета, одна из черт – служение, может быть. Потому что ведь Россия всегда жила трудно, всегда жила непросто. Россия не одно столетие своей истории не переставала воевать, может быть, необходимость выходить из каких-то катаклизмов и сложных ситуаций, необходимость выравнивать те проблемы, которые постоянно, по истории появлялись и нас сопровождали, экстремальные ситуации – они, безусловно, всегда требовали самоотверженности и героизма. Вот, наверное, поэтому самоотверженность и героизм лежат в основе нашей ментальности. И служение Родине, Отечеству для нас, для абсолютного большинства, хочется так думать, не просто пустой звук. Хотя в последние годы вот этот нигилизм, какая-то бездуховность, безусловно, на развитии общества сказывается. Ну, я думаю, это временный период. Я думаю, это временно, потому что нет в основе русского человека того, что могло бы общество наше разрушить изнутри. В основе нашей духовности и оптимизм, и героизм, и самоотверженность – это всегда присутствовало, такие люди и сегодня есть. Я думаю, когда таких людей немало, а их действительно немало, это порождает определенный оптимизм, что в ближайшее время мы выйдем из кризиса исторического.

И: Всегда ведь, с одной стороны, необходима преемственность, чтобы вот эти черты не утрачивались, с другой стороны, необходимы условия для развития.

Р: Ну, Вы знаете, я думаю, что никогда не было такого периода в истории нашей страны, чтобы эти принципы утрачивались. Где-то было больше носителей этих идей, где-то меньше, но все равно было определенное количество, которое потом возрождало общество, то есть это какая-то минимально необходимая, критическая масса, будем так говорить. Я думаю, что сегодня мы ее сохранили, то есть мы сегодня этот потенциал имеем, и этот потенциал за собой потянет все общество. Я нисколько не сомневаюсь, что мы выйдем из этой кризисной ситуации и все у нас будет хорошо.

И: Как Вы считаете, общественные организации и НКО у нас и в других странах – они отличаются?

Р: Отличаются, безусловно, некоторые организации, а некоторые, может, не отличаются. Вот я познакомился в Америке с деятельностью организации Ветеранов войн, они во многом схожи с деятельностью наших организаций. Красный Крест, я вот был в американском – в принципе, деятельность точно такая же, как и в Международном Красном Кресте, и в российском. Хотя есть многие другие организации, у которых принципы другие: допустим, во многих общественных организациях, ну американских, немецких, английских. Со многими руководителями я встречался, когда приезжали.. Есть, как бы более развита духовность, религиозность, да, религиозность, то есть духовность как бы на религиозной основе. Почему это так, это понятно? Потому что с церковью никто не боролся в последние годы. Духовность, нравственность на этой основе.

И: И как бы Вы могли описать взаимодействие общественных организаций с религиозными у нас, насколько они взаимодействуют, пересекаются?

Р: Ну, те организации, которые работают на социальном поле, – да, они волей-неволей пересекаются с деятельностью религиозных организаций и взаимодействуют с ними. Допустим, инвалидные организации.: они очень активно работают с различными религиозными конфессиями, ветеранские организации. Вот недавно пришла гуманитарная помощь из Израиля, и я знаю, что очень активно распространяли ее именно ветеранские организации, так что вот это. Ну и многие другие вещи, связанные с деятельностью в социальной сфере, они объединяют общественные организации и религиозные конфессии, это нормально.

И: А как бы Вы могли охарактеризовать отношение общественных организаций, НКО и государства?

Р: Ну, я полагаю, что сегодня в России этот процесс находится на начальных стадиях, все еще впереди.

И: Это сотрудничество, соперничество?

Р: Я думаю, что это можно было бы охарактеризовать, как поиск взаимопонимания. Сегодня достаточно активны общественные организации, их много, если бы их было мало, может быть, этот процесс шел не так быстро. С каждым годом все больше и больше общественных организаций, и они, для того чтобы как-то укрепиться и показать эффективность своей работы, вынуждены искать контакты с властями.

И: А власти сами заинтересованы в таких контактах?

Р: Далеко не все, далеко не все, это зависит от уровня развития руководителя власти, вот это, так сказать, от уровня его воспитанности, будем так говорить, сегодня далеко не все руководители местных органов власти понимают возможности общественных организаций. Некоторые просто это как бы давят, отвергают.

И: Вы могли бы описать конкретные примеры, которые бы описали типичную схему взаимодействия между государством и НКО?

Р: Ну, типичные формы – как бы, наверно, сложно сказать, потому что в каждом конкретном случае отношения складываются по-разному. Я вот говорил уже о том, что это зависит от конкретного человека, от конкретного руководителя, поэтому типичных форм нет. Вот вчера мы отмечали в Министерстве социальной защиты 10 лет создания клуба инвалидов, спортсменов-инвалидов "Родник". Клуб был создан для того, чтобы организовать в нашей Свердловской области инвалидный спорт. Чтобы люди, которые сегодня в колясках, инвалиды, чтобы их жизнь была активной. Вот вчера было приятно, когда им вручали грамоты Министерства спорта, вот таким ребятам-инвалидам. Они не в клубе собрались – они пришли в Министерство социальной защиты, потому что они считают, что это второй дом, так сказать, там их приветствуют, там нормально построены с ними взаимоотношения, там им рады – это нормально. Есть другие ситуации. Допустим, никто сегодня из общественных организаций не идет в Министерство образования.

И: Почему?

Р: Потому что руководители Министерства образования сегодня не видят, не понимают роли общественных организаций.

И: То есть они сами даже не жалеют, просто ведь есть общественные организации, которые проводят проекты, связанные с образованием.

Р: Я не знаю, по крайней мере, мне такие примеры неизвестны, когда проекты проходили с участием общественных организаций и Министерства образования.

И: Просто я была в студенческой организации общественной, и мы организовывали День карьеры, мы тоже организовывали его без поддержки Министерства образования. Я думала, может, другие организации получают эту поддержку?

Р: Нет, здесь очень много сегодня зависит как бы от руководителей ведомств.

И: А как бы еще могли описать взаимодействие различных НКО друг с другом?

Р: Ну, здесь на этом поле как бы тоже не все однозначно. Но чаще всего бывает так, что общественные организации различной направленности взаимодействуют, и поводы для этого есть. Хотя бы создание системы взаимодействия с властью, и есть примеры создания коалиций, объединения общественных организаций для решения каких-то проблем. Общественные организации одного профиля чаще всего конкурируют. И здесь иногда бывают просто не очень здоровые отношения.

И: Это конкуренция за ресурсы?

Р: За все: за ресурсы, за авторитет в обществе, за влияние на власть, за, так сказать...

И: Может быть, даже за доминирование?

Р: Да, за доминирование.

И: Вопрос о гражданском форуме, о котором я Вам говорила; к сожалению, я пока не могу Вам представить полную информацию. Проведение форума планируется в Москве, и он будет посвящен проблемам гражданского общества. Насколько я знаю, подобное мероприятие проводилось в прошлом году. Вот если бы Вы были одним из организаторов, кого бы Вы пригласили на форум, посвященный проблемам НКО и гражданского общества в России?

Р: Всех.

И: Кого именно?

Р: Мы такие форумы проводили уже неоднократно у себя, в Свердловской области, они были и российские, и международные. И мы начали этим заниматься с 93 года.

И: Участие принимают только представители НКО или власть?

Р: Участие принимали и НКО и представители властей всех уровней.

И: А бывают такие случаи, когда люди, организации отказываются принимать участие в таких мероприятиях?

Р: Бывают. Это не всем может быть интересно.

И: То есть это зависит от интереса?

Р: Да.

И: А если поговорить тогда о плюсах и минусах подобных мероприятий, какие позитивные стороны, какие отрицательные?

Р: Ну не знаю, что здесь может быть отрицательным, положительного-то здесь много: и повышение профессионализма лидеров общественных организаций, это и как бы взаимопроникновение НКО и властей, потому что они начинают больше друг друга слушать, друг друга понимать, это возможность влияния на СМИ, потому что сегодня многие СМИ не понимают важность этих проблем и необходимость их постоянного освещения. Ну а что может быть отрицательного, я не знаю; на протяжении нескольких лет как бы многие общественные организации заявляют о своем лидерстве в России в формировании и гражданского общества, и в формировании некоммерческого сектора.

И: Брали эту роль?

Р: Да, говорили, что мы провели международный, мы провели всероссийский, а на самом деле, по сути, этой системы нет, и никто не возглавляет, не влияет на формирование этого процесса.

И: То есть получается, что это саморазвивающийся процесс?

Р: Да. Был тот форум в Москве, но я об этом не знаю, что он был. Наверное, раз говорят, то он был. Но он на деятельность наших организаций свердловских не повлиял никак. Значит, мы имели свои четкие перспективы, мы имеем свою программу развития некоммерческого сектора, на нас сегодня никто не влияет, потому что системы такой в России не создано.

И: То есть каждый действует самостоятельно, независимо друг от друга?

Р: Конечно. Поэтому заявления о том, что мы там объединяем, представляем... Никто никого не объединяет, это все как бы потуги, зачастую это все, понятно откуда идет – желание засветиться.

И: То есть получается, что нет единства, института НКО?

Р: Единства нет.

И: Потому что институт предполагает некую взаимосвязанность.

Р: И систему.

И: Да.

Р: Нет, системы нет. У нас вот даже наша Областная общественная палата должна объединять общественные организации Свердловской области, но там нет системы, нет единства.

И: Все, получается, исходит от самих организаций, они все двигают?

Р: Безусловно, и от жизни.

И: От жизни и проблем, которые она ставит.

Р: Да, придет время – все будет по-другому, но для этого должно пройти какое-то время.

И: И последний вопрос у меня к Вам относительно необходимости рекламы НКО?

Р: Обязательно.

И: А какого рода реклама должна быть?

Р: Социальная реклама, бесплатная социальная реклама.

И: Проектов?

Р: Проектов, проблем, обозначение проблем, конечно.

И: А каковы могут быть способы рекламирования передачи этой информации?

Р: Все, что сегодня придумано в СМИ, все должно работать: и радио, и ТВ, и газеты, и щитовая реклама – все должно работать.

И: Вот Вы говорите должно, а на самом деле работает?

Р: Ну, кое-что работает, кое-что. Но я и говорю, что проведение таких мероприятий, много таких мероприятий проводили совместно с представителями СМИ, как бы эти мероприятия носили больше воспитательный характер, потому что сегодня освещение представителями СМИ необходимо.

И: Вообще, они насколько активны, когда они узнают о таких мероприятиях?

Р: Очень редко бывают активными. Вы понимаете, на мой взгляд, идеальный журналист – это гражданин. Вот когда журналист и гражданин – это одно и то же, тогда никаких проблем не возникает, никому ничего не надо объяснять. А когда главная задача журналиста – это добыть средства к существованию любым путем, значит, вот здесь и получается и "черный" пиар и так далее, отсюда все идет. Вот это тоже процесс, который должен и в позитивном плане развиваться.

И: А кто вообще заинтересован в том, чтобы эта реклама была?

Р: Люди.

И: В том-то и дело, что люди заинтересованы, но они как-то достаточно пассивны в том, чтобы узнавать и чтобы требовать?

Р: Это опять все к вопросу о гражданской активности. Если бы у нас на достаточном уровне сегодня была гражданская активность, то, я думаю, граждане нашли бы возможность повлиять на СМИ.

И: Когда СМИ предлагают те или иные репортажи, граждане определенным образом реагируют на них, нравится им это или нет. И по сути часто журналист становится слугой, он предоставляет то, что хотят услышать?

Р: Нет, не думаю; я думаю, журналист чаще дает то, за что платят.

И: Платят?

Р: Конечно, а не то, что требуется сегодня народу. Вот народу эта реклама, которая сегодня идет, – она уже как кость в горле; когда там начинают очередные прокладки пе-

ретрясать, мне вот это не надо, например, и никому это не надо. Это надо тем, кто занимается реализацией этого товара. А журналисту это надо, потому что ему за это платят, он это говорит, СМИ это делают. Если бы не платили, не делали бы.

И: То есть СМИ должны стремиться к тому, чтобы предоставлять информацию не за какие-то деньги...

Р: ...а исключительно с гражданской позиции. Для этого тоже должен пройти какой-то процесс, какое-то время. А какой промежуток времени это займет, зависит в том числе от нас от всех.

И: Спасибо Вам большое, Николай Николаевич!

г. Владивосток

*Вельтмандер Людмила Михайловна –
генеральный директор детской общественной организации Объединение
инвалидов и их законных представителей
"Голос помощи"*

Интервьюер: Сегодня наша беседа посвящена некоммерческим организациям. Вы являетесь представителем одной из таких организаций, и вот мой первый вопрос: как бы Вы описали институт некоммерческих организаций, который сложился в России на сегодняшний день?

Респондент: Это очень большой вопрос, огромной просто... как сказать... важности, и описать его, конечно, я так не могу, но попытаюсь.

Значит, очень интересную информацию я получила, когда стала участвовать, с Корпусом милосердия работать. Именно о некоммерческих организациях, потому что они мне дали организационно-правовые формы некоммерческой организации, и здесь я почерпнула столько вот много, что у нас, в общем-то, такой информации нигде ее не могла раньше получить.

И чем интересно – вот если Вы будете интересоваться некоммерческими организациями, то вот... их всего четыре таких вот больших формы – нет, пять, пять. И здесь вот основной вопрос – есть ли членство, вот. Если есть членство – где оно есть, то здесь очень, в общем-то, интересная работа идет, и всегда, какая бы некоммерческая общественная организация ни была, всегда, где есть членство и ответственность за этих вот людей, то тут вот мы... Например, начинаем так работу: что кто поступает к нам первый человек – ну, вновь – он обязательно заполняет анкету и идет, выписывает все свои проблемы. То есть у нас... мы работаем с матерями, с женщинами, с людьми, имеющими детей-инвалидов. И обычно эта мать имеет в очень... находится в очень длительном эмоциональном стрессе, и вот для нее... Она выписывает все свои проблемы, идет к психиатру, и мы начинаем работать с ее проблемами. То есть у нас вот очень интересная работа, очень тяжелый... То есть самое – попали в группу риска, в очень – ну, будем говорить – на дно, в нищенское состояние.

И: Понятно. А вот скажите, кто работает с такими людьми? Что это за люди, которые с ними работают?

Р: С кем?

И: Ну, вот, с вашими подопечными, если так можно их назвать.

Р: У меня нет подопечных, это не кролики. Подопечные... Нет, нет, это...

И: Как можно их назвать?

Р: Это сотрудники, коллеги мои, собратья по несчастью. У нас даже в общественной организации написано, что мы объединились для чего? Для того чтобы поддержать плечом друг друга. То есть я – такая же мать, имеющая ребенка-инвалида, и у нас все, списочный состав, все такие же матери. Но дело все в том, что государство поддерживает неработающую мать, имеющую ребенка-инвалида, – две трети минимального оклада. Это 65 рублей 17 копеек. Вот недавно мы написали письмо Горячевой, и там увеличили в два раза по уходу за ребенком. Это только говорить нужно об этом. Ну что такое неработающий человек, проживающий на 65 рублей 15 копеек? Вот докуда?... И сейчас – на 120 рублей.

И: Скажите, а вот те люди, которые работают с Вами, которые помогают этим детям, этим матерям тоже – Вы уже немножко сказали – что это за люди, да? Это тоже люди, у которых есть такие-то проблемы, да? А скажите вот, кто это еще?

Как бы Вы их еще описали? Что это за люди, почему они пришли сюда работать? В чем они видят свое вознаграждение?

Р: Минуточку, что-то я вопрос не очень поняла конкретно... У нас вот в Уставе общественной организации написано, что мы, матери, имеющие детей-инвалидов, объединились, вот. И дети-инвалиды. И мы работаем. Целью нашего... является оказание помощи... Вот, [читает] "объединение детей-инвалидов, подростков..." Вот, граждан. Вот. Они. "А также законных представителей для оказания взаимной поддержки и помощи в лечении, развитии, воспитании и материальном обеспечении."

И: Все, я понял тогда теперь. Я просто...

Р: Это – члены. Мы – члены. Почему вот я еще раз говорю, что обязательно, когда форму будете некоммерческой организации смотреть... Вот у нас некоммерческая организация, она общественная организация некоммерческая. Но вот где есть членство.

И: То есть обязательно нужно обращать внимание, есть членство этой организации либо нет?

Р: Да. Потому что если автономные некоммерческие организации, у них нет, это самое... И у них совсем другие проблемы и вопросы решаются. И еще, значит, чем отличаются общественные организации? Тоже вот, значит, это формой объединения обязательно. И второе. Когда объединились люди, вроде бы умные достаточно – "Селена" и другие – когда они объединились, они ставят очень много вопросов, значит, они хотят и участвовать и в социальном обеспечении этих детей, то есть в дележке... Прямо берут все свои государственные функции.

И вот такой очень основной вопрос в общественной организации, чтобы четко определить цель и поставить задачи. Нельзя одной общественной организации какой-то из 10 или там из 5 человек решать все государственные вопросы. Вот мне очень понравилось: приезжали сюда слепо-глухие люди из Москвы, и у них общественная организация состоит всего из восьми человек. Вот у нас – 23. Но мы... 23 – это члены из наших. К нам, вокруг нас, объединяются еще 80 человек, то есть у нас около 100 человек. Но те люди, которые разово приходят и не участвуют в постоянном продвижении тех вопросов, которые... они у нас... ну, как? Они на общественных началах. Они – не члены.

И: А вот скажите, те, кто является членами вашей общественной организации, в чем они видят свое вознаграждение, вознаграждение своей работы? Вот что для них вознаграждением является?

Р: Ну, во-первых, еще раз объясняю цель нашего: мы объединились для поддержки.

И: Помочь друг другу? Я понимаю.

Р: Да. Чтобы только почему? Потому что заходя в автобус, например, держа ребенка ДЦП на руках, и где кондуктор орет, кричит: "Платите деньги!" Хотя в Российской Федерации законом проезд бесплатный у матери и у ребенка, но у нас этого в Приморском крае нет. То есть мать приходит со слезами, в стрессовой ситуации. Она и так в длительном эмоциональном стрессе : денег не хватает на хлеб, и еще выдерживая такую атаку, она, когда приходит к нам – мы собираемся регулярно, каждую неделю, по субботам – и она когда бывает в этой обстановке равных с равными, хотя у нас люди очень разные. У нас люди есть аспиранты, доценты, ученые, там вот, и есть люди, которые не могут работать в силу ухода за своим ребенком. Они то есть совсем, ну, ...

И: Все понятно. Хорошо. Вот об этом мне понятно, спасибо. Давайте немножко мы поговорим о более глобальных вещах таких, менее конкретных.

Вот скажите, в России у нас, скажем, есть большое количество некоммерческих организаций, да? Которые, можно сказать, составляют, ну, зарождающийся такой, оформляющийся, развивающийся институт некоммерческих организаций. Правильно? Да? То есть вот это как бы положение.

Вот как бы Вы его могли описать? Что это за сообщество таких организаций? Как, какие признаки у него? Что происходит вообще? Что бы Вы могли сказать?

Р: Ну, здесь я, в общем-то, еще раз...

И: Какое их положение? Может быть, трудное, или им помогают, стараются помочь? Ну как?

Р: Это Вы задаете сразу два или три направления в ответе.

Дело все в том, что, чем больше некоммерческих организаций, тем лучше для общества. Это однозначно. Потому что сейчас, пока каждый...

Я говорю, что маленькая коммерческая ор... некоммерческая организация – некоммерческая – она пытается охватить ряд социальных вопросов, очень больших, глобальных. И конечно, не имея возможности их как-то... как-то даже обсудить – не то, что выкинуть – она тонет. А чем больше их будет, тем глубже они осознают и, конечно, если мы будем это долго и часто повторять, что не нужно некоммерческой организации маленькой брать государственные вопросы – им хотя бы поднять одну проблемочку маленькую до уровня государственной. Вот как, например, мы поднимаем вопрос положения матери, имеющей ребенка-инвалида. Мы написали в городскую Думу... Ой, в краевую Думу, значит, Горячевой вопросы поставили, и они постепенно решаются. То есть мы поднимаем вопрос.

Положение матери очень, очень трудное... Когда... Она даже и не виновата, имея ребенка-инвалида, но попадает в группу риска. Другие... вот Форум – мне понравилось тем, что они подняли вопрос о слепо-глухих. И тоже подняли до уровня государственного, там даже дошли вопрос до президента.

И: А вот скажите, то, что появляются такие некоммерческие организации, общественные объединения, это говорит о том, что наше общество выходит на путь гражданского общества, то есть оно становится гражданским обществом? Как Вы считаете?

Р: Да, конечно, это обязательно.

И: А что? Что Вы понимаете вот под гражданским? Что это для Вас?

Р: Ну, я, например, понимаю возможность того, что, например, раньше у этой матери, имеющей ребенка-инвалида, вообще ребенка-инвалида загоняли в тупик, он был – ребенок – в клетке, а с матерью вообще не считались и даже не слушали ее мнения. Придя к нам – вот даже в эту некоммерческую организацию – мы прежде всего спрашиваем ее мнение, ее желание, ее возможности, как она может решить эту проблему. То есть понимаете? И доводим ее понятия, вот, о социальной жизни, о социальном... знание законов... То есть у нас идут постоянно лекции, как выходить этого ребенка. Да, и она участвует, то есть она в анкетировании участвует, и потом она... Делается анализ.

И: Ну, это понятно. Вот еще раз, что такое гражданское общество, по Вашему мнению? Вот что это? Что это такое? Какое это общество?

Р: Ну, прислушивается к мнению каждого, личности. Я так думаю. Не знаю. Мне так кажется.

И: А вот скажите, кому-нибудь, кроме людей, которые попали в такую трудную жизненную ситуацию, живут в ней, кроме них, кому-нибудь еще нужно создание таких организаций или нет? Или, другими словами: есть ли какой-то социальный заказ на возникновение таких организаций, социальный заказ-запрос на деятельность этих организаций, как Вы считаете?

Р: Ну, внутренне-то, конечно, есть. У каждого человека потребность, потому что когда, например, мы проводим... дети-инвалиды и здоровые люди, дети – здоровые дети, то очень получается развитие... Все говорят, что... родители даже здоровых детей говорят, что это очень важно для нравственного развития. Потому что даже, говорят, в Спарте, когда отбирали только высоких, под два метра людей, то она нравственно погибла из-за того, что... Нам обязательно нужно, чтобы дети наши – ну, слепые, глухие, ДЦП, неподвижные – были на... такие же востребованные, как все. Иначе общество, как говорить-то, самых элитных людей, оно само и же себя съедает, потому что невостребованы чувства боли, чувства сопереживания.

И: А вот скажите, как бы Вы описали положение вот таких организаций вообще в России? И какое оно?

Р: Ну, Вы знаете, говорить... Конечно, оно нелегкое, оно... Заниматься этими вот делами общественными, если человек нравственный, и ему это интересно, то, конечно... Но у нас большей частью это воспользуется... Этим вот состоянием инвалидов пользуются не совсем нравственные люди или как это?..

И: То есть можно сказать, что под вывеской таких объединений, бывает, цели преследуются несколько иные?

Р: Да. Довольно-таки часто. Вот поэтому обязательный количественный состав вот этой общественной организации, никаких автономных. Они тоже имеют право быть, но они не должны именно преследовать вот инвалидов. Чем некоммерческие организации... Инвалидов – я еще раз подчеркиваю, потому что я некоммерче... в основном работаю с теми некоммерческими организациями, которые работают еще с инвалидами, потому что некоммерческие-то организации есть ведь и разные.

И: А вот скажите, как раз Вы затронули этот вопрос. Насколько это актуально – говорить о том, что большое количество или, может быть, маленькое – не знаю, Вам виднее – организаций, их цели, которые они выдвигают, да, декларируют, они расходятся с целями, которые есть на самом деле? Это проблема или нет? То есть я говорю о том, что... Ну, Вы понимаете или нет?

Р: Да, понимаю.

И: Это вот актуально, или на самом деле так бывает редко, что под – опять же – прикрытием организации что-то там делается, то, что не соответствует целям, которые говорят, что они есть?

Р: Я статистику этих не могу.

И: Как Вам кажется? Как Вам кажется?

Р: И общаюсь я тоже в пределах допустимого на мой, будем говорить, интеллектуальный уровень...

И: Ну, вот с теми, скажем, с кем Вы общаетесь, с другими там, скажем, организациями – там честно люди работают или, скажем так, их... Бывают какие-то несоответствия в их деятельности, ну, по-вашему, это не должны, не нужно делать?

Р: Нет, это только от незнания. Я вот с некоторыми встречаюсь. Конечно, от незнания, может быть, что-то используется не так. Вот почему я и очень хотела бы закончить

школу некоммерческих организаций, очень хотела бы, но, говорят, я уже по возрасту не подхожу. Не выдержала ценз возрастной. Поэтому действительно, может быть, школы некоммерческих организаций лучше больше проводить для молодых и как можно больше. Потому что вот, я просто скажу, что тоже...

Приведу пример: социальное страхование, некоммерческие организации там по каким-то – если они инвалидские – они не должны платить этот взнос. От незнания мы весь год платили. Но когда пришли, нам выделили там одну путевку в социальном страховании. И когда пришли получать эту путевку, она просто спрашивает – руководитель этого, Суворова – она спрашивает: "Вы там работаете?" Потому что путевки выделяются только на работающих, конкретно там работающих. А я хотела взять путевку для работающего по совместительству человека. Ну, она бы мне объяснила, что такое работающий и что такое... Незнание. И я просто не стала бы писать на совместителя вот эту путевку. И в итоге, когда она уже поставила штамп мне здесь бланк, что выдается путевка, она мне ее просто не дала, потому что совместителю путевка не дается. Вот от незнания таких, допустим, мелочей... Пусть она объяснила бы и дала бы ее тому, кто работает, да? Мне, допустим, дала бы путевку.

И: А где вы получаете эту информацию о процессе деятельности? О... ну, вот эти правовые акты, которые?.. Как это все происходит?

Р: Пока что я очень благодарна Корпусу милосердия. Все мои знания только от него. Я настолько благодарна судьбе, что она свела меня с Ингрид... которые действительно специалисты в этих всех социальных вопросах, в работах некоммерческих организаций. Вот она сейчас уехала – очень жалко. А те люди, которые вот сейчас уже, они, конечно... Знаний не хватает.

И: А скажите, что Вам конкретно не хватает? Каких знаний Вам не хватает в этой области? Что Вам нужно, хотелось бы еще узнать?

Р: Во-первых, Вы знаете, я всегда задаю вопрос на та... На такой вопрос я всегда задаю такой вопрос или притчу: первоклассник приходит в школу, и у него спрашивают: "Хочешь ли ты знать логарифмы?" Он скажет: "Конечно!", – а за плечами: "Я не знаю, что это такое.", – или там высшую математику...

Так и Вы у меня спрашиваете, что бы я хотела знать. Я очень много хотела бы знать. Я просто говорю, что в процессе работы, когда я сталкиваюсь с государственными структурами и получаю щелчок по носу, и люди не объясняют, а просто выпихивают, выпиливают, как эта Суворова просто меня изничтожила, хотя я и возраст солидный, и знаний у меня – институт и два про... таких училища: педагогическое и медицинское, и высшее экономическое. Знаний у меня достаточно, но дело все в том, что в каждой нише есть свой слог, будем говорить так. Поэтому сказать конкретно, что я хочу, я не могу.

И: А вот скажите, сотрудничество некоммерческих организаций с властями – региональными, федеральными, разного уровня – как оно происходит? Или... Вот это можно назвать сотрудничеством, или это противоборство чаще всего? Как Вы...?

Р: Вы знаете, у нас прямо в структуре общественной организации, когда мы ее создавали – что мы не воюем с инфраструктурой города, ни с властями. Мы поставили себе это целью, задачей. Потому что это больнее для нас, и что-то воевать, добиваться – нет. Мы ее изменяем эту вот инфраструктуру, которая у нас здесь, мы приспособливаемся к ней, у нас другого нет выхода, потому что... И пытаемся жить не конфликтуя, а именно согласованно. И самое главное, у нас такой вот вопрос, что слово – это мысль. Будем

говорить, что колебания волн. И значит, как-то, когда я прихожу к тому же Копы... Логачеву, Копылову – или, вот мы в краевую Думу ходили... Ой, да в краевую Думу, и вот уже к новому Дарькину ходили. Мы пытаемся эту власть убедить. И конечно, если человек, хотя бы есть у него там племянник, брат или кто-то...

Вот было легко с Наздратенко – глухим, потому что у него племянник глухой, слабослышащий. И так же нам легко договориться с тем человеком, который хотя бы в какой-то момент видел это состояние, существование детей-инвалидов.

И: А что Вы от них хотите получить, вот когда Вы к ним идете? Зачем Вы идете?

Р: Да мы очень много хотим. У меня вот целая папка обращений, очень много, и вот пока что мы кроме вот Линецкого... Через 10 дней он сразу же нам ответил на все положительно. А так вот у нас около 20 или 50 даже – да, наверное, 50 ответов...

И: О чем, о чем это все? Запросы на что?

Р: Первое, запросы... В общем-то, я Вам уже говорила, что мы проводим...

И: Поддержку материальную, да? Какую-то техническую, может, поддержку?

Р: Не всегда. Почему? Потому что мы же проводим анкетирование. Вот мамочка пришла первая, мы выписываем ее проблемы. И вот набралось их 10, этих мамочек набралось, мы объединяемся и идем, решаем этот вопрос.

И: А-а-а, то есть бывает, что вы конкретные проблемы людей...

Р: Конкретные проблемы, да, только конкретные. Мы ничего из головы не придумываем, мы не хотим замков, мы не хотим ничего. Я же говорю: мы не воюем с инфраструктурой...

И: Все понятно. А можете назвать вот это вот общение с властями сотрудничеством? Или это как-то иначе можно назвать?

Р: Да, конечно, это... То есть мы пытаемся снизу достучаться до тех проблем, чтобы они... Просто оповестить их. Я же говорю, что колебания воздуха не просто так, а пытаемся...

И: Понятно. Понятно, я понял. Хорошо. Спасибо. А вот хотелось бы спросить Вас о взаимодействии различных таких организаций – ваших, других. Как Вы знаете, как это происходит: Между собой как оно происходит? Вообще что Вы на это скажете?

Р: Да, у нас очень во Владивостоке хорошее сотрудничество. Это Дом молодежи, 203 кабинет. Забыла сейчас... В общем, поддержка вот этих некоммерческих организаций. И там два молодых юноши, они нас по вторникам собирают и всегда звонят, вот сейчас...

В общем, очень. Мне очень нравится, как они поддерживают нас, всегда всю информацию самую последнюю. Может быть, я поэтому и согласилась с Вами, потому что... отвечать на Ваши вопросы, потому что они действительно очень работают хорошо.

И: Скажите, а вот между разными организациями, какие взаимоотношения? Чаще это бывает – опять же – сотрудничество? Может, это конкуренция какая-то? Каким образом вот вообще?..

Р: Вы знаете, вот, конкуренция, может быть, там, где есть деньги, где есть это самое. Вот, например, в Корпусе...

Я просто приведу два примера. В Корпусе милосердия вот нас 10 организаций, и вот было недавно у нас... ну, презентация новых программ. Люди, которые боролись за деньги, они действительно боролись за деньги именно. Но так как я в Корпусе мило-

сердия получаю... ну, официально-то я получаю 150 долларов, а неофициально то есть получается... Ну, мы делимся, будем говорить, с волонтерами или с теми людьми... Я 300 рублей получаю. То есть я не зарабатываю на Корпусе милосердия, в общественной организации я вообще ничего не получаю, так что мне конкурировать с другими нет ни смысла...

И: Может быть, там конкуренция идет, опять же, за гранты вот за эти, да?

Р: Конкуренция за гранты – они идут без нас, без нашего ведома, и нас вообще не спрашивают. Анализ этих вот программ не проводится, вот тоже плохо очень. Я попыталась в этот раз выступить и провести какой-то анализ, но мне было отказано в Корпусе милосердия.

И: Вот скажите, я же, насколько понимаю – все равно материальная поддержка, она нужна, да? Каждой некоммерческой организации?

Р: Конечно.

И: Вот. Вот, скажем так, происходит, может быть, все равно над этим надо работать, обращаться в какие-то структуры – государственные, негосударственные предприятия, организации. Тогда, может быть, спонсорской помощью как-то вот зачем-то... Насколько вот некоммерческие организации проводят и должны ли они проводить... ну, как бы грубо говоря, рекламные под... рекламные акции, говорить о себе, заявлять о своей деятельности? Насколько это нужно?

Р: Рекламные акции, конечно, нужны. Но я вижу не в том смысл, что рекламные акции – в борьбе за деньги, а в борьбе за идею. Я просто вот говорю, что обязательно, если некоммерческая организация подняла какой-то вопрос маленький и сможет его поднять до уровня государственности – вот в чем ее цель, вот в чем ее жизненность, вот в чем ее это самое... А если так существует борьба за деньги, то они... У нас много организаций, они существуют уже несколько... десятки лет и гранты выигрывают, и все-все. Но проведение... нет того анкетирования, нет связи с низов. И они уже отрываются, то есть руководитель вот этой вот организации, он уже оторван и, можно сказать, существует сам по себе.

И: А вот скажите, как?.. Нужно ли вообще оповещать общественность, да? Ну, людей, живущих в этом регионе, скажем, о деятельности таких организаций?

Р: Обязательно, обязательно.

И: А для чего?

Р: Для того чтобы... Вот я опять же говорю, что озвучивание – это очень важно. Потому что всегда найдешь... найдешь такого человека, который под твоим... откликнется, потому что взять, например: поехал ученый и алкоголик в другой город, или вор там, допустим. В другом же городе он там нашел, ученый нашел ученого, а вор – вора.

И: Все понятно.

Р: Так и мы. По идее мы находим...

И: А каким образом это можно делать – информировать людей? Через какие каналы?

Р: Конечно, лучше всего выпускать журнал.

И: А реально? Как реально получается это делать?

Р: Реально – вот выпускает ИСАР журнал очень хороший.

И: ИСАР – это... Это что такое?

Р: Тоже типа Корпуса милосердия. Вот. Листовочку сейчас наши молодые люди тоже пытаются сделать, вот государственная поддержка на Молодежной.

И: А, скажем, ваша организация конкретно что-нибудь делает в этом направлении или нет?

Р: В этом направлении мы пока только участвуем, конечно – через библиотеку. Вот через библиотеку мы пытаемся... Да, у нас выпущена брошюрочка очень хорошая, ее нарасхват все учителя, да. Но это... Средств у нас не хватает и вообще нет. Но в основном мы пользуемся только бесплатным телевидением, и бесплатные журналисты – кто в газетах печатает о нас.

И: Печатают, да? Все-таки есть такое, да?

Р: У нас регулярно... каждый месяц мы, да. Или в квартал, один раз в квартал мы обязательно печатаем о нашей деятельности.

И: Ну, то есть это статья выходит, да?

Р: Да, выходит статья. Ну, вот я не принесла, но у нас очень много.

И: Есть, да?

Р: Да, и местное, Местное время, да. Местное, местное телевидение.

И: Понятно. Хорошо. Вот у меня теперь конкретный к Вам вопрос. Я его зачитаю. Один из экспертов при опросе в Фонде Общественное мнение высказал следующую мысль: "Мы вернемся к гражданскому обществу..." Опять затронем, что "гражданское общество на Западе формировалось прежде всего на принципе свободы, свободы реализации интересов личности или группы. А в России гражданское общество формируется на основе принципа служения, служения личности общественному интересу". То есть там – реализация интересов личности общества, а здесь – служение личности интересам общества. Разница? Да? Вот.

Как Вы – согласны с этим или нет? Как Вы считаете? Есть ли в России такая ситуация, что личность служит общественному интересу, в то время как на Западе личность реализовывала свои интересы?

Р: Да, в общем-то. Но дело все в том, что вот в этом наша общественная организация и отличается, в этом ее уникальность, что мы как раз реализуем собственный интерес. Вот от всех других общественных организаций в этом в Приморском крае и в городе – мы просто поставили себе задачу, матери объединились... Никто наш интерес – ни государство, ни мужья, ни дети – никто наш интерес не учитывает. А мы вот решили его реализовать.

И: Скажите, на Ваш взгляд, в чем отличие российских некоммерческих организаций от западных? Я понимаю, что это трудно... Ну, как Вы думаете?

Р: Честно говоря, я не была... вот у нас Елена Леонидовна была, она может Вам это сказать.

И: Но как Вы считаете, все-таки? Ну, все равно мысли же какие-то есть по этому поводу. В чем их отличие?

Р: Я даже не берусь... меня это, можно сказать, не интересует. Я не пытаюсь реализовать то, что где-то... Понимаете? Я реализую только свое.

И: Хорошо. А скажите вот, осенью должен состояться гражданский форум, в котором планируется участие около трех тысяч российских некоммерческих организаций. Вот если бы Вы входили в оргкомитет такого форума, в Ваших задачах бы-

ло бы отбирать этих людей, приглашать их на участие в этом форуме. Вот какие бы критерии Вы бы выдвинули для отбора участников?

Р: Ну, я еще раз хочу сказать, что в той некоммерческой организации, где есть членство, правильно ли оно ведется, потому что на каждого члена должна быть карточка и все.. А тех, у которых нет членства, их вообще не нужно брать, потому что они автономно. Так и пусть автономно и существуют. А... И, конечно, обязательно вот это самое... И цели, конечно. Цели. Цели – очень много. И как они выполняются.

И: А что цели? Что Вы о них скажете? Какие цели должны быть?

Р: Ну, что значит, должны быть? Цель у каждого своя. У каждого – своя, именно. Вот именно цель.

И: То есть Вы бы отбирали так, что если Вы видите конкретную цель, которая стоит перед этой организацией...

Р: Да. И как она ее выполняет.

И: И как выполняет. То есть результаты тоже важны для отбора в этом форуме, да?

Р: Очень важны. Потому что некоторые организации есть, существуют 10 лет, но без цели. Или цели очень расплывчаты. Вот здесь очень важно, потому что цель берется – я еще раз повторяюсь – потому что она берется и образование охватить, и медицину, и все, все. А человек-то...

И: Не получится все охватить, да? Вы это хотите сказать?

Р: Нельзя, конечно

И: Скажите, а вот новые организации, которые вот только, скажем, организовались, и они еще... ну, не имеют каких-то особых результатов, успехов. Как к ним отнеслись бы Вы, будучи организатором такого мероприятия?

Р: Цель. Только цель. Какая конкретно цель. И точки. Ну, проследить, мониторинг сделать, как...

И: Деятельность.

Р: Да, да, да. Как вот он пытается, хотя бы план именно.

И: Скажите, а если бы Вы лично получили приглашение участвовать в таком форуме, как бы Вы отнеслись к этому?

Р: Я очень положительно бы отнеслась. Для меня это очень интересный вопрос.

И: Почему?

Р: Вопрос: почему? Потому что я знаю, что я не изменю всю структуру деятельности некоммерческих организаций, а... Ну, может быть, хотя бы я бы нашла два-три человека, которые бы согласились с моим мнением. Потому что у меня мнение совсем не такое, как у всех.

И: А почему важно участие или неважно участие в таких собраниях? Как Вы считаете?

Р: Я еще раз вот... все время повторяюсь к тому же... потому что озвучивание, колебание, притягивание тех... и чем больше соберется более умных людей, тем получается какой-то результат.

И: А скажем, обмен опытом – он важен или нет?

Р: Обмен опытом, конечно, важен. Но не так, как его у нас пытаются представить. Потому что...

И: А как у нас его пытаются представить? Я просто не в курсе.

Р: Почему? Я вот на конференции когда была, там опыт – у каждого человека же опыт из личностных психологических возможностей. И один там добивается просто договорами работать с госструктурами, другой там – давлением, третий там с... имеет хорошую за спиной... родственников, которые высоко стоят и воздействуют. Поэтому я не считаю, что... Знания, конечно...

Это не обмен опытом, а вот знания, выслушать знания: как этот работает, как тот работает. Но с учетом всех его психологических особенностей – для каждого региона он разный. Например, в Магадане очень... некоммерческие организации очень хорошо работают с государственными структурами в это... Когда они приезжали сюда – вот на женском форуме – они были и рассказывали, как они эти договоры делают... Соглашаются. Я попробовала по их методу прийти к нашему Логачеву. И Вы знаете, он мне что на это – на мой договор – говорит: я на заборах не расписываюсь. То есть ему нужна какая-то... другой какой-то подход, способ общения с ним, способ договора должен быть другой

И: Скажите, а вот взаимодействие некоммерческих организаций с религиозными организациями, есть оно?

Р: Да, у нас очень хорошо связано.

И: А каким образом?

Р: У нас вот некое... Мы, в общем-то... У меня же дочка слепая, и когда она закончила педагогическо-музыкальное отделение, стала... музыкальный спецкласс. Стали ходить дети-инвалиды туда. И вот матери, которые приводили этих детей, мы объединились. Откуда возникло вот это "Голос помощи". И католическая... Приход – католический приход, есть у них молодые люди, священники, они стали приходить вот с нашими детьми на интегрированные общие мероприятия массовые. Это когда здоровые с больными совместно. И они ненавязчиво так стали объяснять: вот вера или как? Историю религии вот. Очень заинтересовало. Некоторые родители стали глубже понимать себя, выходить из стрессовых ситуаций. Научились выходить, потому что это очень важно.

И: Скажите, не пытаются ли вот, скажем, религиозные эти активисты, да, насадить свою идеологию путем общения с некоммерческими организациями? Причем с такими людьми, которым трудно в жизни?

Р: Да, да, да. Это, это однозначно, что они пытаются. Почему? Потому что мы даже используем в своем общении, в своем... Ну, вот у нас еженедельные мероприятия проходят, и у нас цикл есть лекций, как сохранить свое психологическое нравственное состояние. Сердце не приемлет зла. И там, значит, у нас идет разговор о религиях. Мы рассказываем о существовании всех религий, какая, что она из себя... Ну, историю каждой религии, приглашаем профессоров, специалистов. Вот здесь в библиотеке у нас проходит о истории религии, о существующих религиях на данный момент в Приморском крае и именно в частности во Владивостоке. То есть мы вводим в курс всех, и каждый человек, он имеет право участвовать в какой-либо религии, но он прежде всего должен знать требования каждой религии, нюансы, будем так говорить.

И: А как Вы относитесь к этому? Может быть, есть насаждение? Как Вы к этому относитесь?

Р: Ну, конечно, отрицательно. У нас вот такой есть человек, который возомнил себя... Некоммерческую организацию создал, все помогает вот этим некоммерческим организациям, но возомнил себя мессией.

И: Понятно. А как вот с этим можно... Ну, "бороться" не скажешь, наверное – реагировать как на это можно?

Р: Ну, "реагировать"... Я же еще говорю: знания, только знания, да. Мы вот приглашаем, вот так реагируем, потому что у нас, например, всегда идет ребенок-инвалид, на него бросаются то баптисты, то кто-то, пытаюсь... экстрасенсы. Но, зная – мать – все вот эти вот возможные психологические аспекты этого воздействия, она уже знает, например, как ответить, кто, какой предстоит вопрос. Она задает решающий вопрос, который нам советует вот этот профессор и мы. Так она выходит из этой ситуации. Потому что самое главное – не повредить себе в стычке с такими людьми, потому что они прилипают, это одно слово. Второе – они воздействуют на психику. Это тоже нужно уметь защититься. А так как человек ослабленный...

И: Да, все понятно мне. Спасибо. Давайте еще вернемся к этому форуму, о котором я говорил, да? Скажите, какие-нибудь положительные результаты будут от него?

Р: Обязательно.

И: Что бы Вы сказали? Что это может быть?

Р: Ну, это, я думаю, что будет, во-первых, издана какая-то, ну, книга или кодекс или правила, или законы, в которых будет все собрано, те востребованы вопросы, которые будут задаваться. Я думаю, что очень большой. И это была бы огромная помощь некоммерческим организациям, потому что действительно люди молодые растут, и очень важно знать, вот, например, на всех ошибках... как работать со структурой, с этими фондами, потому что от фонда очень опасно работать.

И: Хорошо. Спасибо. В принципе, я все вопросы Вам задал. Если Вы хотите еще что-то сказать, пожалуйста. Я думаю, Вас услышат. Потому что, я говорю, работаем мы напрямую с Москвой, и если у Вас есть пожелание что-то сказать, говорите пока.

Р: Да, сейчас вот. Что-то я же хотела такое сказать важное, но сразу... Организация обязательно должна быть, структура обязательно – вот. Это обычно забывают у нас. И это... в структуре можно провести точки мониторинга, проверить, как работает вот эта организация. Ну, конечно, я очень бы хотела достучаться до Путина, что мать, имеющая ребенка-инвалида и, по состоянию его, неработающая мать, она... Нужно... Вот, про результаты анкетирования мы проводили [*читает*]: "Уважительное отношение к матери, имеющей ребенка-инвалида, путем создания общественного мнения и оказания материальной обязательно поддержки через увеличение социальной пенсии до уровня прожиточного минимума." Хотя Горячевой мы написали письмо, и они увеличили в два раза, но 120 – это не прожиточный минимум. И мать, она... Жить на пенсию ребенка она не может нравственно, и получается, что она просто его отказ... Ну, кидает, отказывается от ребенка. Для того чтобы предотвратить сиротство, естественно, нужно только уважительное отношение к матери, и тогда у нас пре... сократится и сиротство, и вообще все в мире изменится, если мы будем уважительно относиться... Раз родился первый ребенок, и сразу ему помощь нужно оказывать. Здоровый он или больной – только ему, а я даже за Китай – поддерживаю, что у них один ребенок – это действительно. А второй – уже можно наказывать.

*Козлова Юлия –
администратор учебных программ и сотрудник по информации*

Интервьюер: Наша беседа посвящена некоммерческим организациям, и первый вопрос, который я хотел бы Вам задать, как можно описать институт некоммерческих организаций, сложившийся в России на сегодняшний день. Как этот институт можно описать?

Респондент: То есть это довольно сильный, на мой взгляд, так называемый "третий сектор", который оказывает непосредственное влияние на решение всяческих вопросов в обществе, которые касаются непосредственно функционирования общества как социума в целом. Вот.

И: А какие вопросы они призваны решать?

Р: В основном те НКО, с которыми мы сталкиваемся в работе, они в основном работают по решению социальных проблем. Поэтому вся наша работа, она строится на тесном сотрудничестве с тремя департаментами административными, государственными – это здравоохранение, образование и соцзащита.

И: Сейчас мы немножко затронем тему гражданского общества. Вот как бы вы сказали, можно ли рассматривать появление некоммерческих организаций как институты существования некоммерческих организаций, как своего рода признак зарождающегося гражданского общества? И что Вы под гражданским обществом могли бы понимать и как могли бы объяснить? Что это такое?

Р: Ну, насколько у меня хватает знаний по этому вопросу, гражданское общество – это как раз такое общество, где эффективно взаимодействуют все три сектора. Сейчас, на мой взгляд, они вышли на тот уровень, на котором они, в принципе, и должны работать. То есть они сейчас принимают активное участие во всех сферах жизни общества, они пытаются оказывать влияние на принятие каких-то юридических документов, то есть лоббировать свои интересы... То есть непосредственно работают в сотрудничестве с остальными секторами.

И: Нельзя ли рассматривать институт некоммерческих организаций как институт гражданского общества в России? Или еще рано об этом говорить, как Вам кажется?

Р: Я думаю, дело в том, что... этот сектор, я бы сказала, он пока еще не находится в той степени зрелости. Нашим НКО очень не хватает знаний... знаний, опыта какого-то для того, чтобы создавать такие стабильные организации. Поэтому они у нас зачастую очень... такие... как грибы, после дождя возникают.

И: А вот Вы не могли бы привести пример других каких-нибудь институтов, различных организаций, которые, можно уже сказать, сложились и являются признаком гражданского общества? То есть Вы сказали, что НКО, ну, немного еще развиваются... развивается, да... нестабильно? А какие другие социальные институты уже можно назвать, что это институты гражданского общества в России?

Р: Такой сложный вопрос, такой вот именно социальный, в котором я никак не сильна.

И: А в каких странах институты некоммерческих организаций уже сложены и функционируют успешно? В каких странах?

Р: Вы знаете, мы в основном работаем сейчас в консорциуме с представителями как раз США и Англии. Поэтому на примере вот Англии: у нас в организации работают социальные консультанты из Европейского детского фонда, штаб-квартира которого в Лондоне находится. И вот в связи с социальной консультацией они предоставляют на осно-

ве своего английского опыта. Этот опыт в основном принадлежит некоммерческим организациям. Поэтому, я так считаю, что как раз в Англии очень сильно развит этот сектор и оказывает такое значительное влияние на жизнь общества там. Ну, и Соединенные Штаты – это, естественно, наиболее как бы, на мой взгляд, развитое...

И: А почему Вам так кажется, что наиболее? Как Вы можете это объяснить, чем проиллюстрировать, может быть? Какой-то конкретный пример?

Р: Ну, например... Может быть, это будет слишком субъективно, но в течение восьми последних лет я работала в международных благотворительных организациях, и штаб-квартиры этих организаций в основном всегда находились в Соединенных Штатах. И эти организации направляли свои программы во многие-многие страны. Количество этих стран не исчерпывается несколькими десятками, то есть это всегда более шестидесяти стран, в которые они направляют свои программы согласно тем нуждам, которые возникают там. То ли это программы непосредственно гуманитарная помощь, то ли это программы техническая помощь. Как часть нашей программы тоже идет техническая помощь. Здесь не имеется в виду оборудование какое-то. Имеется в виду как раз возможности обучения, развитие... развитие, значит, стабильность этих НКО, вот. Это вот то, что мы называем технической помощью.

И: А какие, на Ваш взгляд, перспективы российских НКО?

Р: Очень большие, потому что люди сейчас настолько становятся активны, настолько видны результаты первые, пусть даже не всегда положительные, своей работы. Они очень охотно как бы... вообще активно развивают вот это вот – связи с другими организациями. Сейчас благодаря тому, что информационные технологии все больше внедряются в нашу жизнь, как бы у людей появился... появилась огромная возможность, огромный ресурс – это Интернет, электронная почта. То есть люди даже... сотрудники наших проектов, которые работают даже в отдаленных регионах, в отдаленных, "забытых" деревнях, где даже не всегда есть выход на межгород, даже там сейчас потихоньку устанавливается электронная почта, устанавливается Интернет, что позволяет им во взаимосвязи с другими регионами.

И: А вот мне хотелось бы задать Вам вопрос о том, что вот эти институты, которые пытаются развиваться в России, некоммерческих организаций... Перспективы, сказали Вы, есть, да? Но всегда ли это связано с поддержкой иностранного капитала, или есть перспективы нахождения средств внутри России? Вот об этом расскажите.

Р: Нет, я не считаю, что это всегда, потому что, например, на примере наших грантополучателей мы убедились в том, что НКО вполне в силах, значит, убедить государственный сектор взять их под свою опеку. Потому что, вот, например, наши грантополучатели – когда они вначале, год назад, подавали заявки на финансирование, они обязательно должны были в заявке указать государственного партнера, то есть человека, который на государственном уровне будет продвигать их интересы, заниматься тем, что мы называем словом "промоушн", да? И в то же время они должны были доказать, что в течение года, в котором мы будем их финансировать, поддерживать, они сами найдут источники к дальнейшему существованию. И в результате работы за год по нескольким нашим проектам уже заключены договора о дальнейшем финансировании из государственного бюджета. То есть представляете, сколько, какие нужны... достичь нужно каких результатов, чтобы убедить государственных служащих в том, что НКО следует включить в бюджет на следующий год...

И: Очень интересно. Сам я никогда с этим не сталкивался, и очень интересно Вас послушать, действительно.

Р: Потом. Вот если у Вас потом будет, допустим, в планах встреча с нашими грантополучателями, у нас есть некоторые проекты, у которых есть прямой выход в Думу, у которых как бы... которые занимаются непосредственно, то есть их результаты оказывают влияние на принятие каких-то даже законодательных актов.

И: Большое спасибо. Мы уже немножко говорили об этом. Хотелось бы более подробно. Скажите, пожалуйста, в чем, на Ваш взгляд, заключаются социальные цели и задачи нынешних российских НКО? Как бы Вы еще их назвали, конкретизировали, может быть?

Р: Социальные цели и задачи российских НКО? Вы знаете, здесь как бы... вопрос такой обширный, потому что тоже социальная сфера... она как бы охватывает очень большой круг проблем.

В основном, конечно, мы сталкиваемся в работе с теми НКО, которые работают с детьми, по защите их прав и интересов, с детьми... с детьми, которые находятся на грани отказа, то есть с детьми-сиротами, выпускниками государственных учреждений, по их адаптации к взрослой жизни, по интеграции детей-инвалидов в обществе. Поэтому мы сталкиваемся, скажем, только с такими НКО. Я знаю прекрасно, что на территории Приморского края работают очень много НКО, деятельность которых связана с защитой окружающей среды. Это вот такой небольшой как бы круг проблем только.

И: А если затрагивать российский, может быть, Вы знакомы с деятельностью других НКО по России, центральной части. Чем в основном там занимаются? Какие цели ставят? Трудно, да?

Р: Мне трудно по России, потому что... Дело в том, что мы сотрудничаем даже в других регионах России только с теми НКО, которые работают с детьми. Понимаете? Именно по предотвращению, вот, всего, именно по этой программе, потому что программа узко направлена.

И: Понятно. Вот у меня такой вопрос есть. Есть ли разница между целями и задачами деятельности НКО, которые декларируются – то есть для других целей и задач, которые выставляются, да? "Вот мы занимаемся этим-то." И целями для себя – операциональными. Вот есть ли какая-то разница между ними?..

Р: Как это понимать: цели для себя?

И: Есть, ну, скажем, цели и задачи деятельности НКО, которые они декларируют. То есть мы ставим такие-то цели. И на людях они говорят об этом, да? Вот. А может быть, то, что они говорят на людях, не совсем совпадает с тем, чем они на самом деле занимаются. Или такой ситуации нет в России, как Вы считаете?

Р: Нет, ну, наверное, она где-то есть. Но я не думаю, что это затрагивает те организации, которые сфокусированы на детях, потому что в основном это... Детями занимаются в основном либо специалисты, которые конкретно там... дефектологи, социальные работники, социальные педагоги. Либо это люди, которых непосредственно эта проблема в жизни волнует. То есть либо это родители таких вот там детей-инвалидов, либо это родители каких-то особенных детей, вот.

И: То есть если я правильно понял, те НКО, с которыми Вы работаете...

Р: У них такого нет.

И: Такого нет, да?

Р: Да.

И: Такого нет. Однозначно. Хорошо. Скажите, есть какие-нибудь социальные запросы на деятельность НКО. То есть поступают ли какие-нибудь... может быть, от...

Р: Вот ополчается сама жизнь, создает запросы, потому что от государственных как бы органов...

И: Не дождешься...

Р: Не то, чтобы не дождешься – дождешься. Но просто не все знают, куда именно правильно обратиться. Какие именно государственные учреждения могут помочь. И потом, если они могут как бы помочь теоретически, то они зачастую из-за недостатка финансирования не могут помочь практически.

И: Проходит какая-нибудь рекламная компания, может, рекламные акции какие-то, и нужно ли это вообще для некоммерческих организаций?

Р: Безусловно нужно. И каждый из наших действующих проектов... у них как раз вот пусть не на том уровне, на котором бы хотелось – опять-де из-за недостатка каких-то финансовых средств, но обязательно проводится. То есть они проводят очень такую широкую деятельность, то есть многие из них выступают по радио, есть отведенное время и в радиопередачах, и в телевизионном эфире, и приглашают всегда журналистов, тележурналистов на всяческие мероприятия, которые проводятся под проектом.

И: Вообще, нужна ли, по-вашему, реклама?

Р: Обязательно, обязательно, обязательно. Двигатель прогресса.

И: А вот считают ли некоммерческие организации нужным оповещать о своей деятельности общественность?

Р: Безусловно. Потому что таким только способом они могут привлечь внимание к своей деятельности, привлечь какие-то спонсорские средства, привлечь вообще общественность, повернуть лицом, что все-таки работа ведется и...

И: А был ли за Вашу... за время Вашей работы такие ситуации, когда, может быть, ну, государственные или российские, какие-то непосредственно организации – государственные, негосударственные – выходили на... сами выходили на некоммерческую организацию, предлагали какую-то поддержку, сотрудничество? Бывало такое?

Р: Государственные выходили на негосударственные, да?

И: Государственные либо негосударственные учреждения, организации выходили на некоммерческие организации сами?..

Р: Ну, конечно. Ну, как, сами?.. Опять-де благодаря вот этой деятельности, рекламной такой. Назвать ее как бы рекламой не совсем можно.

И: А как ее назвать?

Р: Ну, наверное, в широком понимании, может быть, и рекламной. Но как бы это...

И: Информировано больше, да?

Р: Да. То есть это... вот как раз английское слово "промоушн" – оно очень хорошо это отражает, оно как бы... то есть это информирование о деятельности в целях формирования общественного мнения. Вот так.

И: А скажите, вот кто-нибудь вообще... какие слои, группы людей заинтересованы в развитии НКО. Можно на это счет что сказать?

Р: Знаете, они настолько взаимосвязаны все эти слои тонко, что здесь можно сказать... здесь можно сказать, что как бы все заинтересованы. Потому что государственные заинтересованы... ну, в том, чтобы общественные организации, НКО, эти помогали, брали на себя часть проблем, которые не силах – в силу тех или иных причин не в силах – решить государственные организации, государственный орган. Коммерческие – заинтересованы в том, что все-таки... ну, можно вкладывать средства в государственные структуры, которые помимо каких-то общих вопросов занимаются решением проблем третьего сектора.

И: А как-то вот... Есть какая выгода коммерческая – обязательно вкладывать в это деньги или нет?

Р: Ну, здесь мне трудно сказать. Вы знаете, такой провокационный вопрос... Обычно спрашивают, почему иностранцы обычно вкладывают в такие вот проекты, как наш, например. Мне очень сложно об этом говорить. Мне кажется, лучше прямо сразу спросить об этом – есть ли выгода.

И: Ну, вот, пока Вы говорили, что кто-то может давать деньги, Вы все говорили об иностранном капитале, да?

Р: Нет, почему? Я говорила о наших тоже структурах. Ну, возьмите то же Дальневосточное морское пароходство. Они прекрасно вкладывают, являются спонсорами многих общественных организаций, прекрасно вкладывают туда деньги. У них спросите, почему. Вот как Вы, например, думаете? Я думаю, что это просто человеческий у нас фактор такой, то есть не то, чтобы русская душа такая, но просто всегда – очень часто, вернее – получается так, что те или иные проблемы, которые решают НКО, они каким-то образом лично затрагивают представителей коммерческих структур. У них ведь тоже есть дети, у многих тоже есть... У некоторых – чисто личный.

И: Стимул – это общественным организациям?.. Это в основном... Это личный фактор, да? Человеческий?

Р: Ну, я так думаю. Вот ведь когда много денег, разве Вы пожалели бы часть денег отдать детям, скажем, бездомным? Разве Вы задумывались о том, вот какую я цель буду преследовать? Вот Вы же как бы на улице даете деньги нищим? Вы же не думаете о том, что мною движет. Просто даете там, кто там... подспудно боится там Божьей кары, кто-то там еще чего-то там...

И: Боятся, боятся.

Р: То есть это – да. Потому что ставить вопросы общего характера, они...

И: Хорошо. Давайте затронем внутреннюю структуру НКО, которая, может быть, сложилась, может быть, нет. Как бы Вы описали активиста этой организации? Что это за человек? Какой он? Как его могли бы назвать? Можно начать даже с ярлыка -то есть кто это?

Р: Лидер.

И: Лидер, да?

Р: Да

И: Ну, а вообще, подробнее... Что бы Вы сказали?

Р: Это, опять НКО в целом, да? Никакое не конкретное НКО? Внутренняя структура. Ну, это обычно бывает группа единомышленников, которая чувствует в себе силы, возможность решать какую-то проблему. Вот они объединяются и начинают искать возможности, пути. Возможные пути решения. Там... возможный поиск средств к осуществ-

вованию. То есть они обращаются чаще всего в различные грантодающие организации, спонсорские организации. Ну что еще?

И: А в чем они для себя находят вознаграждение своей деятельности? Это больше материальная заинтересованность или все-таки моральная?

Р: Я не думаю, что это материальная... какая-то материальная заинтересованность, потому что очень часто как раз НКО и работают на добровольной основе, приобретая, скажем, какой-то опыт жизненный, который приносит какое-то удовлетворение такое.

И: Вообще можно говорить о существовании людей, которые пошли работать в НКО из – ну, скажем, материальных побуждений, зная, например, что они хорошо финансируются западным капиталом, и вот...

Р: Вы знаете, никакой западный капитал не будет финансировать в течение длительного промежутка времени... То есть в конце концов источник закрывается, и уже НКО должны найти свои пути к существованию, свои способы. Вот. И я не думаю, что если даже такой человек появляется в НКО, то он задерживается очень долго. Обычно люди работают с позиций энтузиазма.

И: А вот чем заполнена их жизнь, чем они занимаются? Вы сказали, что они ходят по различным организациям, пытаются найти спонсора, да? Для поддержки каких-то программ. А чем еще? То есть чем заполнена их жизнь?

Р: Работой. Они ходят не все время, отнюдь не все время.

И: Я практически не знаю о их деятельности ничего. Поэтому мне самому интересно, может быть, даже разобраться. Чем же люди занимаются?

Р: Ну, различные НКО занимаются различными вещами. Вот у нас их, скажем, в программе по нашей, у нас их 12. И каждый занимается определенной работой. Одни внедряют новые схемы альтернативного воспитания детей, альтернативного государственного воспитания. Другие работают по созданию кризисных центров для тех людей, которые оказались в кризисной ситуации, для тех, кто подвергается насилию в семье; третьи работают по созданию... работают группы родителей... Кстати, от краевого центра дневного пребывания для детей-инвалидов. То есть еще одни работают по предоставлению консультационных услуг по интеграции детей-инвалидов, слепых, с нарушенным зрением в обычную школу. То есть у них идет обычная работа. А поиск средств к существованию – по ходу, по спонсорским организациям. Один процент из всех ста, что они делают.

И: Понятно. А вот скажите, насколько их частная жизнь, вот этих людей, которые работают, связана с общественной деятельностью, с их общественной деятельностью? Они разделяются?

Р: Чаще всего они лично связаны.

И: Лично, да?

Р: Да. Либо лично, либо профессиональная деятельность. Потому что... как вот в наших действующих проектах работают специалисты из государственных структур, которые просто с этим связаны в силу своей обычной деятельности профессиональной.

И: А скажем, может быть – их личные какие-то частные проблемы привлекли их работать сюда, как бы заставили пойти работать. Бывает такое?

Р: Да, я говорю, в основном – это личное, потому что не часто в НКО работают специалисты высокого уровня. Поэтому у нас – как раз у нас – помимо финансовой поддержки оказывается возможность учиться, чтобы повышать свою профессиональную квали-

фикацию, свой уровень. Потому что чаще всего в НКО как раз работают не специалисты

И: Понятно. А вот скажите, вот Вам как эксперту, человеку не один год работающему в этой сфере, да? Что было бы интересно узнать о других НКО, о других, скажем, группах НКО, об их работе в России, за границей? Что Вам еще было бы интересно узнать? О чем?

Р: О чем?... Дело в том, что для этой цели, чтобы узнавать информацию о других НКО, существуют ресурсные центры по поддержке НКО по всей территории России.

И: **Может быть, вопрос связан с тем, что Вы еще не знаете, вот так вот... Что вы не знаете о жизни и деятельности НКО? Может, такой образовательный фактор, да? Для себя. Могли бы что-нибудь сказать по этому поводу?**

Р: Такой вопрос... очень такой обширный, общий, я бы сказала. Потому что по тем НКО, которые нас интересуют в сфере работы с детьми, как бы достаточно информации, то есть мы пытаемся получать, стараемся поддерживать с ними отношения...

И: **То есть недостатка информации о работе в той сфере, с которой Вы связаны, Вы не испытали?**

Р: Я не испытала, да. Потому что, как бы у нас эта программа реализуется и в западных, и центральных регионах России. Между этими частями программы идет взаимный обмен, то есть информационными данными. Поэтому здесь как бы достаточно информации. А вот с других сфер... Ну, нельзя объять необъятное. То есть направлений деятельности НКО может быть очень много, и всех их как бы...

И: **Понятно. Вот один из экспертов, с кем я разговаривал из фонда, высказал следующую мысль, что гражданское общество на Западе формировалось прежде всего на принципе свободы: свободы реализации интересов личности или группы. А в России гражданское общество формируется на основе принципа служения: служения личности общественному интересу. То есть разница в чем, что на Западе личность выбирала, да? А свобода... личность выбирала, как поступать. На этом формировалось гражданское общество. В России – наоборот: личность служила общественным интересам, интересу общества. И личность уже не выбирала, а подстраивалась под них – видимо, так. Я понимаю так. Могли бы на это отреагировать, как бы интерпретировать это?.. Что по этому поводу?**

Р: Я очень даже затрудняюсь, очень даже затрудняюсь говорить о каких-то таких глобальных вещах.

И: **Насколько Вы с этим согласны, не согласны?**

Р: Я лучше воздержусь.

И: **Трудно, да, сказать?**

Р: То есть я просто не берусь судить о вопросах, в которых я...

И: **Тогда, может быть, просто вопрос такой: в чем принципиальная разница между НКО в России и за рубежом? Может быть, это подтолкнет Вас? Насколько я понял, это время существования – главная разница между... То есть различные проблемы, стабильность общества на Западе, и нестабильность здесь. Наверное, вот это, да? Подталкивается ко всему, что здесь. Что Вы добавите еще?**

Р: Я бы ничего не добавила. Потому что, чтобы судить о том, какие там и какие здесь, нужно как бы работать там и здесь. Вот что как раз... о чем может говорить Джеймс,

потому что он работал и там, и здесь, он знаком с деятельностью зарубежных и российских НКО, поэтому он как бы может об этом говорить.

И: Хорошо, спасибо. Вот вопрос о взаимодействии НКО с властями: местными, региональными и федеральными. Есть ли оно, и кто является обычно инициатором этого взаимодействия? Взаимодействие НКО с властями различного уровня.

Р: Безусловно, есть. И являются инициаторами НКО.

И: А обычно – вот такой вопрос: это сотрудничество или противоборство? Какой сценарий этого взаимодействия?

Р: То есть в идеале это должно быть сотрудничество. Противоборство, оно заранее обречено на проигрыш, потому что, в общем-то, государственные органы достаточно сильны для того, чтобы... как бы убрать, смести с пути. Поэтому здесь не остается другого выхода, выбора, только сотрудничество. Это наиболее эффективно, то, что вполне возможно осуществить и что с успехом, в общем-то, осуществляет наше НКО, которое работает по нашей программе.

И: А вот если говорить о сотрудничестве НКО друг с другом. Тоже – есть ли оно? И что это? Может быть, это конкуренция? Или сотрудничество все-таки тоже?

Р: Как бы вот на примере наших грантополучателей... это идет как бы сотрудничество. Но зная о ситуации, скажем, в городе с НКО, которые работают в таком-то направлении, в принципе, это бывает иногда соперничество, конкуренция. Как раз... То есть это естественный отбор идет на выживание.

И: Конкуренция – это что? То есть в чем конфликт интересов происходит?

Р: Как война вот. Возможность существования, то есть возможность поддержки как государственной, так и...

И: То есть если на пальцах объяснить, то два НКО: кто обратится в одну компанию за поддержкой, да? И уже...

Р: Да. И выигрывает сильнейший эту поддержку.

И: Понятно. А если говорить о взаимодействии НКО с религиозными организациями, тоже есть ли оно, и в чем оно выражается? Сферы деятельности разные? Или можно сказать, что единые?

Р: Они как бы не единые – они похожие. Но только, насколько я знаю, религиозные, они не всегда преследуют только эти цели. У них всегда как бы идет возможность насаждения своих взглядов благодаря достижению этих целей. То есть помимо просто помощи они оказывают еще идеологическое воздействие, насаждение своей идеологии.

И: А как вот еще воспринимают друг друга религиозные организации и НКО? Как НКО относится к религиозным и наоборот? Как по-вашему?

Р: Да, нормально относятся... Как?.. Нормально работают. Я бы не сказала, что какие-то негативные есть проявления, потому что, я ж говорю, здесь нет смысла конфликтовать.

И: Хорошо. Спасибо. Вот осенью состоится гражданский форум, в котором будут участвовать около трех тысяч российских НКО. Если бы вы входили в число, в оргкомитет такого форума, то какие главные принципы отбора участников Вы бы предложили? Кого бы Вы пригласили в первую очередь?

Р: Знаете, вот исходя из опыта предыдущей конференции, я могу сказать, что такое большое количество государственных служащих для произнесения дифирамбов я бы не стала приглашать.

И: А Вы были на каком?

Р: Вот "Гражданское общество – детям", которое было, которое проходило в марте месяце. Дело в том, что гораздо более полезным было присутствие представителей НКО и государственных организаций, которые конкретно работают, а не властей. Потому что как раз-таки очень много времени было потеряно на выслушивание...

И: Ну, вот смотрите, Вы сказали, что будет более... представителей более трех тысяч НКО. Это огромное количество, я считаю, да?

Р: Да, но если взять общее количество имеющихся НКО, это не так уж много.

И: То есть их очень много на самом деле, да? И вот чтобы... если так, то какие критерии Вы бы выдвинули, будучи, скажем, организатором этой акции? Какие критерии для отбора участников? Кто сможет попасть?

Р: В зависимости от тематики этого форума.

И: Я думаю, что этот форум не носит какую-то узкую тематику, узкую направленность. Я думаю, что он будет...

Р: Основная цель его какая будет?

И: Я думаю, что, наверное, знакомство, во-первых, с этим явлением, как мне кажется, и знакомство самих участников НКО друг с другом.

Р: Ну, я же говорю, опять-де они должны из какой-то определенной сферы быть. Либо это будет, вот как у нас, социальная сфера, либо это будет какая-то другая, там...

И: Я думаю, может быть, эта работа будет по секциям, то есть по направлениям деятельности. Ну, мне трудно фантазировать.

Р: Ну, вот взяла бы и по направлениям разделила, и приглашать уже отдельно по каждому.

И: Ну, как бы Вы их приглашали? Всех подряд?

Р: Нет, не всех подряд, а тех, которые более-менее уже длительное время работают, каких-то результатов достигли, каких-то результатов, о которых им есть чего сказать другим, есть чем поделиться и наработками там. С другой стороны, я бы это дело все широко, более широко освещала в печати. Я имею в виду не в газетах там, а просто материалы этого форума издавать отдельными изданиями для того, чтобы те, кто туда не попали, просто могли свободно получить всю информацию об этом форуме.

И: Хорошо. Такой вопрос возник: Джеймс сказал, что это существует здесь десять лет, эта деятельность.

Р: Ну, приблизительно, да.

И: Сколько нужно времени молодому, зародившемуся, возникшему НКО для того, чтобы оно могло сказать: "Да, вот мы уже заняли свою нишу, мы уже работаем эффективно". И для Вас, как потенциального организатора форума вот тоже, сколько бы этот промежуток времени? Или от времени это не зависит? По-разному бывает.

Р: Вы имеете в виду, какой бы срок я бы сочла достаточным опытом? Или сколько достаточного опыта? Ну, я думаю, не менее пяти лет.

И: Не менее пяти лет.

Р: Да. Потому что если как раз в течение ближайших пяти лет произошли такие события, очень такие в политической жизни страны, что если это НКО в течение этих пяти лет выжило как бы, то это говорит о том, что оно уже более-менее устойчиво.

И: Какой еще критерий, может быть, Вы нашли бы? Или только время существования?

Р: Нет. Конкретный результат работы, да.

И: Что еще? Или этого достаточно?

Р: Я думаю, конкретных результатов достаточно, потому что... потому что это уже конкретные результаты.

И: А если бы Вы сами получили приглашение участвовать, как бы Вы к этому отнеслись?

Р: Опять-таки в зависимости от предложенной тематики. То есть мы как бы всегда открыты и рады участвовать в таких мероприятиях, но это как раз зависит от...

И: Почему это важно?

Р: Потому что это дает возможность развитию сети знакомства с другими, нахождения точек соприкосновения.

И: Для чего это Вам?

Р: Нам, например, это нужно, с одной стороны, для того, чтобы организовывать поездки по обмену опытом, учебу для нашей программы получать. Понимаете, чем с большим количеством НКО, занимающихся подобной деятельностью, мы знакомимся, тем больше возможности для наших грантополучателей поехать туда, посмотреть, познакомиться, перенять какой-то положительный опыт, чтобы не наступать на одни и те же грабли дважды.

И: То есть, скажем, вот это центральное в Москве собрание, да? Можем так назвать. Форум этот может привести к тому, что ваше представительство или представительства из других регионов могут приезжать к вам, ваше представительство едет в другие регионы?..

Р: А вот так и получается. Да, у нас так и получилось, как раз после этой конференции у нас появилось много новых контактов, которые мы использовали как раз для организации таких проектов.

И: А вот если говорить опять буквально, российские НКО вообще заинтересованы в участии или нет в таких форумах?

Р: Конечно, заинтересованы. Почему нет? Почему? Даже вопрос...

И: А вообще может быть, есть такие, кто не стал бы участвовать по каким-то причинам?

Р: Вот знаете, единственное, что могло бы помешать, это удаленность региона очень большая – территориальная. Поэтому для, я бы сказала, 99 процентов НКО это просто невозможно – ехать в Москву, изыскивать средства.

И: Что, такое огромное количество народа просто не может приехать по финансовым проблемам, да?

Р: Да. НКО я имею в виду. То есть те деньги, которые они бы даже могли найти из каких-то спонсорских средств, они с большей, может быть, пользой потратили бы на свои...

И: А если говорить еще вот об этом. Какие еще цели могут преследовать другие НКО? Обмен опытом, хорошо. Увидеть, как другие работают. А что еще? Что еще? Почему нужно? Почему они хотят принять участие в этом? Как по-вашему?

Р: Ну, это как раз обмен информационными ресурсами. Ведь там как раз Москва, Санкт-Петербург – это как раз центр...

И: Вот Вы мне об этом сказали, да. То есть ресурсы информационные, обмен опытом, вот это как бы связано, да? А что еще? Почему еще? Или это только одно такое? Одна такая цель?

Р: Ну, это нужно подумать, что еще движет общественными организациями. Возможность поиска новых каких-то направлений своей работы, возможность поиска именно, возможно, каких-то объединенных проектов, объединенных вот с НКО, с территорией.

И: Мы занимались чем-то одним, тут мы приехали, увидели, как кто-то занимается другим направлением. Это очень понравилось...

Р: А наше направление чем-то похоже, но, может быть, что-нибудь сделаем вместе...

И: Ага, вот.

Р: Может быть, мы подадим какой-нибудь вместе куда-нибудь проект, заявку...

И: Понятно. Спасибо. А вот что от форума вообще можно ждать, по Вашему мнению? Позитивное что-то, негативное? Может быть, что-то...

Р: Да не думаю, что там что-то негативное может произойти. Только положительное, потому что принимаются обычно какие-то решения, которые вносятся на рассмотрение в более высоких государственных органах. И, естественно, это только положительно влияет на дальнейший ход событий. Особенно это важно для такого отдаленного региона, как наш. Потому что, я говорю, сюда всегда все доходит очень поздно, очень медленно – и не говоря уже о Магадане и Магаданской области.

И: Мы с Вами говорили о процессе оповещения, рекламной деятельности НКО. А какие реальные инструменты есть, реальные способы людям – да – найти эти НКО? Через какие средства?

Р: Я ж говорю: через ресурсные центры, которые существуют по всей территории, ресурсные центры по поддержке НКО, по всей территории страны существуют.

И: А как обычный, скажем, человек, нуждающийся в помощи, да, может? Как в повседневной своей жизни обнаружить существование таких организаций?

Р: С одной стороны, они же занимаются, у них есть информационные листочки, брошюры, которыми они... Ну, например, вот у нас проект, который работает по кризисному центру для женщин и детей, подвергающихся насилию в семье, они работают с женскими консультациями. Вся информация об их деятельности – в женских консультациях, в поликлиниках, то есть в местах, где обычно бывает много народу, посещаемость. И они узнают информацию. Также эта же информация предоставляется в государственных структурах: в отделах соцзащиты, в управлении образования, обычно куда люди сразу обращаются. В государственные структуры.

И: Средства массовой информации, могут они тут?

Р: Могут, но не все их сейчас себе могут позволить, эти средства массовой информации. Могут. Не все читают газеты... скажем, из наиболее уязвимых слоев...

И: А вот телевидение тоже там, участие в каких-то программах, как бы объяснение людям, что есть такое?..

Р: Ну, это ведется, вот эта деятельность, да. Безусловно. Мы уже говорили о том, что выступают и по радио, и по телевидению, и печатаются в газетах, какие-то статьи о своих конкретных результатах, достижениях – все это. Сейчас могут... Мы начинаем, работаем над изданием нашего информационного бюллетеня, где наши грантополуча-

тели смогут как бы рассказывать о своей работе, ставить какие-то конкретные проблемы или рассказывать о конкретных достижениях. Этот информационный листок. Во-первых, эта информация будет помещаться на центральном интернет-сайте; во-вторых, эта информация попадает в информацию ресурсного центра, который работает на базе ДВГУ по поддержке НКО; в-третьих, этот информационный листок будет распространяться среди представителей государственных структур, НКО других. То есть информации как бы будет...

*Осипова Ирина Ильинична –
директор Приморского фонда помощи населению
"Данко"*

Интервьюер:. Наша беседа сегодня посвящена некоммерческим организациям, и мой первый вопрос: как бы вы оценили процесс зарождения института некоммерческих организаций в России? Что бы Вы ответили? Как можно описать этот процесс, этот институт некоммерческих организаций? Что это такое сейчас в России происходит с ними, как бы Вы сказали?

Респондент: Как... На самом деле, о том, что некоммерческие организации появились, я узнала не так давно, хотя мы уже целый год работаем, оказывается, в некоммерческой организации... Ну, то есть не "оказывается" – мы на самом деле некоммерческая организация, потому что коммерческой деятельности у нас нет. Мы просто помещаем детей в семьи, и на это получили грант от Корпуса милосердия то есть. Все. Поэтому коммерции в нашей работе нет. А именно о том, что вообще... Есть, ну, конечно, слышали. Но с ними как-то не соприкасались никаким образом. У нас была достаточно узкая работа. То есть на каких-то форумах, на каких-то призовых столах мы не были. И вот только... в июле нас собрал Дом молодежи на "круглый стол". Вот я там присутствовала и с удивлением узнала, что, как Вы сказали, мы тоже некоммерческая организация. То есть я просто никогда не задумывалась именно об этом вопросе – что такое некоммерческие организации. То есть название не подставляла... под организацию... Я знала, что есть там... клуб юных пожарных, клуб юных спелеологов, но то, что это объединяется вот этим вот словом, я просто вот...

И: Скажите, как Вам кажется, сам процесс появления таких организаций, это существует не больше 10 лет в России. Как Вам кажется, вот этот процесс, можно сказать, что он описывает или определяет то, что Россия выходит на этап зарождения в России гражданского общества?

Р: Ну, да.

И: А вот как бы Вы описали, что такое гражданское общество? Как Вы это понимаете? Что это такое? Чем оно отличается от негражданского?

Р: Ничем не отличается. Все – граждане этой страны. Гражданское общество – есть идея, гражданское общество.

И: То есть любое общество – это гражданское, по-вашему?

Р: В общем, да. Полагаю, что – да. Даже если оно ведет себя не совсем граждански по вопросам с точки зрения морали, оно все равно гражданское. А как гражд... Гражданин – это кто? Гражданин... Вообще – сам по себе гражданин?

И: Ну, как Вы считаете?

Р: Человек.

И: Человек. Да?

Р: Тот, который имеет право, да? То есть не тот, который сидит за решеткой, будем так считать. Потому что когда... И тех, кстати, тех людей, которые сидят за решеткой, как милиционеры говорят? Гражданин такой-то. То есть граждане у нас все, в общем-то.

И: То есть Вы считаете, что Россия... Ну, как и в любом обществе, в любом обществе гражданском?..

Р: Конечно. Потому что мы все имеем права гражданина. Мы называемся... Ну, только, если нет прописки, наверное. И то, наверное, не знаю. Вот такой вопрос...

И: Ну, то есть Вы понимаете гражданское общество как...

Р: Абсолютно все, да. Абсолютно все— граждане этой страны. Я имею гражданство этой страны, и я— гражданин этой страны. Вы имеете гражданство, Вы— гражданин. Если Вы американец, Вы уже не гражданин этой страны, Вы гражданин американской страны.

И: А как бы Вы сказали, почему в России вот стали появляться такие общества и почему совсем недавно? Как Вы считаете? Что подтолкнуло?

Р: Ну, я так полагаю, что человеку мало заниматься только коммерцией, да? Или сидеть только на работе. Ему хочется общаться, и когда это общение объединяется, организуется общество какое-то. Вот эти спелеологи общаться захотели именно там— они объединились. Так как им надо каким-то образом выживать. Если раньше на это давало деньги государство... вот эта вот общественная дружина там какая-то, да? То есть а в данный момент нету, да, этой формы нет. Ее как-то каким-то образом надо объединить и как-то обзвать. Вот они и обзвались общественными организациями. То есть суть в этом только. С моей точки зрения. Суть вот только в этом. И что это какая-то некоторая другая система... Да нет. Коммерсанты объединились и назвали... Как они там сейчас называются? Какими-нибудь ООО— общество с ограниченной ответственностью, да? Ну, там у них свои договора, там они каким-то образом берут лицензию на право своей деятельности, да? Но это уже коммерция, да? Другие не хотят заниматься коммерцией, хотят заниматься спелеологами или вот там еще чем-то. Они объединились в общество, все.

И: Скажите, а вот, понятно, что цель— это общение. А какие еще могут преследовать цели и задачи, образующиеся и развивающиеся некоммерческие организации?

Р: Вот образующиеся... Вот, все правильно, давайте. Если мы...

И: Какие цели они могут преследовать? Вообще, какие цели у них есть?

Р: Нет, ну, в принципе, да... Вот, допустим, если брать нашу организацию, да? Наша цель, какая наша цель? Ну, попробовать предложить другую систему из... то, что система... Как это? Предложить другую форму, устройство, модель устройства детей-сирот в семьи, да? То есть это не коммерция. Правильно? Это ж не коммерция. Потому как детей бесплатно мы раздаем в российские семьи, абсолютно бесплатно. Это не коммерция. А вот... вот такая цель. Потом— есть организация, насколько я вот в городе знаю еще, есть просто благотворительные организации, которые просто кормят детей, бывает, их кормят.

И: А почему людей подталкивает, по Вашему мнению, к этой деятельности? Что это подталкивает их? Почему они начинают заниматься этим?

Р: Мораль. Воспитание. Желание сделать другому добро. Ну, не все же только хотят заниматься день... зарабатыванием денег. У некоторых еще какие-то есть в душе...

И: Скажите, вот как бы Вы описали человека, который работает в такой организации? Что это за человек? Можно даже ярлык ему навесить или...

Р: Нет уж. Ярлыки мы вешать не будем...

И: Как бы Вы его назвали?

Р: Ну, как? Я думаю, что каждый абсолютно разный

И: Разный, да?

Р: Абсолютно разный. Нету единого... ну, так вот нарисовать, что они одинаковые. Да нет, бросьте... У кого-то, может быть, там еще какие-нибудь идеи есть в голове, может быть, он этим занимается из-за престижа. Одни занимаются это из-за... общем-то, ну, там каких-то своих внутренних принципов, да? Другой там, может быть, занимается... хочет, чтобы его признали— зарабатывать деньги он не умеет, ну, допустим, да? Какой-нибудь, а вот признание... А третий, может быть, из-за политики может этим заниматься. У каждого свое.

И: А вот скажите, общие признаки есть какие-то среди этих людей?

Р: Думаю, нет. Все абсолютно разные.

И: Ну, вот, скажем, та же социальная активность, это не зависит от этого?

Р: Не каждый социально активен. Мы не очень социально активны. Мы просто выбрали свою стезю, в общем-то, Вы знаете? Вот эти дети нас интересуют. Вы знаете, вот как-то в общественные организации объединяться, вот ходить на эти там, какие-то тусовки, вот нет совсем желания, вот абсолютно. Я не вижу в этом смысла.

И: А вот скажите, в чем люди, которые работают в таких организациях, находят свое вознаграждение? Что для них является вознаграждением? Что для Вас вознаграждением является?

Р: Ну, для нас— для меня конкретно... Вот я... вот вижу глаза этого ребенка счастливые— уже вознаграждение. Просто я вижу, что тот труд или то, что я вкладываю кому-то конкретно... конкретно вот ему помогла. Вообще... в общем, вот тут всех объединить нельзя в группы, да? Что меня кто-нибудь там похлопает... Меня это тоже не интересует. Ради Бога, мы как-то, наверное... Может быть, уже в какой-то жизни это уже пережили. Смешной Вы просто. А вот ребенку— ему хорошо, его поместили в семью, вот она, для души, счастлива, ее там греют. Люди нашлись, соединились, уже хорошо. Вот и все, достаточно. Я сделала труд, и я вижу его результат.

И: Понятно. Хорошо. Спасибо. А скажите, вот такая ситуация: является ли это проблемой, и есть ли вообще такая ситуация, что когда цели, которые декларируются некоммерческими организациями, которые выставляются, да, не соответствуют тем целям, которые на самом деле преследуют те люди? Бывает такое?

Р: Вероятно, бывает.

И: А Вы сталкивались с таким когда-нибудь?

Р: Ну, Вы знаете, мы можем просто сказать, потому что конкретно... Я еще раз повторюсь, что мы как-то очень мало тусуемся между собой, в общем очень сильно загружены своей работой и только, знаете.. Это как— сплетни, слухи, да? То есть вот мне не нравится этот человек из этой организации, и мне кажется, что он декларирует свои цели. Поэтому, так как я не знаю, насколько там на самом деле, это ж может и неверным-то оказаться, правильно? Вот, допустим, допустим. Да? Приходит какой-нибудь волонтерный груз, ну, допустим. Ну, все мы люди, мы догадываемся, что часть этого

может оказаться либо в сэконд хэнде... Ну, вот это вот я слышала, я сама не видела, сама не присутствовала, поэтому говорить какие-то вещи такие...

И: Ну, то есть, видимо, ситуация такая существует.

Р: Думаю, что— да, да. Да! Опять же действительно... То есть, конкретно мы с этим... так, что б сказать, что... О том, что кто-то что-то рассказывает, глупо было бы передавать Вам. Да, я думаю, что люди, конечно... Поэтому нельзя рисовать идеальный образ человека в общественной организации. Просто смешно было бы считать, что мы все идеалисты, и все работают ради идеи.

И: Скажите, а вот кто является мотором в деятельности НКО, некоммерческих организаций? Кто это обычно? Внутри.

Р: Я не знаю.

И: Кто подталкивает деятельность? Или что?

Р: Видите, опять вот общий вопрос. Давайте тогда ограничимся нашей организацией, потому что я не могу сказать, кто подталкивает... мотор в другой организации... Вот у нас мотором... у нас, конечно, наш президент мотором является в данный момент. Это потому, что у нее масса идей, но мотором она... В общем-то, если бы она просто сама декларировала эти идеи, она бы их не продвинула никуда. То есть она предложила идеи. Мы их работали. Что-то, может быть, идей было гораздо больше, чем оказалось это... Ну, в общем-то мы в конкретной деятельности работаем. У нас она— мотор. Вероятно, так.

И: А скажите, есть какой-нибудь социальный заказ на деятельность или социальные заказы?

Р: Да, вот это есть. На нашу— точно есть.

И: А как это? В чем выражается?

Р: Вон, посмотрите, на улице их сколько брошенных. Социальный, социальное общество, да, получается? Заказ на общество. Получилось, потому что...

И: То есть, сама ситуация в стране как бы подталкивает к деятельности?

Р: Да, в данный момент— да.

И: А сталкивались, может быть, Вы с конкретными предложениями какими-то, когда, может быть, к Вам обращались? Или Вы знаете, что к кому-то обращались те же государственные структуры, негосударственные структуры: мы хотим, чтобы Вы помогли тем-то, тем-то, тем-то, может быть, нам даже, да? С таким Вы сталкивались -чтобы непосредственно от одних организаций были предложения к сотрудничеству другим организациям некоммерческим?

Р: Ну, вот... Вот сейчас можно сказать, что если когда мы начинали год назад работу, таких предложений как таковых не было. Мы выходили на них и предлагали им свое сотрудничество для помощи.

Сейчас несколько позиция изменилась, потому что люди... вот в органах опеки, с которыми мы работаем непосредственно, они видят, что они действительно зашиваются. У них получается как: один какой-нибудь сотрудник органов опеки на очень большое количество народу. Он не может отследить положение и ситуацию в семье. То есть поместили ребенка и мы гуляем, да? Мы туда ездим и смотрим. Мы помогаем, то есть мы не просто проверяем, мы им помогаем, сопровождаем, то есть семью. И... То есть сейчас, сейчас мы будем на нескольких других новых таких территориях организовывать такие службы, как наша. Вот это уже был социальный заказ.

Но, правда, к сожалению, нет еще такого конкретного закона именно по нашим службам, поэтому нам приходится работать именно как общественная организация, потому что вообще это надо выводить уже на государственный уровень. Но надежда есть, потому что, в общем-то, и закон лежит в первом чтении у администрации.

Уверяли, кстати, там как раз президента, что вот, так сказать, там вопрос ведется об этом. И вот сейчас наш президент именно улетел на такой вот форум, который именно в государственном масштабе эти вопросы... То есть это социальный заказ.

И: Понятно. А как бы Вы ответили на вопрос такой: какие слои и группы людей, да, населения заинтересованы в развитии некоммерческих организаций? Кто заинтересован вообще?

Р: Так называемый, может быть, средний этот слой, скорее всего... Я так думаю, потому что...

И: А что Вы подразумеваете под средним слоем?

Р: Вероятно, потому как те, которые... Средний— это мы, невысокооплачиваемые, с некоторым достаточным образованием, будем так считать, которые какое-то образование получили. И по возрасту это достаточно средний слой, то есть...

И: А с чем это связано? Почему они заинтересованы в развитии?

Р: Почему? Ну, допустим, неинтересно заниматься коммерцией— всех денег с собой в могилу не унесешь. Потом нет для этого достаточных данных, да. Топтаться, по-видимому, я не умею. Работать просто где-то... в общем-то... в школе... Ну, несколько я переросла школу, допустим.

И: Скажите, а вот потенциальные, если можно так назвать, клиенты, потенциальные клиенты вот таких организаций, ну, люди с проблемами, скажем так, да, они заинтересованы в развитии их? Этих организаций?

Р: Ну, да. Ну, да. Потому что государству до них нет дела, денег у них нет. Им нужны люди, такие вот, как мы, которые просто им так помогут. Просто так.

И: А как такие люди могут узнавать о деятельности таких организаций? То есть нужна рекламная поддержка? Нужны какие-то акции рекламные, по Вашему мнению? Вот информировать...

Р: Вы знаете, очень сложно. Информирование нужно, но не реклама.

И: Информирование, но не реклама, да? Ну, объясните, в чем разница тогда, или каким способом. Вот это интересно. Как это нужно делать, по-вашему?

Р: Ну, реклама... Реклама— это как раз предположение о какой-то такой деятельности, вроде бы как, знаете, конфетная оберточка, да? Как все здорово.

И: Ну, как, по-вашему, это? Какими способами?

Р: Все подряд полезут. Видите... Давайте опять к нашим конкретно...

И: Конечно.

Р: Да? То есть, нам...

Мы даем информацию в органах опеки. Человек, которому нужен ребенок, да? Который ищет возможность взять ребенка в семью приходит куда прежде всего? В государственные органы опеки. Они знают о нашей деятельности. Они говорят: "Ах, вот Ваш как раз вариант подходит". Не для усыновления, допустим,— для вот патроната, как у нас, либо для опеки. Вот есть организация, которая могла бы вам помочь. Мы им помогаем. То есть... А стоит ли? Им же общественная организация нужна как таковая.

То есть, конкретное место, допустим, возьмем, ну, вот опять же тех же спелеологов— ну, просто вот... Это вот как общественная организация. Им нужны люди, которые хотят заниматься спелеологией. Куда они пойдут? Ну, в общем-то? Они дают информацию в школу, они дают информацию в какие-нибудь спортивные секции. Ну, а какой смысл развешивать вот печать?.. Ну, хотя у них, может быть, и стоит— им просто дать объявление: кто хотите, придите. Но кто не нужен, не придет. Если я буду говорить все время по радио...

Хотя мы тоже давали информационные: у нас будет,— информацион... и давали информационные о нашей деятельности по учебному телевидению, по радио, в газетах у нас выходили. Но вот этого вот достаточно.

То есть если Вы мне об этом говорите, то это будет перебор, они и так нас замучили. Вот по радио у нас, допустим, была... Не настолько хорошая вещь для нас, потому что начали звонить всякие бабушки, которые недослышали и которые просто завалили нас грудой информации, начали там всякое спрашивать, ну... Я думаю, что это много.

Информация— да, реклама— нет.

И: Понятно. Спасибо. Скажите, Вы знакомы или сталкивались, или просто знаете, какие формы взаимодействия некоммерческих организаций существуют между собой? Как это выражается? Как это можно назвать? Можно это назвать сотрудничеством, можно ли назвать, наоборот, конкуренцией? Как вот? Что Вы об этом думаете, что знаете?

Р: Ну, я не совсем, может быть, знаю, но предполагаю, что вообще-то... хотелось бы, конечно, сотрудничества. В принципе, можно с некоторыми сотрудничать, которые... ну, близко просто по теме, потому что, конечно, если там какие-то совсем далекие, как мы с ними будем сотрудничать? Ну, а если вот по отношению к нам...

Вот, допустим, тот же Корпус милосердия— это ж тоже общественная организация, да, где-то мы с ней сотрудничаем. Ну, вообще, они— наши грантодатели, если уж на то пошло. Ну, здесь, допустим, тоже еще из этого... из нашего... из грантов— есть еще такие же. Хотя мы с ними мало соприкасаемся, нас просто несколько.

Но, в общем-то, можно было бы. Допустим, есть какой-то центр— забыла, как он у нас называется... психологический. Если нам необходима от них помощь, мы можем к ним обратиться конкретно по каким-то вопросам. Ну, а как объединить экологию, допустим... Ну, хотя, наверное... в принципе, можно сотрудничать. А соперничать? Какое соперничество может быть?

И: Я просто столкнулся с такой ситуацией, когда мне, например, сказали они... когда некоторые организации, да, пытаются найти... ну, материальную поддержку для своей деятельности. Они обращаются в различные учреждения, организации, и получается, что, скажем, несколько некоммерческих организаций общественных обращаются в одну и ту же фирму. И получается уже свободная конкуренция. Вот что Вы об этом знаете? Вы с этим сталкивались, нет?

Р: Ну, в общем, да, конечно, сталкивалась, но не хотелось бы. Как? Сталкивалась только потому, что в общем... Да, и у нас как грантодателей... Нам тоже подавали определенные гранты, и, допустим, вот этот грант. Как? Вот эта тема— там по гранту, то есть имеется в виду разные темы для разных грантов. То есть этот грант... у нас был одинаковый грант... Ну, не одинаковый, может быть, но он ушел к другой сфере. Ну, значит, они лучше написали, что ж теперь сделаешь? То есть оно, конечно, было бы неплохо, если бы мы с ними сотрудничали попросту, но...

И: А что мешает?

Р: Что мешает? Ну, на данном этапе это они не хотят в общем-то с нами сотрудничать. Ну, а мы тоже не навязываемся. Ради Бога. У нас найдется просто другая деятельность. Не хотят, как хотят, то есть дело в том.... То есть в этом отношении. Ну, видите, что мешает? Вы ж сами отлично понимаете. Люди разные. Может быть, они... Ну, опять же, как они деньги поделят. Что? То есть не договорились, наверное, о цене. Как поделить эти все деньги. Для нас найдется другая работа.

И: Спасибо. А вот взаимодействие организаций некоммерческих с властями различных уровней как происходит? Тоже– что это? Сотрудничество, противоборство? Вот это как Вы опишете?

Р: Как описать? Видите как...

У разных– по-разному. А вообще все с нашими властями происходит из личных... добрых отношений. Мы– в России. Такова Россия.

То есть все происходит на личных добрых отношениях. К сожалению. Хотелось бы, допустим, если честно, просто больше юридически законодательно, да? Я тебе не мешаю, но юридически в одной форме давайте сотрудничать по этим, без всяких там договоров. А приходится да, вот... Не от того, что там задабривать, а на хороших личных отношениях. Вот мы лично хорошо с человеком сошлись, у нас с ним хорошо получается, с этой фирмой. С другими не очень хорошо, но почему-то видят в нас врага, хотя это даже смешно– "у всех детей так много"... Ну, это мы здесь, в России... что поделаешь.

И: А какой вот обычный, типичный сценарий по взаимодействию с властями? Можете описать?

Р: У нас?

И: Ну, у вас.

Р: Ну, других я не могу просто описать. У нас, значит... Взаимодействие с властями очень конкретное, мы работаем только через органы опеки. Потому что мы– негосударственная служба, а дети, как вы понимаете, не могут... То есть я вот отдала тетечке какой-то, и все.

То есть это все делается... Документы там подписываются... решается там, утверждается, поскольку... если усыновление идет. Они знают о нас информацию, они дают конкретного клиента, что вот, допустим, там... что вот такой-то Вася там... Петров, допустим, хочет взять ребенка в свою семью. Мы приезжаем туда... То есть они нам дали добро, мы приезжаем туда, обследуем семью, знакомимся, задруживаемся... Опросность у нас всевозможная есть, поскольку кому попало ребенка мы тоже не можем дать.

Далее мы говорим, что вот такой-то Вася Петров хочет взять девочку трех лет. В органы опеки... Давайте-ка, вот посмотрим детей этого возраста в таких-то детских домах. Они нам дают разрешение, мы подписываем в краевом разрешение обязательно, потому что это все вообще официально. Ну, и с этим разрешением едем в Детский дом, представляемся властям. Они нам дают разрешение на просмотр ребенка, мы смотрим нескольких детей, проверяем, насколько они здоровы... Потому что мы не можем людям подсунуть... То есть... в общем... ничего такого... Ну, не то что– ничего такого, просто мы должны дать им всю информацию о ребенке. Да. То есть мы обследуем ребенка. Если ребенок здоров– ну, относительно, естественно, поскольку абсолютно здоровых их не так много. Далее берем разрешение на посещение этой семьей этого ребенка. Они встречаются. Часто даже не один раз встречаются, прежде чем... Если интересы ребенка и интересы семьи состыковываются, и мы видим, что именно этому ре-

бенку эта семья подходит, мы начинаем уже деятельность свою по оформлению этого ребенка либо на патронат, либо на опеку, либо на усыновление.

Все, значит, через органы идет. Мы то есть помогаем им все документы собрать, отслеживаем, чтобы семья все собрала, подписала, и все это подается в органы опеки. Органы опеки... то есть мы как вспомогательная служба у них работаем...

И: Понятно. Еще вопрос. Как, по-вашему... и как это происходит, как вы это знаете, как это должно?.. Может быть взаимодействие таких вот некоммерческих организаций с религиозными организациями. Что вы об этом думаете?

Р: Ну, почему бы нет? В общем-то, если это организация... э-э-э... я их, в общем-то, не знаю совсем...

Не тоталитарная— это раз...

Во-вторых, так как у нас, допустим, связано с сиротами, то есть вот организации, которые в общем-то... не вовлекают никого. Они просто отмывают, откармливают их... Вот Рэчел... как ее... Хьюс— "Живая надежда". Почему бы нет?..

Но просто наше взаимодействие не настолько большое с ними. То есть совсем маленькое, в общем. Так вот, каким-то образом мы там... Ну я не знаю... Нам, может быть, чего-нибудь помогут...

И: А вот поле деятельности некоммерческих организаций и каких-либо религиозных организаций— оно каким-то образом совпадает или различно?

Р: Э-э-э... Скорее, наверное, совпадают. Вероятно. Некоторых организаций, опять же... Потому что за всех говорить очень сложно. Вот наши совпадают, да. Они тоже хотят, чтобы было меньше сирот. Некоторые... Ну, я не знаю, допустим, вот та же "Живая надежда", которая... Им, чем меньше детей будет обездоленных, тем лучше. У нас то же самое. Цель у нас одна, благая. Но методы разные, да, абсолютно разные. Они просто их приводят... А у нас вот— мы помещаем в семью.

И: А там цель такая же, скажем? Тоже найти...

Р: Ну... Там, видите... Поместить в семью... Они же не работают с органами, они не имеют права их помещать. Они их просто подкармливают, к ним приходят там... Они их спасают просто физически. Покормили, дали им набор вещей, и все. Они не имеют права его держать, это не реабилитационный центр... просто у них цель такая. А цель— чтобы дите не пропало на улице... Мало того, что оно может сюда прийти... за подкормом... И почему это плохо?

И: Скажите, вам, как человеку, который работает в этой сфере... Не знаю, долго ли?..

Р: Год всего

И: Год? Вот что для вас остается еще загадкой? Что вам интересно узнать о деятельности других подобных организаций, об активистах таких организаций? Вот что вам интересно узнать?

Р: Да ничего.

И: Ничего?..

Р: Нет, вы знаете, я... Не то что мне не интересно совсем— я не скажу это. Но я просто не знаю... Ну, вот в Доме молодежи, там есть организация этого... Я даже не в курсе. Там есть... как это называется... Молодежный какой-то центр, вот. Ну, послушала я все это дело. Там были спелеологи всякие. Экологи какие-то, потом какая-то тетечка, кото-

рая... господи... малые народности представляла. Потом была некоммерческая организация "Венец"— ну, там, молодая семья. Вот. И еще кто-то там... какие-то были.

И: И что же?

Р: Ну, послушала я все это дело. Но никакого толку практически нет. А что я буду заниматься ерундой какой-то, где какие-то тусовки собираются, форумы собираются, поговорить о вообще обо всем, вот. Вы знаете, это меня не очень интересует. Меня конкретная деятельность интересует.

И: А вот по конкретной Вашей деятельности, чего Вам не хватает, может быть?

Р: Закона.

И: Закона о деятельности таких организаций, да?

Р: Да.

И: Каких еще знаний, может быть, не хватает?

Р: Ой, знаний много не хватает, но мы учимся.

И: А кто помогает вам, может быть, какими-то методическими материалами?..

Р: Помогает? Помогает... Ну, достаточно много помогает нам Корпус милосердия, потому что мы просим предоставить всевозможные... об опыте работы таких же служб за рубежом и у нас. Потому что опыт таких патронажных семей уже в других регионах есть. И это тоже как бы некоммерческие организации, хотя есть и государственные...

Но дело в том, что в некоторых регионах, на месте, этот закон был принят. И это помогает, потому что, как только будет закон, у нас будет возможность гораздо большая оформить гораздо больше детей, семей. И это будет только плюс. И вот...

Что нам эти тусовки? Детей надо оформлять, как можно больше. Может быть— качественней. Потому что, знаете, есть такая сфера... Ребенку, который переживет уже один раз отторжение, который был помещен в интернат от семьи, то тут столько имеется проблем, они специфичные... Это уже не обычный ребенок. Ему нужно помочь, и родителям нужно помочь адаптироваться друг к другу. Просто раньше казалось— ну, привести его, накормить, и все четко. А ведь вы немножко так наслышаны, да, что все равно ему почему-то плохо, он почему-то убегает, или не налаживаются отношения между родителями и ребенком. А потому что он другой. Они воспринимают его как своего, а он— другой. Ему надо помочь. Вот этих знаний нам, может быть, еще не совсем хватает, но стараемся, ищем. Вот Интернет нам помогает, опять же...

И: Хорошо. Такой вопрос, я его зачитаю. Один из экспертов Фонда "Общественное мнение" высказал следующую мысль: "Гражданское общество на Западе формировалось прежде всего на принципе свободы— свободы реализации интересов личности или группы. А в России гражданское общество формируется на основе принципа служения— служения личности общественному интересу". Вот как бы вы это прокомментировали?

Р: Никак. Все правильно. Прежде чем комментировать, нужно сказать, что действительно, менталитет разный. И русский испокон веку— служение. Ну чем хуже... плохо— то или другое? Смотря какое служение, смотря чему. А мы служим-то чему? Каким-то своим моральным принципам, устоям, тем, которые еще там... начинались. Ну, наверное, так...

И: Какая, по-вашему, принципиальная разница между НКО в России и на Западе?

Р: Я не знаю, какая на Западе, близко даже. Вообще не в курсе.

И: А вообще, как вы считаете, разница существует или нет?

Р: Ой, я не в курсе... Ну там мы говорили только про нашу работу, про негосударственные, некоммерческие организации. А государственные... То есть вот это, да?... Да абсолютно не представляем.

И: Хорошо. Поговорим о форуме гражданского общества, который будет проходить в ноябре. Вот скажите... На форуме будет около двух тысяч участников. Если бы вы были в числе организаторов этой акции, какие бы вы выдвинули критерии для отбора участников в этом форуме, что для вас было бы принципиальным при отборе?

Р: Наверное, социальная направленность...

И: На что?

Р: Ну, проблемы самые животрепещущие... Сиротство, инвалиды... престарелые. Вот эти вот все.

И: То есть... Понятно, эти проблемы. Что еще?

Р: Те люди, которые что-то делали практически...

И: То есть результаты очень важны, да? Что еще? Скажем, время существования организации имеет какое-либо значение или нет?

Р: Ну, вероятно, не очень... Может быть, из-за того, что у нас всего год... Если так сказать, то тогда мы не должны идти, да? Хотя... время тоже некоторую роль играет. Но, опять же, если проблема, над которой организация работает, животрепещущая, – почему бы нет? Она побудет там, на этом форуме, и, глядишь, найдутся точки соприкосновения с другими организациями, которые тем же самым занимаются, и может быть, в своем регионе сделает гораздо больше. Зачем изобретать велосипед?.. Я думаю, что было бы неплохо, чтобы эта работа велась по каким-то секциям. То бы не пришлось встречаться опять с какими-то... спелеологами.... Это я уже веселюсь. Нет, в принципе, очень хорошая организация, может быть... Кстати, очень долго у них... Просто эта организация...

И: Скажите, а что может дать такой форум вообще?

Р: Ну, эскалацию...

И: В чем заключается позитивное... Или негативное?..

Р: Ну как.... Выносят потом, наверное, какую-то резолюцию... Что-то этакое... на государственном уровне...

И: На государственный уровень пытаются донести проблемы, да?

Р: Да, конечно. Там ведь будут представители каких-то служб государственных...

И: Что еще он может дать? А конкретно НКО что он дать может?

Р: Я думаю, что если там договорятся о каком-то сотрудничестве и будут знать, что вот в этом регионе есть еще какая-то организация, пытающаяся сделать то же... они действительно могут сотрудничать друг с другом. Хотя... Личностный интерес...

И: А вообще, как вы считаете, российские НКО заинтересованы в участии в таком форуме или нет?

Р: Думаю, заинтересованы...

И: А почему?

Р: Ну, я... искала бы там сотрудничества. А другие... Ну кто их знает, зачем им это надо? Некоторым повыпендриваться там надо, походить... Ну, "повыпендриваться" – не то слово. Показать себя. Я бы хотела... если бы я там была, допустим, я бы постаралась

там узнать о таком же роде деятельности, и чтобы не наступить на те же грабли здесь, и еще что-то новое. И здесь их опыт обработать. Варианты сотрудничества... Вынести какой-то опыт из сферы их деятельности...

И: Я сталкивался с таким мнением, что обмен опытом... очень трудно говорить о нем, потому что у каждого своя направленность.

Р: Поэтому мы и говорим, что надо более узко, по секциям обмениваться опытом. Другая направленность нам просто... не интересна. Она нас не касается. Ну, послушаем, ну, молодцы, делайте дальше в своей области, все хорошо... Спелеологи.

И: А если бы Вы лично приняли приглашение участвовать в таком форуме, как бы Вы к нему отнеслись?

Р: Ой, мне некогда Я думаю, что у нас вот Ирина Ильинична поедет, вероятно.

И: Понятно. У меня вопросов больше нет. Если вы хотите что-то добавить, то пожалуйста, у вас есть такая возможность.

Р: Да, нечего добавить. Все сказали уже.

*Пастернак Светлана Васильевна –
президент Владивостокской городской общественной
организации по поддержке предпринимательства "Ступени"*

Интервьюер: Наша беседа сегодня посвящена некоммерческим организациям. И первый мой вопрос к Вам будет такой: как бы Вы оценили и описали процесс становления института некоммерческих организаций в России? Как это происходит? Какие признаки?

Респондент: Наверное, такой подробный анализ, наверное, мы сделать не сумеем, но так, если взгляд бросить на то, что было 5 лет тому назад, и что сейчас, ну, это, конечно, бурный рост количества общественных организаций. Наконец люди поняли, как их организовывать, потому что раньше просто не было понимания, зачем они организуются и как это делать. Но, конечно, на цивилизованный уровень мы выйдем очень не скоро.

Большая часть этих организаций, которые сегодня существуют в Приморском крае – их там больше семисот, восьмисот, по разным сведениям, разное количество – они, ну, формальные. Они не существуют, они не работают, они зафиксировались. Кто-то хотел сразу получить грант, организацию зарегистрировал и ничего дальше не делает, потому что не получилось. Ну, по разным поводам все бывает. Люди не понимают трудностей, с которыми сталкивается общественная организация, поэтому они и разваливаются. Есть еще российский менталитет, знаете: мы вас не любим, мы в вашу организацию не пойдем, организуем свою. Ну, две стороны медали в этом есть. Мы объясняем людям: "Вот и хорошо. Организуйте свою, если вы можете свою". Вот.

Ну, во всяком случае на сегодня, если организации существуют общественные, то это организации каких-то лидеров определенных. Я не уверена, что, если сменится лидер в общественной организации, то она будет существовать дальше. Может быть, так сказать.

И: А скажите, вот этот процесс, что это пошло в России – все-таки это недавно существует, насколько я успел узнать – говорит ли это о том, что Россия выходит на уровень определенный, на определенный этап, и, возможно, что имеет перспективы стать гражданским обществом?

Р: Да, я про это подумала, про гражданское общество, что оно идет по пути создания гражданского общества – ну, наше общество.

А общественные организации, они пошли очень бурно из-за того – могу сказать про наш регион – потому что, может быть, не так на Западе, в западных наших районах, оттого, что очень хорошо работали некоммерческие неправительственные фонды и различные организации, начиная с USAID [Агентство США по международному развитию]. Вот я, например, узнала вообще об этой организации только оттуда. Это была организация, которая собирала...

Здесь было 9 или 10 фондов, которые работали, но все в разных направлениях: одни помо.. Все вообще помогали деньгами – ну, кроме советов, консультаций, помогали деньгами. Одни помогали на оборудование, другие – образование, третьи – на помещение, четвертые – на оборудование офисов. Очень четко все было расписано. Это очень продуманная система. И то, что они нам тут сделали, организовали – очень много поездок... У нас сегодня уже выпускники американских программ, в основном американских.

Делом де Туш здесь был первым, кто вкладывал деньги в Дальний Восток. Чем они занимались? Они проводили для нас занятия совершенно бесплатные, чего сейчас уже практически очень трудно достичь в любой общественной организации. Они вкладывали деньги, давали, финансировали проекты, то есть в виде грантов, они поучили нас – и очень классно поучили, как нужно оформлять проект, как писать бизнес-планы, как отчитываться, потому что это все не одно и то же. И тот, кто с этим не сталкивался, до сих пор этого не понимает и не знает. Он живет в старом мире.

И: Хорошо. Понятно. А скажите – возвращаясь к теме гражданского общества, как бы Вы описали, что это для Вас такое? Что такое гражданское общество, по Вашему мнению?

Р: Ну, это демократическое общество, в том смысле демократии, какой она есть. И вот еще для меня это нью... Как это называется? Нью паблик менеджмент, по-моему, да? Это новое в местном самоуправлении. Это то, к чему сейчас пришли и Германия, Западные Европы там, другие западные государства. Это новое, новое, как бы народное управление, где предусматривается сотрудничество. Не просто содружество, а сотрудничество трех секторов общества. Значит, первый, второй, третий: управление, бизнес и третий сектор нашей общественной организации.

Так вот до сих пор многие приезжающие даже – мы много контактируем там с Западом: Санкт-Петербург, Москва там, Екатеринбург – не все знают, что такое третий сектор, не все знают, что такое общественные организации. И в последний раз, когда...

Вот мой пример достойный: пять лет было нашей организации, мы пригласили из краевой организации, из городской чиновников, чтобы они посмотрели, что такое... То несколько высокого уровня чиновников подошли, совершенно не сговариваясь, что называется, и сказали: "Мы, наверное, просто не знаем, что такое общественная организация." Я говорю: я так подозреваю, что вы не знаете. Знакомьтесь. То есть они понимают, какую работу там можно вести. Многие не знают, что можно заниматься и бизнесом внутри общественной организации, даже некоммерческой. Ну, просто люди этого не знают. Мы этому учим. Внутри своей организации мы ведем большие образовательные программы.

И: Ну, вообще, какое – так вот кратко если уже резюмировать – положение некоммерческих организаций в России по сравнению, может быть, с западными? Что Вы можете сказать? Чем они отличаются?

Р: Они другие. Вообще общественные организации западные – американские там, иностранные – это организации с миллионными оборотами бывают. То есть это организации, которые знают, где брать деньги, как финансироваться и как работать. Они имеют свой бюджет, и никто, как у нас, бесплатно там не работает. Есть люди, которые там подрабатывают, помогают, но это же не...

А то я пять лет работаю бесплатно в своей организации. Тяну ее, пишу протоколы, какие-то отчеты, ищу бухгалтера, ищу деньги на этого бухгалтера, а если – нет, то я свои просто плачу. То есть такого, конечно, нигде нет. Если уж организация есть, она, конечно, имеет возможность финансироваться. Может, это из-за законодательства нашего безумного, может, просто из-за незнаний еще. Просто люди не все знают.

Я думаю, что вот это. Потому что тогда она и функционирует иначе. Если все стабилизировано, если есть люди, которые получают заработную плату, почему она должна развалиться? А наши разваливаются просто: кто-то уехал, кто-то не приехал, кто-то... У кого-то ребенок заболел, и уже на это место вы никого не поставите.

И: А вот скажите, какие цели и задачи у нынешних российских НКО? Какие они? Что они преследуют, может быть? О чем можно тут говорить?

Р: Видите, смотря какие организации. Если это женские организации, вот в основном они занимаются как бы женскими проблемами... Мы – не женская организация, мы себя так не называем, но у нас много женщин, очень, подавляющее большинство женщин. Это проблема...

Вот мы, допустим, чем занимаемся? Это повышение социального статуса женщин. Это собственно не борьба, может быть, а разъяснение того, что нужно требовать себе не лишний рубль, чтоб сидеть дома и прокормить уже хлебом с маслом своего ребенка, а нужно просто стараться быть конкурентоспособным на рынке труда, где там в обществе. Понимаете?

И: Частные цели и задачи, они как бы понятны, да? Там одни занимаются одним, другие – другим. А я просто хотел бы, может быть, если это возможно, обозначили общие цели и задачи. Для чего вообще это все делается?

Р: Вообще – для защиты своих интересов. Люди собираются, когда понимают, что что-то не так, и им нужно защитить свои интересы. Только вот поэтому они и собираются. Отрасль собирается, чтоб какие-то выработать новые там законы для своей отрасли, может, нормативные акты. Вот. Ну, вот если опять же женские проблемы, это чтобы поднять...

Знаете, многие просто не знают, что это такое. Тут образовательных нужно очень много программ проводить. Потому что после пекинской конференции я сама изумилась: там эти восемьдесят пунктов, которые написаны, я просто не подозревала, что они существуют в мире. Понимаете? Что делается в мире. У нас – одно, а в мире – другое. А кто-то не подозревает, как мы тяжело живем, а мы не понимаем, что мир живет иначе. То есть это просто нужно.

Мне, конечно, сейчас интернет очень помог, что мы стали этим заниматься и понимать, но вообще общественная организация она для того и существует, чтобы люди объединились по какому-то признаку, там, не знаю, по отрасли, по виду деятельности, может, по любимому занятию и продвигали свои интересы в обществе.

И: Хорошо. Скажите, а вот есть ли разница между декларируемыми целями, которые... ну, для других, да, скажем, и между целями персональными, которые для себя вот, некоммерческих организаций? Такая ситуация существует или нет?

Р: Ну, может быть, есть персональные цели персональных граждан каких-то, которые возглавляют даже эти организации, может, они себе промоушн делают, может, себе известность. Я знаю таких людей, которые создают организации для того, чтобы себя показать, чтобы дальше в предвыборной компании они сказали: "У меня есть общественная организация, я занимаюсь, я помогаю людям, я какие-то услуги им оказываю бесплатно совершенно." Ну, он в состоянии их оказывать, и он их оказывает.

И: То есть это такое существует?

Р: Такое, конечно. Конечно. Более того – вот есть еще организации общественные, которые вылились из старых общественных организаций. Якобы, да? Вот в нашем строе прежнем это были там, например, Фонд мира, сейчас – это женская общественная организация, там союз женщин России или как-то он называется. И из партийных рядов, допустим, созваны все те же люди, влезли тоже в общественную организацию. Они по старым признакам живут, по старым принципам.

И мало того – у нас есть так просто на примете организация тут, которая использует до сих пор весь административный ресурс для того, чтобы держать эту организацию и считаться самой большой и самой влиятельной. В ней нет никого. В ней есть несколько человек во Владивостоке, которые там собираются, тусуются, они имеют возможность, они – обеспеченные люди, они имеют возможность там не драться за деньги, как мы: то офисы ищем, то деньги на то, на это, то на образовательные, чтоб бесплатно кому-то что-то сделать. Они этого не делают. Вот. А поддерживается все. Вот так, как по-старому. Понимаете?

Значит, кто-то там... люди, директора школ, это ж тоже бюджетники, они тоже зависимы где-то от администрации. Сотрудники администрации, они поддерживают вот эти ячейки этой краевой организации. То есть все это есть, все это имеет место быть. Ничего не сделать.

И: А скажите, существует ли какой-то социальный запрос, может быть, социальный заказ на деятельность некоммерческих организаций? Как Вы думаете, происходит или нет?

Р: Вот вы знаете, заказа как такового нет. И очень сложно сейчас работать вот этим трем секторам совместно. Буквально в прошлом году нам пришел образец договора о социальном сотрудничестве. Социальное сотрудничество, социальное сотрудничество. С тем, чтобы мы заключали договор... Ну как бы это?.. Официальное лоббирование чтобы какое-то было.

Но если я договариваюсь с телерадиокомитетом, то есть мне определяют, что вот такая тема социально значима... Вы согласны? – Согласна. – Давайте запишем ее? – Давайте. Вот. Значит, мы по этой теме хотя бы имеем право размещать бесплатную рекламу.

На том, что я бесплатно провожу занятия для начинающих предпринимателей, могу я бесплатную рекламу дать? Чешут в затылке, говорят, что – нет, наверное, нет. Я с ними хочу об этом договориться, их убедить, и тогда в договор мы вписываем, что вот такое. Они со своей стороны говорят: "А вы нам поставляете какие-то сюжеты." Вот что-то им от нас надо. У нас просто нет взаимопонимания между прессой и общественными организациями.

У нас был недавно "круглый стол" – полное непонимание, полное. Значит, общественные организации говорят, что вы к нам не ходите, не освещаете нас, поэтому нас никто не знает. Ну, то есть, теория вопроса есть, мы ее не будем поднимать. А СМИ говорят: "Так нет, вы ж представьте как-то все в интересном виде, мы придем". А спрашивается,

зачем тогда прессу учили-то? Журналисты для чего заканчивали факультет? Для того, чтобы им представили, а они просто пришли, сняли и поставили? Не годится.

Мы уже дошли до того, что мы сами обращаемся в продюсерские центры, привлекли людей из продюсерских центров, уже коммерческих. Они снимают, делают нам сюжеты – мы их не можем разместить. Социально значимые сюжеты мы не можем бесплатно разместить ни на телевидении, ни на... Ну, может, на радио еще легче как-то там пробиться, но это все тоже идет на уровне личных связей. Вот на сегодня этого нет. Понимаете? Мы то это понимаем.

И: А что инициирует деятельность НКО? Вот что подталкивает? То есть когда есть действительно заказ, это понятно, да. А когда его нет конкретного или, может быть, говорить о заказе, скажем, о ситуации, которая сложилась в данный момент...

Р: В государстве просто она может сложиться, да. Вот если начинался малый бизнес, никто не знал, что это такое вообще, то вот наши первые образовательные программы были, они назывались "Новые знания о современном мире". Что просто людям сказать, что мы живем уже не в том мире, что уже ценности другие. Ну, это большая работа.

Потом, когда вот этот слом произошел в перестройку, люди потеряли общение, люди потеряли свой уровень достатка, перестали приглашать гостей домой за стол, потому что было как-то им стыдно. Менталитет у нас свой определенный. Вот и они вообще осели дома. Тут начались суициды, одно, другое – ну, это уже кризисные...

И: И можно сказать, что после такой ситуации количество, да, таких ситуаций возросло?

Р: Резко.

И: Резко возросло?

Р: Да, да, конечно. После каждой такой катаклизмы, если, не дай Бог что еще случится, опять будет то же самое.

И: Понятно. Вот вернемся как раз к средствам массовой информации и к рекламе, может быть. Скажите, насколько я понял, реклама и информирование людей о деятельности НКО необходима, по Вашему мнению?

Р: Конечно, конечно.

И: Вот а как это вообще можно делать? Вы сказали, что это ролики какие-то...

Р: Ну, это можно, но их нигде не показывают собственно говоря. Я могу договориться, если у меня друзья есть на коммерческом или на кабельном телевидении, я могу что-то там разместить, но это очень сложно. Мы получаем сюжеты из Москвы, из интерьюса. Ну, например, по правам женщин там. Я вот просто... Уже все знают, чем мы занимаемся, и нам шлют по всем вопросам. Мы не можем эти сюжеты разместить на телевидении.

И: Скажите, а зачем вот нужно их размещать? Вот для чего это?

Р: Ну, это нужно для...

Понимаете, люди же замкнулись в домах, в себе, они не знают, что эта проблема существует не у них одних. Психологи говорят: если у вас проблема, вы должны сесть рядом с другими людьми и поделиться проблемой. Вы поймете, что у людей там еще хуже и глуше. Это проблема всех, она решается. То есть надо какие-то выходы искать. Мы ж помогать друг другу собираемся, мы ж все граждане. Гражданское общество. Мы ж – граждане все, и хотим друг другу помочь.

Ну, реклама нужна просто для того, чтобы люди знали, куда можно обратиться. Не потому, что я хочу себя там преподавать, что вот, смотрите, я – хорошая, я бесплатно что-то провожу. А куда можно обратиться по этому вопросу, по тому и по другому. Радио что-то освещает... Ну, видите, это, наверное, Приморский край – тоже особая статья. Нельзя его сравнивать с другими городами.

И: Почему?

Р: Ну, ангажированная пресса, очень ангажированная. То есть там редкий честный человек. Если честный есть, то его очень быстро оттуда убирают. Вы же сами знаете прекрасно. Что это нужно какими-то подводными течениями туда попадать.

Хотя интересные есть сюжеты, у нас там центры прекрасные работают: по педагогике семьи там, по культуре, по культурному сотрудничеству, международные центры. Но они, как правило...

Хотя мы пробиваемся. Мне кто-то сказал, что уж вам-то грех жаловаться, вы пять раз за неделю, вон поселились на телевидении. Я говорю: ну, так это ж просто новостийные сюжеты, я где-то присутствую... Меня приглашают, конечно, вот. Ничего не могу сказать.

И: Понятно. Хорошо. Давайте поговорим немного о внутренней структуре НКО. Что является мотором деятельности? Что это за люди работают в некоммерческих организациях, как Вы думаете?

Р: Ну, это... Несомненно, это лидеры, которые знают, чего они хотят. Вот они если чего-то хотят, они вокруг себя организуют народ. Бывает... Ну, наверное, по-разному организуются, вот.

Если про нашу фирму говорить конкретно, про нашу, да? Я пошла в стажировку в Соединенных Штатах в пятинедельную, где была программа "Саксесс – успех – российских женщин". Ну, там попала случайно, написала бизнес-план женскому бизнес-клубу – тоже бесплатно. Вот так вот. А потом прислали разрядку на пять человек. Говорят, вы как учредители, давайте, мы вас всех отправим. Я там подписала бумагу, что я после того, что за счет конгресса США пять недель меня учили, кормили, заплатили дорогу, я обязана хотя бы год проводить какие-то занятия, и вот так, чтоб как круги по воде, разошлась моя информация о том, что я видела. Ну, я это добросовестно все делала. И в итоге около меня столько народу образовалось...

Этот народ просто приходил каждую неделю в определенный день там, по средам собирались. Это было 60-70 человек. Я просто поняла, что нужно регистрировать для того, чтобы это как-то... определяться. Потому что я знала – я тогда работала – я знала, что там требуется точно регистрация. Может быть, я сразу и не сообразила, что этим нужно заниматься. Но уже пошла такая информация. Большая часть организаций тоже так.

Но вот, обратите внимание, все-таки они вокруг лидера организуются. Если есть человек, который у меня появляется, лидер, он тут же организует свою организацию, тут же. Он не откичивается и говорит, что мы вас не знаем. Нет. Они понимают, что если мы – крепкое ядро, с нами нужно дружить. Но у меня уже сколько людей образовали организации. Это ж просто невероятно!

И: Понятно. Скажите, а вот в чем люди находят вознаграждение в своей деятельности, работая в некоммерческой организации? Что это в первую очередь?

Р: Ну, может быть, это уважение и доброе слово. И потом это... Ну, самореализация какая-то. Если человек не может самореализоваться где-то – даже безработный или что

– он может организовать общественную организацию. И у него что-то пойдет дальше. Обязательно. Мы ж таких учим в бизнесе, говорим, что вы чем-то хоть займитесь, чтоб не говорить о безработном "сиду дома, ищу работу". А надо сказать: я и работаю там, но меня что-то не устраивает. Так же и здесь. Люди, может, такое... Самореализация должна быть, потому что у нас люди очень творческие, и у них...

И: Всегда ли так происходит, что главная их цель – это самореализация или исполнение своих каких-то там моральных интересов? Всегда ли так?

Р: Ну, моральные интересы это же тоже не так уж плохо. Что такое моральный интерес? Понимаете, это вы хотите сделать добро людям, вы знаете, как это сделать, вы умеете, у вас есть...

И: Всегда ли так?

Р: Ну, наверное, нет. Ну, видите, есть люди нечистоплотные и недобросовестные, но что тут говорить. У нас даже вот по поддержке предпринимательства, поскольку мы ею занимаемся... оказывается, в городе есть море агентств по поддержке предпринимательства, которые оказывают и представляют какие-то московские филиалы. Мы их вообще не видели в глаза. И вдруг они на каком-то этапе, где-то они уговорили кого-то дать им денег, поскольку они – поддержка, они выплывают. Мы их знать не знаем. Но к ним и отношение такое. Они тихо также и угасают.

То есть, как правило, все знают, кто кого поддерживает и где кто на чьих деньгах живет. Фактически мы ж тут все друг друга знаем, потому что не так много общественных организаций вот на плаву на самом деле. Но есть те, которые финансируются, да.

И: Скажите, частная жизнь вообще у активистов общественных организаций есть, скажем так, отдельная от их деятельности или это вот?..

Р: Ну, сложный вопрос, конечно, особенно сейчас.

Вы знаете, чему мы учим сейчас в бизнесе – это планированию. Вот сейчас уже подошли мы к этому. Сначала мы учили, как организовать там предприятие, как заниматься, как достичь успеха. Вот такие вот тематики, которые нужно пройти, как разделы в школе. Этому учат там за границей, а мы этого просто не слышали. Вот сейчас мы перешли к планированию. О том, что там день недели надо ввести – ну, планирование. День. Не просто вечером там сесть, уже усталому, что-то там подумать. Потому что иначе Вы технологически неправильно будете выполнять действия. И в итоге вы ничего не успеете, вы ничего не добьетесь, и в итоге у вас не будет частной жизни, в принципе. И это очень даже годится даже для общественных организаций, понимаете? То есть, это подходит.

Ну, как сказать? Я не могу сказать, что это люди там одинокие занимаются – ни в коем случае. Это небольшой процент людей, у которых нет семьи – ну, в таком смысле слова. Вот я вдова, допустим. У меня муж умер уже 22 года тому назад. Вот сын взрослый, внуки, видите, уже такие. Еще и старшенький есть. Вот. То есть я мало занимаюсь семьей на самом деле. Вот. Но у меня еще других работ и обязанностей много. Еще в Ротари-клубе и просто бизнесом занимаюсь естественно. Но мне это все очень нравится. И это все. Но у меня вот в организации почти все замужем, все с семьями, у всех внуки. Мы все тут и занимаемся.

И: Я вот спрашиваю о том, что частная жизнь – она соприкасается с их общественной жизнью? Зачастую как бывает?

Р: Ну, соприкасается, конечно. Конечно, соприкасается. Ну, а как же? Ну, просто вы живете в этой общественной организации, вам звонят вечером, вам звонят ночью – что-

то там случилось, что-то приключилось. Конечно, вы вовлекаете всю семью. Мне, когда надо, я сына подключаю – там, машину еще или что... Конечно.

Но это, может быть, это у нас пока так. Я думаю, что это, может быть, так не будет, хотя за рубежом, видите, это почетно очень. Мы там спрашивали: а как вот вас отпускают на... раз в неделю на заседания. Это посреди рабочего дня. Мы говорим: так это же общественное мероприятие, знаете, как это почетно. Это человеку плюс поставят, что он участвует в общественной жизни, и предприятию будет плюс, что его люди участвуют в общественной жизни. У нас же несколько не так: "Ах, ты опять там пошел на профсобрание, извини". Понимаете?

И: Хорошо. Спасибо. Скажите, а Вам, как человеку... Ну, Вы хорошо информированы в деятельности НКО, знакомы со структурой, развитием и все остальное – что еще, может быть, для Вас является неизвестным, непознанным, загадкой в деятельности? Что Вам интересно знать о деятельности некоммерческих организаций, об их активистах? Есть ли такое еще?

Р: Ну, мне вообще интересно узнать. Я, конечно... я много знаю. Мне грех жаловаться, потому что ко мне сходится вся информация, потому что мой бизнес – собственно информационные услуги. Информационный центр у меня был. Сейчас как бы информационные услуги внутри общественной организации организовала, и в общем это все время имеет смысл.

Мне бы хотелось по общественным организациям узнать получше о Fund Rising – как все-таки его нужно проводить грамотно, мы его не умеем делать. Я вот ездила на тренинг за рубеж, да? Я уже оттуда привезла оттуда любопытного, интересного о том, как это все делается. То есть мы просто не знаем этих подходов. Есть же просто какие-то стандартные методы. Они просто работают... Допустим, на торговые наценки. Берут товар на оптовой базе, у себя продают, у себя на праздники с этой нормальной оптовой наценкой – просто воду, просто мороженое – и все эти деньги берут себе в фонд. Они зарабатывают тысячи рублей сразу. Мы этого делать не можем. То мы говорим: "Ах, у нас налоговая там", – хотя есть там границы, где может налоговая, а где не может. Об этом можно рассказать, может, с налоговой этот вопрос обсудить, потому что общественная организация, она хочет себе заработать на свое пропитание. Есть, конечно, вот, законодательные есть крючки, по которым...

Ну, допустим, за рубежом мы все знаем – да – что вы можете вместо налога – ну, условно говоря, наши там, в принципе, 24%, которые мы с прибыли – можно эти деньги отправить в благотворительную организацию. Еще получить за это большое спасибо там, поклоны, грамоту и что угодно. Конечно, люди это делают, конечно. Знаете, это выгодно и государству и всем.

У нас этого просто нет. У нас какие-то три процента, два процента мы имеем от чего-то, право куда-то переслать. Конечно, этого не делаем. И зачастую получается так, что вот с этим как-то надо подработать.

Когда мы на что-то просим, говорим: "Ну, помогите, там, детскому дому, помогите общественной этой, там нашей... медицинское учреждение онкологическое детское есть". Они нам говорят: "Только, пожалуйста, нас нигде не объявлять и нигде не проводить. Мы вам все привезем". И ящиками привозят продукты. Понимаете? То есть люди-то не жадные, то есть я уверена, что они туда накидали чего угодно. Им не жалко. Но вот, оказывается, государство все поперек поставило и не хочет.

Но если сектор будет сильный общественный третий, может быть, мы сами это дело как-то перешибем... на свою сторону. Если можно будет какие-то договоры о сотруд-

ничестве заключать вот с теми же органами управления на то, где наша территория, где мы имеем право, например, без лицензии в какие-то определенные моменты чем-то торговать. А почему нет? То, что мы сами сделали, да, мы можем продавать это. Поэтому мы имеем полное право не получать ни лицензии, ничего. Это наше, произведенное. А если мы что-то купили где-то на оптовом складе, мы должны, конечно, лицензию предъявить. И начинаем изгибаться: искать там частного предпринимателя, под которого все это сделать, и его уговорить не брать эту прибыль себе.

И: То есть, можно сказать, что сейчас сфера Ваших интересов находится в этой области?

Р: Да, да, да. Я и людей стараюсь этому научить и стараюсь у них выудить, как они это делают, и стараюсь научить и пытаюсь провести эти мероприятия. Мы планируем и будем их проводить в ближайшее время.

И: Понятно. Вы затронули проблему общения с властями – давайте более подробно остановимся. Вот общение НКО с властями разных уровней – как проходит это? Какой может быть сценарий, и что это за отношения? Это сотрудничество или это противоборство? Как бы Вы его описали?

Р: Ну, где-то просто требовать выполнения, исполнения каких-то законов. Если Вы знаете, что вашим членам НКО что должны или обязаны, вы, защищая как бы их интересы, обращаетесь.

Вот мы еще чему учим? Тому, чтобы люди грамотно обращались. Не пришли и сказали: "Вы знаете, там..." Чтобы они документально могли это оформить, чтоб потом они могли на это сослаться, чтоб потом они могли... У нас все-таки судебная власть должна быть как-то. Правильно? Но для нее же нужны все документы и бумажки. Вот мы этому стараемся людей научить, потому что иначе они со слезами, с соплями идут там, рыдают и выходят с чем? А чиновник иногда... он и не виноват иногда бывает. Он сидит и думает: "Так. А что я должен подписать?" Он же должен какую-то резолюцию наложить. Мы должны прийти с бумажкой, на которой он что-то должен написать.

Если вы общаетесь также с прессой или хотите двинуть свою проблему в прессу, чтобы опять же воздействовать на те же органы управления, вы должны прийти с каким-то пресс-релизом – ну, пусть он называется иначе – который вы дадите прессе в руки. Потому что пресса пришла, сняла и думает: "Ну что, с кем тут еще поговорить? Ну, я не знаю, мол, никого." Так если ты ей не дашь в руки, она и знать не будет. А если мы даем в руки... Вот если мы ходим, допустим, я сразу в руки отдаю бумажку. Они нас сразу берут за руку, выводят в коридор и берут интервью. Пожалуйста, уже движение, уже шаг, уже бесплатная, там, считайте, реклама общественной организации, если так уж подходить к этому. Вот то есть этому стараемся научить людей.

Но, как правило, с властью трудное получается взаимодействие. Если мы привлекаем деньги сюда на территорию как общественная организация, то власть идет к нам на встречу, идет. Вот можно конкретно разговаривать по конкретным людям: кто идет, а кто просто не понимает и знать не хочет. Бывает такое, что.. Ну, это я тоже все-таки думаю, что это Приморский край. Когда Вы приводите, особенно в Край, какую-то гуманитарную помощь или что-то, и они хотят сказать всеми путями, что это сделали только они, что мы вообще тут никто. И они даже не говорят спасибо. Вот это мы знаем. Мы знаем, что они у нас там тащат из этой гуманитарной помощи, понимаем, почему законодательство так пресекает гуманитарную...

И: А сотрудничество вообще присутствует в какой-то мере? Как это выглядит?

Р: Мы сотрудничаем только... Они как бы отгородились от всех общественных организаций комитетом по работе с общественными организациями. И все. – Что: Общественная организация? Вот, туда, пожалуйста. Вот там на первом этаже 2, 3, 4 человека, вот там с ними и общайтесь.

И те, конечно, доводят это очень добросовестно, ничего не могу сказать. Разные бывали руководители этих комитетов. Все ж от людей зависит. Бывали те, которые там... Вот этого люблю, этого не люблю, – значит, одного будут приглашать, другому даже не скажут про какие-то мероприятия.

Сейчас мне нравится в этом, в краевом, краевой комитет. То есть они очень честные и порядочные люди, они всех оповещают, всех извещают, со всех собирают анкеты. Если конкурс – значит, конкурс. То есть, это как-то вот... Мне это нормально, по душе. Вот.

Ну, дальше – они сами... Они сами не имеют выхода на вице-губернатора [*смеется*], такого, чтобы они могли повлиять на него. То есть они идут, как просители: "Наша общественная организация вот там просит чего-то". А он еще и говорит: "Вас еще там Дума не утвердила, но подождите..." То есть, они как чиновники. А чиновники...

А чиновник – что такое? Чиновник, он должен подчиняться исключительно тут. Это правильно, он должен подчиняться и выполнять все вышестоящие указания, иначе он не чиновник, понимаете? Вот. Поэтому они для нас, они в содружестве с нами работают, но выйти на большие чины мы не можем. Вот они создают там... какой-то, ну...

У нас есть совет при губернаторе по женским общественным объединениям. Мы губернатора там не видели ни разу. Он бы хоть раз мог прийти и то – зачем, спрашивается, да? Что? Он услышит нас? Что мы должны для него сделать? То есть такие формальные органы созданы, но они совершенно не работают. Есть общественная палата при ком-то. Ну, и что? Эта общественная палата... Наверное, один-два человека из этой палаты имеют выход в связи с тем, что они руководители палаты. А мы, конечно, не имеем.

И я говорю, есть конкретные люди в управлении, которые помогают. Просто от людей, видимо, зависит. Даже, может быть, не от поста, который они занимают.

И: Спасибо. А вот скажите, взаимодействие НКО друг с другом – как это строится? И есть ли оно, взаимодействие это?

Р: Взаимодействие есть, но опять все зависит от того, кто с кем. Все дело в лидерах. Вот на сегодня все-таки лидер определяет многое в своих организациях. Они их создают, и действительно им надо отдать должное: они там много делают и все.

Но есть организации нормальные, и они вот преследуют такие социальные цели что ли, хотят помочь людям. Они, как правило, сотрудничают.

Мы приглашаем другие организации к себе, мы делаем им промоушн, то есть мы стараемся им тоже помочь. У нас в структуре организации нашей такая... Мы как бы... Ну, есть у нас президиум. Как оно положено. Высший орган наш, и у нас дальше идут центры. Есть лидер центра – у тебя есть центр. Вот сегодня, если скажут мне: "сколько у вас центров?" – я сразу начну соображать: вот есть центр аналитики, мой. Есть мой образовательный – два направления у меня. Есть центр психологический; есть центр искусства семейного воспитания, есть – культурного сотрудничества. То есть конкретно социальной помощи – шесть, я могу сказать. Если от меня кто-то сейчас отпочкуется, просто кто-то может создать свою организацию, а так уже было – уже центр культурного сотрудничества создал свой фонд, и на какое-то время отошел. Я их не видела даже, а потом они снова примкнули, потому что сами там не справились с задачами... Ну, это неважно там, почему. Но они все равно в данный момент, они – центр.

Понимаете, что получается? Если кто-то, какая-то общественная организация пришла посотрудничать, пришла на наш четверг, когда мы просто информацией там делимся, пришла спросить: а как нам это сделать, позаниматься? – она уже получается как бы наш центр. Хотя мы не обязаны каждый день обозначать, кто мы и что мы – это же общественная организация.

И: Скажите, а вот конкуренция... Проблема конкуренции тут есть или нет?

Р: Конкуренция... в каком смысле? Конкуренция же за право... за клиента, собственно говоря...

И: Ну, вот есть такое или нет? Можно говорить, что существует конкуренция между некоммерческими организациями?

Р: Я думаю, нет. Любой человек может в несколько некоммерческих организаций... как бы входить. Другое дело, что он активно не может работать в нескольких... А входить он может во много организаций.

И: Скажем, вот такая ситуация, когда несколько некоммерческих организаций ищут поддержку материальную, ищут спонсора, и могут обратиться в одну и ту же компанию. И вот тут уже налицо, наверное, конкуренция, да? И эта компания уже смотрит, кому отдать должное, кому помочь, кому – нет. Такие ситуации бывают?

Р: Мы о них просто не знаем. Вот мы если подаем заявку на помощь, мы же не знаем, кто еще подал. Мы случайно можем только узнать и сказать: ну, давайте там как-то поделимся или что... А в принципе...

Ну, куда больше обращаются? В банки, в серьезные организации. Вот в одном банке мне так сказали: вы знаете, к концу квартала всегда есть деньги на статье "благотворительная помощь", мы, мол, придерживаем их до конца, мало ли понадобятся, может, что-то произойдет, а потом нужно расходовать. И вот когда нужно их отдать куда-то, мы сразу смотрим, какие есть бумаги. Полистали, оставили бумагу, чтобы она здесь лежала.

То есть мы этим занимаемся, рассылаем, куда только можно. Иногда, действительно что-то ссыпается, такое бывает, да. Но так, чтобы мы знали, кто обратится еще... Мы знаем, что многие обращаются в банки – в одни и те же.

И: Ясно. Такой вопрос. Скажем, Вы описали один способ между коммерческими организациями, когда одна некоммерческая организация обращается в другую за какой-то помощью: информационной, может быть, за...

Р: За помощью, приглашают на свои семинары. Такое сотрудничество.

И: Это вот такое сотрудничество. Один способ. А какие еще могут существовать способы сотрудничества?

Р: Ну, можем выполнять вместе проект...

Гранты дают на сотрудничающие организации... Даже не выговорить. Вот. То есть если вы вместе с этими организациями, вот тогда вам дают. Причем еще был подход такой: если вы вкладываете половину – ну, мы всегда должны половину своих денег вложить, а половину попросить в качестве гранта – если вы найдете половину своих спонсоров из того, что вы у нас просите, мы вам даем точно, даже независимо от вашей тематики. То есть вот привлечение такое есть, да.

И: Понятно. Скажите, а взаимодействие некоммерческих организаций с религиозными организациями – нужно ли оно? Происходит? Существует?

Р: Оно происходит. Знаете, даже... как сказать... Они очень активны же, религиозные организации, да? Они сами приходят с гуманитарной помощью, сами предлагают деньги. Кто от них откажется? Никто. А туда, куда они приходят...

Я знаю, допустим, детский онкологический центр – там есть свои две организации: родительская организация общественная, вот, детей, больных онкозаболеваниями, и врачей. "Дети в беде" называется – там как бы врачи концентрируют свои силы.

И: Нужно это или нет – сотрудничество такое?

Р: Но оно все равно будет. Оно будет, потому что вот как-то общественные организации ценят то, что делают религиозные организации, хотя не всем это нравится, и администрация это не приветствует.

И: А вот скажите, поле деятельности их совпадает с общественными организациями? Цели, может быть, совпадают или нет – вот у некоммерческих организаций и религиозных?

Р: Ну, цели-то у них, может быть, далеко идущие, потому что они серьезнее, конечно, смотрят на свою жизнь и работу, и деятельность, тем более что они сюда приехали и здесь проводят какие-то мероприятия. Но цели-то, в принципе-то...

Я не знаю, как в смысле государственном – одинаковые ли у нас цели, в государственном...

В социальном – да, одинаковые. Они хотят помочь людям, они хотят помочь людям. По большей части они в медицине стараются помочь.

Интервьюер: Скажите, а существует такая проблема, когда под вывеской, можно так сказать, помощи некоммерческой организации, религиозная организация хочет привлечь больше последователей?..

Р: Конечно, конечно. Конечно, есть.

И: И как Вы к этому относитесь? Кому... Вообще – какая ситуация с такой проблемой?

Р: Если мы к гражданскому обществу идем, мы должны относиться к этому спокойно и просто заниматься со своими общественными организациями, чтобы этого не произошло, чтоб не перетекали наши люди туда. Но, наверное, мы не можем всех охватить. Есть часть людей, ну, просто неохваченных, которые пойдут в церковь и там найдут себя. Они ходят в лютеранскую и в какую угодно. Просто я знаю – у меня одна женщина в безвыходном положении, она была в "Ступенях"...

Ну, мы не могли ей дать ни квартиру, ничего. Просто она.. Негде ей жить было, есть нечего – получилась такая ситуация. Нормальная, умная, грамотная женщина. Вот. И она нашла себе как раз приют в лютеранской церкви. Они ее там пригрели, нашли место, где жить, они ее кормили первое время. Она сейчас встала на ноги, работает и живет нормально.

И: Вот такой вопрос, я его зачитаю Вам. Один из экспертов высказал следующую мысль: "Гражданское общество на Западе формировалось прежде всего на принципе свободы: свободы реализации интересов личности или группы. А в России гражданское общество формируется на основе принципа служения: служения личности общественным интересам". Вот Вы согласны с этим или нет? И как бы Вы прокомментировали?

Р: Может быть, и согласна, но мы так воспитаны, что мы должны все обществу. Должны, должны. Мы когда-то обсуждали вопрос, почему мы такие, женщины, какие-то

скованные, ну, не такие мы, ясно, что не западные, и все. И мы пришли к тому, что с детства нас... нам мамы так не разрешали. Они говорили: "Куда ты вылезаеть, почему ты нескромно себя ведешь, почему ты там себя прихорашиваеть?" Мы в этом жили во всем.

Сейчас, может, молодежь будет иначе. Совсем молодежь – те, которые десять там, двенадцать, они, конечно, совсем другими будут. Но это не самое плохое, наверное, – служение обществу. Между прочим, за границей самые серьезные организации – Ротари, про которые я все время говорю, у них девиз: служение обществу – превыше себя. Именно служение, понимаете? Это там лучшие люди. В этой организации – лучшие люди за рубежом, самые богатые, самые деятельные, самые инициативные, которые очень здорово помогают.

И: Понятно. Вот осенью 2001 года, очень скоро, состоится в Москве гражданский форум, в котором будут принимать участие более трех тысяч некоммерческих организаций. Скажите, если бы Вы были в числе организаторов этой акции, то какие бы критерии Вы бы выдвинули для отбора участников этого форума?

Р: Вот у нас сложно с чем? Если вы всем объявили, всем оплатили проезд, то надо бы было всех пригласить – всех, кто хочет.

У нас в Ротари тоже такая система: вот приезжает на конференцию народ, всех приглашают, любой член может поехать на окружную конференцию. Не хватает места – поля стадиона не хватило однажды. Дважды провели одно и то же мероприятие, то есть сначала одну партию, потом – другую.

То есть надо всех, конечно. Никого нельзя отделять и выделять там, из-за того, что нет места. Но ведь вы смотрите, как мы далеко живем и не можем ни в чем участвовать. Мы не можем ни в чем участвовать, мы не доедем туда, нам денег нету.

Общественные организации, они же, как правило, бедные организации. И мы вряд ли будем просить деньги на проезд, а не на онкоцентр.

И: Скажите, вообще это важно – встречаться на таких форумах?

Р: Да. Это очень важно. Даже когда ничего не решает форум. Вы приобретаете там и знакомых, и друзей, просто видите, вы-то где, на какой ступени. Это очень важно, когда понимаешь, что...

Я очень часто понимаю, что наша организация выше многих всяких других. Лучше она: и лучше занимается, и четче работает, и идей у нас получше, и в общем и реализация на уровне. Я это просто часто понимаю, когда с людьми разговариваю, понимаю, что – да. Это воодушевляет.

И: А что это за собой несет – вот такие встречи?

Р: Ну, обмен все-таки, идеями, обмен мнениями. Это очень важно. Это обязательно где-то парадоксальность покажет каких-то суждений. Это очень интересно само по себе, понимаете? Вы задумываетесь, обязательно. Большая пища для ума. Это просто интересно очень. Ерунда какая-нибудь бывает – вот конференцию проводят, мы ходим, ну, тусовка, ничего. О чем они там говорят? Ну, ты, может, глубже понимаешь, что с этим вообще не надо водиться, вот это вообще... Как я могу выяснить, кто, что? Я ж не могу со всеми встречаться. А встречаемся мы только там. И получается, что тут-то они...

Поймешь, кто-то тебе информацию закрыл специально. Есть такие у нас. Кто-то не дал информационное письмо на конференцию, кто-то еще что-то. То есть такие мелочи все всплывают там.

И: Как Вы считаете, вообще некоммерческие организации российские будут стремиться участвовать в этом или, может быть, это Ваше мнение субъективное о том, что это важно?

Р: Нет, я думаю, что будут. Всегда все стремятся участвовать – особенно, если знают. Вот сейчас, я это знаю об этом форуме, мне по электронке пришло – все, и анкета пришла. Все. Я, конечно, заполню, может, сегодня-завтра отправлю. Не успеваю ничего. Вот. И конечно, стремлюсь. А кто еще знает? Я доведу до своей организации все. Вот собирались – вчера у нас семинар проходил – я все им рассказала, все, что происходит, какие документы по лизингу прислали, какие там по микрофинансированию... Они – в полном курсе. Они могут обратиться и почитать.

Есть у нас организации, которые даже скроют то, что есть где-то какая-то конференция, допустим, будет проходить. И у них спросят, они скажут: "Все, уже поздно. Едем мы одни".

И: А почему так происходит?

Р: Ну, они хотят быть лидерами, но они, видимо, вот, формально себя считают, понимаете? Они хотят знать все. Кто информацией владеет, тот, конечно, владеет всем. То есть ты будешь на радио объяснять всем, как устроена жизнь, хотя очень часто это такая... приведенная информация бывает, за уши притянутая, понимаете? Иногда вранье бывает в чистом виде. Вот. Ну, вроде бы как-то себе авторитет зарабатываешь или на плаву держишься тем самым, потому что уже все, конец. Так что трудно.

И: Вот Вы как, может быть, уже потенциально получившая приглашение участвовать в этом форуме, да? Какие шаги Вы предпримете по этой части?

Р: Ну, я обязательно подумаю, как мне туда попасть. Я, может быть, с чем-то совмещу, попытаюсь в фонды обратиться. Вообще же можно в фонд Сороса обратиться и попросить деньги на проезд. Но сейчас уже поздно – очень поздно объявили про форум. Надо же более чем за два месяца. Вот это наша беда.

И: Хорошо. А давайте еще раз скажем в заключение нашего разговора, какая Ваша главная цель участия в таком форуме? Для чего все-таки?

Р: Ну, и для получения информации, и для обмена мнениями. Для обмена мнениями, потому что... как сказать Вам? Хочется ведь... Как это сказать?... Сказать не знаю...

То есть не хочется ж быть в последних рядах, понимаете? Если уж мы этим занимаемся, то хочется заниматься этим хорошо. А чтобы заниматься, нужно знать, какие передовые идеи есть в этом направлении, какие там...

Конечно, Москва, Ленинград и, допустим, просто Западная часть, европейская, конечно, они где-то выше нас по разработкам, ближе к начальству, они больше знают, у них больше проектов – к нам меньше попадает информации. То есть в этом смысле можно разобраться и понять, где там наша ниша, с кем-то, может быть, сконтактировать и сотрудничать. Потому что я приобретаю друзей всегда, когда езжу на такие конференции, и потом они мне помогают, мы переписываемся все. Мы им помогаем, они нам – тоже.

*Селезнева Анна Константиновна –
Фонд защиты гласности,
Социально-экологический союз, Союз журналистов
Кубанина Валентина Николаевна –
Ресурсный информационный центр
экологического образования*

Интервьюер: Наша сегодняшняя беседа посвящена некоммерческим организациям. И первый мой вопрос: как вы оцениваете процесс становления института некоммерческих организаций в России? Как бы вы его описали? То есть вот этот процесс образования и развития большого числа, насколько я успел узнать, некоммерческих организаций? Что это за процесс? Какие он признаки имеет?

Респондент: Ну, этот вопрос не очень ясный, не очень четкий, наверное... В каком смысле "процесс"?

И: Ну, вот смотрите, за последнее время появляется большое количество некоммерческих организаций, да? НКО. С чем это связано? Как они формируются? Как это происходит?

Р: Это другой вопрос, конечно, уже. С чем это связано? С тем, что государство утратило многие свои функции по обеспечению людей, по... Личное мое мнение, как Вы понимаете. По обеспечению людей работой и какими-то социальными условиями. Это с одной стороны.

С другой стороны, так сказать, государство сильное – которое было, советское государство – оно достаточно зажимало инициативу людей, слишком довлело над ними. Когда этого государства не стало, все эти проблемы встали перед людьми, которые стали самостоятельно решать эти проблемы. Не сразу. Вот. Начал помогать, кстати, и зарубежный опыт естественно тоже.

Только когда стали возникать общественные организации – по интересам, прежде всего, насколько я знаю – поскольку вот таких моментов падения, развала Советского Союза... еще была сильная экологическая волна, то одним из первых... одними из первых стали возникать экологические организации. Люди, поняв, что надо бороться с государством в каких-то вещах, они стали объединяться. Прежде всего, это были экологи. Ну, я, правда, не говорю вот о тех организациях, которые, Вы уже сказали: Детский фонд вроде бы. Какие-то организации общественные... общественные организации так называемые существовали в Советском Союзе и потом по инерции в России сохранились. Госу... Это общественная организация, которые создавались при государстве, у них были совершенно определенные функции, вот. Какую-то роль они могли играть, вроде профсоюзов, относительную, по защите детей.

И: А вот скажите, формирующиеся в настоящем негосударственные некоммерческие организации, какие они цели преследуют? В основном какие задачи перед собой ставят?

Р: Разные. Разные.

И: Ну, какие общие?

Р: Одни – защита людей, вто... дру... Социальная защита людей прежде всего.

И: Это понятно. Тематика их действий – это понятно, потому что от тематики зависит и цель. А скажем, общие цели какие они преследуют? Можно какие-нибудь выделить или нет?

Р: Я думаю, что прежде всего все-таки эти цели частные для каждого. Это если смотреть сверху, со стороны вроде как эксперта, можно понять, что это идет зачатки формирования гражданского общества, которое может быть не зависимым от государства. Разделение государства и общества.

И: А что для Вас гражданское общество? Подробнее могли бы сказать?

Р: Как... Сложный вопрос.

И: Вот Вы говорите, что это зачатки гражданского общества. А что это такое?

Р: Ну, наверное, это – большей свободы человека, большей независимости от государственного давления, большей возможности самовыражения своих интересов и своего пути, потому что в то время, когда человек приходил в 17 лет на работу и до конца жизни он на ней оставался, старался не менять, а все остальные считались "летунами". Сейчас это положение изменилось, и люди могут защищать свои интересы. У каждого человека интересов достаточно много, помимо чисто заработка, но, кстати, общественные организации дают еще и возможность работы, возможность заработка денег, хотя они и некоммерческие вроде бы. Но возможность существования они дают. Вот.

Затем, по-моему, одна из главных вещей, которыми должны заниматься общественные организации – это защита интересов общества, защита интересов личности от государства, которое часто нарушает права человека. Очень часто. В самых разных вопросах, помимо чисто социальных вещей вроде там зарплаты, работы – таких вот. Кроме социальных. Есть еще избирательные, религиозные свободы, свобода прав человека. Когда борьба против каких-то... как это выразиться? Нарушения, которые допускает само государство своей системой, системой преследования людей за различные убеждения.

И: Это происходит в настоящее время?

Р: Естественно. Я еще член комитета защиты Пасько, например.

И: Это журналист.

Р: Журналист, эколог, который начал писать о радиоактивности, загрязнении, о безобразии флота, и ФСБ открыло дело, и они его обвинили в государственной измене

И: А вот скажите, как вот идет процесс превращения России в гражданское общество? Все-таки это происходит, видимо, да?

Р: Это происходит, но происходит, конечно, очень медленно, достаточно медленно. По разным причинам. Да, и кстати, тут есть смысл, наверное, сказать, что вот есть организации, и вот я сейчас просто... поскольку я – журналист, я как раз занималась общественными организациями, в частности, женскими – например, женским движением, вот... Очень четко на этом примере было видно, как действуют женские организации, оставшиеся еще от Советского Союза, сохранившиеся, так сказать, комитеты, женские комитеты, советы женщин, и как действуют и чувствуют себя новые. Между ними идет большое противопоставление. Больше того – власти опираются на старые структуры и не признают новые.

Я говорила о женских организациях именно потому, что это достаточно развитое уже движение, их очень много женских организаций сейчас возникло. И одна из причин возникновения женских организаций общественных – это защита прав женщин. Вот которые попадают... безработица, слишком много у них, выясняется сейчас слишком много поражений в правах. Они слишком много проигрывают мужчинам современным в экономике, в современном обществе. Больше того, их положение ухудшается даже по сравнению с Советским Союзом – в смысле общественной жизни. То есть они гораздо меньше идут во власть, гораздо меньше избираются и так далее.

И вот выяснилось, что какие-то деньги, средства какие-то финансовые, какие-то помещения, какие-то приглашения, которые могут исходить от власти, они прежде всего обращаются к старым структурам, которые создавались властью – допустим, вот эти советы женщин, Краевой совет там, женские советы эти. Они пользуются поддержкой и преимуществом властей.

И: То есть это проблема для новых формирующихся...

Р: Да, новые. На них могут опираться, их могут использовать – знания, опыт, очень много талантливых идей находят выход именно в общественных организациях, в отличие от обыкновенной работы. Они остаются в стороне от этого процесса.

И: А вот скажите, по-вашему мнению, в каких странах уже сложилось, можно сказать, гражданское общество, в каких странах наиболее успешно действуют некоммерческие организации? Вы можете об этом сказать?

Р: Ну, я знаю, что Соединенные Штаты, естественно.

И: А можете назвать какие-нибудь действительно принципиальные, главные отличия зарубежных некоммерческих организаций от российских?

Р: Нет, кроме того, что там они имеют большую силу и большим авторитетом пользуются и в том числе на государство, и на властные структуры: с ними больше гораздо считаются. Пожалуй, пока не могу ничего.

И: Скажите, а существует ли такая проблема, что, скажем, расхождение между целями, которые декларируют некоммерческие организации, и между целями, которые на самом деле они преследуют? Существует ли такая проблема или нет? Понимаете, о чем я говорю? То есть цели, которые выносятся на люди, они не соответствуют тем целям, которые преследуют их последователи, их активисты, то есть...

Р: Знаете, это возможно, но это еще пока не проблема

И: Не проблема?

Р: Это возможный вариант, конечно. Где-то всегда бывают такие люди, которые пользуются какой-то... положением и какими-то возможностями, вот. И за счет этого решают свои личные проблемы. Это вполне возможный вариант, но у нас пока это еще, по моему, не проблема. Может, это будет когда-нибудь проблемой... Всегда находятся люди, которые будут чем-то пользоваться. Это тоже ясно. Вот. Пока, по моему, это до проблемы не доросло, и когда государство у нас делает попытки обвинить, допустим, экологов, что они все шпионы или что они все работают в интересах каких-то других стран... Это глупо по меньшей мере.

И: А что, такие попытки есть, да?

Р: Конечно. На государственном уровне. Профессор Яблоков. Академик почти Яблоков у нас. Это аресты. У нас экологическое движение молодежное движение разгоняется, их бросают в тюрьму просто-напросто, элементарно. Те, кто выступают за ядерное разоружение, получают то же самое. Участвуют, но они просто сейчас в тюрьме. Вот и Пасько во многом, например, это тоже. Или Никитин, которого в конце концов оправдали, но это пять лет были судебные процессы, шли экологические. И прямые обвинения идут в шпионаже. И вообще старается государство закрыть эти вещи, хотя в Конституции... у нас Конституция действительно достаточно прогрессивная, и все это прописано. А последний – один из последних примеров... Вот, вспомнила! В прошлом году референдум проходил, организованный экологами, всероссийский референдум, который собрал два с половиной миллиона голосов и который в нарушении Конституции не

признали и так и не провели, и опять же властные структуры обвиняют, что кто-то там действует.

И: Я понял, что Вы имеете в виду. Мы об этом еще поговорим. Минуточку. Раз мы заговорили уже об отношении с властью, давайте определимся: чаще всего некоммерческие организации, обращаясь или как-то общаясь с властью разных уровней – как это все происходит? Это на уровне сотрудничества происходит или скорее противоборство, по Вашему мнению?

Р: И так, и так. И так, и так происходит. Многие, многие хотят, конечно, сотрудничества.

И: Многие – кто "хотят"?

Р: Женские, инвалидные организации...

И: Понятно, что хотят. А как происходит на самом деле?

Р: Принимают, разговаривают, иногда что-то помогают.

И: Обычный сценарий такого сотрудничества, такого общения – какой он?

Р: Хождение во власть, знакомство. Ну, вот поскольку мы зовемся женскими организациями, поэтому я знаю, как они приходят. Вот они приходят с планами, ищут поддержки. Да, их иногда возят куда-то там выступать, допустим. Благотворительная деятельность не всегда поддерживается. Вот.

То есть когда это идет по частным вопросам, то это поддерживается... ну, в силах – когда есть возможности, но если встанет старая, созданная еще при советской власти, то приоритет будет ей всегда отдаваться. Вот. Ежели если идет правозащита, экологические права, права, связанные с преследованиями с какими-то, с нарушением гражданских именно прав, здесь, как правило, идет противостояние.

И: Общение некоммерческих организаций друг с другом – как это происходит? Как это тоже можно назвать? Сотрудничеством или конкуренцией? Как?

Р: По-моему, больше сотрудничество, все-таки. По-моему больше сотрудничество, потому что они, так сказать, объединяются.

И: Объединяются, да?

Р: Да, стараются объединяться, какие-то связи.

И: А зачем они это делают, для чего?

Р: Чтобы почувствовать себя силой какой-то. Чтоб почувствовать силой, что мы – не маленькие, что нас не 5-10 человек, как может объединять общественная организация. А когда их сотня, две, три, несколько тысяч – понимаете? Когда вот я сейчас... узнавали, у нас порядка двух тысяч общественных организаций в Приморье. Вот. То люди, пока они маленькие, они отдельно... они себя чувствуют достаточно беспомощными, хотя вот и пытаются что-то и делать. Когда они объединяются, они находят общий язык, они могут и с властью больше разговаривать. Этот процесс идет. Вот я говорю по женским организациям – я заметила, там идет объединение женских организаций.

И: Давайте поговорим немножко о внутренней структуре некоммерческих организаций. Что за люди работают? Как можно описать активиста такой организации? Что это за человек?

Р: Ну, всегда это, во-первых, энтузиаст, во-вторых, этот человек... Так тут разные, конечно, вещи. Значит, энтузиастом может быть и человек, видящий какие-то проблемы, стоящие перед обществом, нерешенные, пытающийся их решить. Это умный, как правило, человек. Есть люди с лидерскими замашками, которым необходима какая-то

структура, где они могли бы быть лидерами, определять что-то. Есть... Так, что-то я хотела сказать, вылетела мысль. Есть...

Кстати, это, по-моему, достаточно развитый процесс, есть много бизнес-структур, вокруг которых создаются общественные организации для выполнения каких-то частных проблем, которые можно проще решить через общественные организации. Каждая общественная организация вокруг себя собирает или специалистов, или энтузиастов. Но она может поддерживаться, даже финансового как-то поддерживаться структурой, да.

И: А вот скажите, в чем люди, работающие в некоммерческих организациях, черпают вознаграждение свое? В чем они видят свое вознаграждение?

Р: Ой, это очень сложный вопрос, потому что очень многие, поскольку они коммерчески для себя... не могут практически зарабатывать коммерцией никакой...

И: Ну что для них является вознаграждением? Что, может быть, для Вас является вознаграждением, если трудно судить обо всех?

Р: Нет, ну, если говорить о финансовом... вознаграждение же может быть и не финансовое, как Вы понимаете.

И: Я об этом и спрашиваю. То какое это вознаграждение тогда?

Р: Достижение... Нет. Финансовое.

Так, давайте сразу же... Сначала по очереди, так. Во-первых, конечно, грантовая поддержка, на что большинство и рассчитывает. Далеко не всегда это получается, но это впол... возможная вещь, потому что... у нас очень плохо с заработками, и люди, которые занимаются общественными организациями, они, как правило, очень мало получают, ниже всякого уровня.

И: Ниже всякого уровня?

Р: Конечно, конечно. Вот то есть... ведется переливание из пустого в порожнее, перебиваются то там, то там, то там. То идут какие-то проекты, делаются, которые могут решать какие-то финансовые организации.

И: А вот почему они там работают, если это их не кормит? Почему тогда?

Р: А потому что, во-первых, и другую работу еще трудней найти – честно – которая бы кормила просто-напросто. Во-вторых, это работа по интересам, где человек может выразить себя и свои интересы. То есть он делает то, что ему хочется, то, что ему нравится. Или из убеждения, что я вот это делаю, этим я принесу пользу. И общество инвалидов...

И: А правда, что бывает такая ситуация – и она превалирующая, что люди идут в то направление некоммерческих организаций, в то направление общественных организаций, в котором направлении у них проблемы личные? То есть, скажем, семейные или там... Ну, они имеют эту проблему и идут именно в такую организацию, чтобы... ну, может быть, помочь и себе, и увидеть тех людей, которые...

Р: Вполне возможный вариант, это тоже есть, это тоже есть. Сейчас вот у нас появились организации по насилию. Женскому, семейному насилию, женскому насилию. Там от этого идет. Но это еще не обязательный вариант. Это один из вариантов, просто-напросто, конечно. То есть с целью решения своих личных проблем создается... Это один из возможных вариантов.

И: Скажите, а вот существуют какие-то социальные запросы, социальные заказы на деятельность некоммерческих организаций? Вообще кому-то это нужно, кроме организаторов и конкретных членов – ну, активистов?

Р: А что? Это должно быть еще кому-то нужно, и социальный заказ должен быть?

И: Ну, вот я об этом и спрашиваю, нужно ли это и вообще?..

Р: Нет, ну, понимаете, если... Нет, тут вопрос не тот. Нужно это может быть государству или власти.

И: Ну нужно ли это?

Р: Не знаю. Если они сейчас собираются гражданский форум созывать, я очень предполагаю, что они хотят создать из себя какие-то общественные организации, называть их общественными по типу советского – советских старых, вот. И этим потеснить тех, которые самодеятельно возникают. Эти люди идут снизу. В этом разница. Они идут снизу. Они могут прийти к такому уровню, что они соглашаются и работают вместе с государством или противостоят ему и работают самостоятельно, или не противостоят никак – ну просто нейтрально, но они самостоятельны. То есть это снизу идет... движение.

И: Вот смотрите, те, которые организуются самостоятельно – что заставляет их организовываться?

Р: Я еще раз повторяю: возможность решить какую-то проблему, которая их интересует, то есть, частные интересы.

И: То есть проблема такая... она не является, можно сказать, социальным заказом – да? Для таких организаций?

Р: А что такое социальный заказ?

И: Ну, это такая, по моему мнению... это ситуация, которая заставляет действовать, наверное. Правильно?

Р: Нет, ну, понимаете, когда обычный социальный заказ идет, это говорят обычно со стороны власти, со стороны государства. Что-то вот... поступил социальный заказ обществу создать это либо это.

И: Это формально, а на самом деле... А если действительно так философски отнестись, то заказ – это действительно ситуация, которая подталкивает к действию. Наверное, да?

Р: Наверное, конечно. Конечно. Если вот будут рождаться желтые дети и рядом умирать от рака, то люди невольно становятся экологами и создают экологические организации, как на Алтае. Просто одна из возможных... Конечно. То есть если в этом смысле имеется социальный заказ как ответ на какую-то необходимость, которая возникла – да, конечно.

И: Скажите, а что – кто или что – является мотором деятельности НКО, некоммерческих организаций? Что движет ею? Кто? Можно сказать, что это один человек или... Ну, что Вы об этом думаете?

Р: Обычно не один все-таки. Помимо одного лидера всегда какая-то есть группа, хотя бы два-три человека единомышленников, которые движут это дело. Вот. Потому что есть лидер один, то... Ну, вот яркий пример: встал Андрей Анатольевич, и по сути прекратилась работа организации, хотя были и люди, и головы, и все было: и интерес был, и возможности. То есть это тоже есть, но лучше живут те, которые собрались единомышленники, хотя бы группа какая-то, какое-то ядро. Маленькое ядро.

И: Как Вы думаете, отношения некоммерческих организаций с религиозными организациями – это нужно? Это происходит? И как это происходит?

Р: Ничего не могу сказать по этому поводу, просто не знаю... Хотя – нет, нет. Во-первых, это нужно, конечно. Это нужно. Зачем? Потому что...

Ну, во-первых, в религиозные организации входят те же люди, которые могут входить в общественные организации, в НКО. Потому что никуда не денешься – есть профессии разные, и люди могут к ним принадлежать. Затем, по каким-то вопросам, вот чисто социальным, иногда требуется привлечение религиозных организаций, и тогда они могут помочь.

И: А что за вопросы такие?

Р: Особенно связанные с болезнями, со смертью, например... Например, могу сказать... Вот создавалась у нас одна организация по... сейчас, как это... слово вылетело... хоспис, да. Вот у нас была организация, хоспис, общественная, создавалась. По организации хосписа в городе Владивостоке для больных четвертой степенью рака, неоперабельные уже...

И: Хоспис – это религиозная организация, и она очень важна, да?

Р: Да, туда... Вот с ней толкались. Проблема на глазах вот, социальная проблема, потому что это... И врачи там стояли, которые с этим... У нас огромное количество раковых больных, это увеличилось, а государство не делает ничего практически. Вплоть до того, что оно запрещает наркотики, прописывать которые им должны постоянно как снимающие боли, под предлогом, что у нас наркомания развивается, путая все в одну кучу, и все. Врачи при этом... Нарушаются законы, медицина нарушает законы, потому что они ограничивают наркотики, этим людям нельзя ограничивать. Ну, это один вопрос. Затем, нужен уход, особенно одинокие, когда нужно какое-то помещение. Система хосписа в мире развита достаточно. Вот попытались это сделать у нас. Обратились к властям. Власти: "Да, да, да, да, да, да, да". Но хоспису нужно помещение как минимум. Больше того, деньги даже выдавали фонды – американцы давали, англичане давали, провели учебу врачей англичане, в Москву вызывали, в Питере. Помещение.

Ну, вот. Это шесть лет длилось дело, ни один мэр толком не выдал. То есть давали, потом забирали, Давали-забирали, давали-забирали, давали-забирали. Но поскольку люди еще и просто по домам страдали, пытались вроде хосписа на дому... То есть приезжает какая-то помощь, какое-то питание, медицинская помощь. Опять же деньги, опять же что-то, что-то. Да, что-то дали американцы – они дали лекарства, дали деньги на питание.

Потом... Потом обратились, услышали об этом, обратились к церкви. Православная церковь, католическая церковь, кто-то еще... протестантская церковь – христианские, в общем, церкви. Вот они стали помогать. Кстати, православная меньше всего помогала, можно сказать прямо откровенно. Просто больше всего помогли католики, они просто очень много сделали... И протестанты. Вот в последнее время стали говорить, что что-то помогать – это наша православная церковь...

И: Я сталкивался с таким мнением, что сотрудничая, да, работая, общаясь с религиозными организациями... часто религиозные организации преследуют своей целью как бы увеличение числа последователей своей религии за счет этих людей обездоленных, за счет помощи их. То есть, мы как бы окажем вам помощь, а вы, пожалуйста, людей...

Р: Не знаю. Я с этим не сталкивалась. И вот, я говорю, по опыту работы хосписа с этим мы не столкнулись. С этим не столкнулись, да. Там просто шла элементарная помощь, спасение, помощь какая-то хотя бы.

И: Поле деятельности религиозных организаций и НКО, оно каким-то образом совпадает или нет? Или это абсолютно автономные?

Р: Нет, оно не совпадает, но пересекаться, конечно, может.

И: А какие цели общие могут быть?

Р: Может быть только благотворительная помощь, я думаю. Вряд ли остальное что-то. Просто я не могу пока представить.

И: Теперь Вам вопрос как к эксперту, человеку очень хорошо знакомому с этой сферой, да? Что Вам, может быть, еще неизвестно о деятельности некоммерческих организаций, о активистах? Что бы Вы хотели узнать? Может быть, что-то является для Вас загадкой до сих пор? О чем могли бы рассказать?

Р: Ну, насчет загадки не знаю. Просто, во-первых, что бы мне хотелось... Гораздо больше информации обо всем этом. У нас информации очень мало.

И: Ну, какую форму?

Р: Информации элементарной: где что существует, кто чем занимается. Пресса об этом не пишет вообще. Это выпавшее из нее, это нико... Знаете, у нас вообще прессу не интересует ничего, кроме скандалов. Или власть, или скандалы.

И: Зачем это знать: что, где? Зачем?

Р: Может быть, для связи, потому что какие-то связи могут рождаться, какие-то общие дела могут быть... Может быть, опыт, опыт удачной работы. Вот опыт... насчет опыта – это вещь очень важная, понимаете? Использование опыта. Потому что то, что смог сделать один, может быть, удастся сделать другому. Потому что, я говорю, эти люди, как правило, эти организации, как правило, они в собственном соку в общем-то достаточно варятся.

И: В собственном соку, да? А через какие каналы вообще это возможно? Узнавание, получение информации. Как это все?..

Р: Ну, я Вам сказала: прежде всего это должна быть, конечно, пресса. Через прессу обязательно должно быть. Ну, может быть, какие-то объединения могут быть, но тут всегда есть опасность... Вот в связи с приближением этого форума гражданского – есть опасность огосударствления всего этого, и тогда я должна сказать, что очень многие могут отойти от организации, потому что они не хотят участия государства или вот пристального внимания государства.

И: Скажите, как бы я понимаю, что это должно через прессу проходить, там вот... А как на самом деле есть? Где Вы, скажем, лично узнаете об этом всем, об этой сфере, о других организациях? Как это все происходит?

Р: Связи есть. Информационные связи между организациями существуют.

И: Скажем, а вот какие-нибудь методические пособия – я не знаю, документы, которые, может быть, рассказывают о деятельности? Вообще где-то это можно достать или нет?

Р: Ну, бывают... Вот ресурсные центры сейчас создаются для этого. Они существуют для этого, они собирают информацию, они связываются друг с другом. Просто по электронке есть все эти связи... Ну, вот экологи, как правило, они всегда поддерживают связи, они все друг друга знают. Очень тесные связи. Ну, вот экологи выпускают газету, выпускаются какие-то книги, пересылают все это из Москвы, допустим, сюда. Здесь существует, вот, ИСАР, Дальневосточное представительство. Они – тоже как ресурсный. Они очень много помогают в этом смысле – информационной поддержки... ко-

нечно, помогают. Издаются здесь журналы эти по... как раз по третьему сектору и по экологии вот, экологическому образованию.

И: Хорошо. Давайте продолжим эту тему, вернее, хотелось бы спросить, рекламная поддержка или как-то по-другому ее назвать – информирование. Я понял, что оно важно, да? Информирование о деятельности некоммерческих организаций. Во-первых, почему это важно, а во-вторых, опять же – какими средствами лучше всего это делать, и как это происходит на самом деле?

Р: На самом деле, я говорю, это вот общение по электронке, это какие-то семинары, когда кто-то проводит...

И: Я понимаю, когда общаются между собой разные НКО. Скажем, информирование, ну, вот населения, людей, которые не связаны с этой сферой. Как это можно делать? И нужно ли это делать? Информировать обычных людей...

Р: Это нужно для многих, например, опять же... вот эти опыты с домашним насилием. Вот это напрямую выходит на простых граждан, они должны знать об этом, должны знать телефоны, должны знать адреса, куда прийти, если тебя побили, избили, если там..... Независимо от того, муж это или жена, потому что и так, и так бывает. Или дети. Это должно быть. Вот некоторые вещи... Ну, все люди должны знать, куда обращаться помимо государства. Как правило, не знают этого. Газеты, СМИ наши это не интересует. Что возможно еще, я не знаю, потому что справочники... ну, какие-то существуют справочники и делаются по НКО, и, в частности, во Владивостоке выпускаются такие справочники, но это остается вне людей, вне их интереса...

И: А что нужно сделать, как сделать? Каким образом людей информировать об этом? Как?

Р: Не знаю. Я понимаю, что только СМИ может, причем больше всего. Поскольку все-таки большее влияние оказывает телевидение. Наверное, телевидение, но и телевидение, и газеты все это интересует очень мало, если нет скандала, если никто никого не погубил, не поджег... не убил, не поджег – ничего. Сейчас прессу это интересует очень мало. И если это не властные скандалы, связанные с собственностью, с деньгами, с реверортами, с выборами.

И: То есть пробиться в прессу очень трудно НКО, да?

Р: Да, это очень трудно, очень трудно.

И: Понятно.

Р: Хотя у нас во Владивостоке есть целая передача на радио. Сейчас вот они с трудом как-то встали, они стали привлекать людей. Мы на прошлой неделе, говорю, собирали с ними, вот следующий номер журнала этот готовится.

И: А на каком радио это все происходило?

Р: На государственном радио. Это на государственном. Да, на Приморском, да. И там вот раз в неделю сейчас начали делать передачу "Третий сектор", часовую с приглашением каких-то... Или, вернее, сами пробиваются, но и к ним плохо идут...

И: А вообще через этот канал, скажем, открытие передачи – возможно каким-то образом проникнуть ну, обычным некоммерческим организациям, если они узнают, что есть такая программа? И могут они в этой программе заявить о себе, показать, что они есть?

Р: Да, да, да, это могут. Да, да.

И: Могут, да? Хорошо. Понятно. Такой вопрос у нас. Один из экспертов высказал следующую мысль: "Гражданское общество на Западе формировалось прежде всего на принципе свободы, свободы реализации интересов личности или группы. А в России гражданское общество формируется на основе принципа служения: служения личности общественному интересу". Вот как бы Вы это прокомментировали? На самом деле это так или нет?

Р: Да... Да, но и первое есть уже проявление.

И: Уже есть, да?

Р: Есть, конечно, конечно.

И: Реализация интересов?

Р: Конечно, конечно. Сейчас это уже все есть. Реализация личности, реализация... ее возможности.

И: А почему? Почему у нас все-таки происходит зачастую по-другому, на принципе служения? С чем это связано? Почему? Почему личность служит интересам общества?

Р: Потому что воспитание в течение многих лет никуда не денешь. И последних семидесяти лет тоже. Когда у нас все было... воспитывались поколение за поколением на то, что личность должна служить обществу... не обществу – государству это называлось всегда. Так что это естественно. Плюс еще... Да это и в царской России – это православная церковь, и, говорю, и государство. И советское государство это тоже на этом было. Это... которое осталось в поколениях еще, наверное, на достаточно долго...

И: Хорошо. Теперь давайте поговорим еще о форуме, о гражданском форуме, который будет проходить осенью. Вот если бы Вы были в числе организаторов этого форума, какие бы критерии Вы выдвинули для отбора участников? Что было бы для Вас принципиальным при отборе? Какие бы НКО Вы бы пригласили?

Р: Ну, начнем с постановки вопроса. Я бы никого не приглашала.

И: Почему?

Р: Потому что приглашает государство. И государство будет вести свой отбор. И это совершенно другое. Оно будет выбирать тех, кто к нему лоялен, на кого можно опереться, у кого больше членов или людей, которые зависят или участвуют в этом деле. Вот это самое главное. Поэтому этот форум – просто я о нем знаю достаточно много, и достаточно настораживает – очень много – в этой подготовке к этому форуму. Потому что это может оказаться, опять же старая советская модель задействована или то, что, как сказал президент, создать своих экологов, создать свои общественные организации неформальные. Это все вполне возможный вариант. Будет считаться общественной организацией, но она будет поддерживаться государственными финансами, государственными возможностями, либо те, кто...

И: То есть будет соответствовать запросам государства, да?

Р: Да, да, да

И: Понятно. А что вот этот форум может принести, по Вашему мнению?

Р: Вот я очень боюсь, что он к этому может и привести, понимаете?

И: А какие-то положительные моменты могут быть? Наверное, какие-то плюсы...?

Р: Положительные – всегда. Когда эти...

Вы знаете, это совсем не обязательно может быть плюсом, это может быть очень большим минусом, потому что все могут так дружно как-то проголосовать. Надеюсь, что соберутся не только те, кто угоден власти, а те, кто ей противостоит. И вообще, успех этого форума возможен, по-моему... Вообще вся эта затея возможна только в том случае, если соберутся разные: и те, кто хочет сотрудничать с государством, и те, кто ему противостоит. Те, кто считает, что государство нарушает права личности, права человека.

И: А как Вы считаете, большинство НКО в России заинтересованы в участии в таком форуме или нет?

Р: Я думаю, что сейчас и притом так, как сейчас идет эта подготовка, то... наверное, заинтересованы. Тем более что я знаю – просто знаю уже, что из президентской администрации люди ездят, раздают технику, раздают деньги на это.

И: А почему люди заинтересованы? Из-за материальных соображений только лишь? Из-за чего еще?

Р: Нет. Во-первых, любую возможность все равно... Хочется с властью сотрудничать или хотя бы иметь возможность ей указывать на что-то, и вдруг власть повернется к людям. К людям, к обществу, к тем проблемам, которые есть у людей, а не только у власти, не только на самом верху. Вот. И поэтому я понимаю, что люди эту возможность будут использовать – это одно, это на самом верху.

Второе – это то, что вот здесь уже определилось, просто мы вот уже между собой говорили, что это пойдет по пути, так сказать, оказывания и, так сказать, прикармливания там... это вот внизу, так сказать, вот на нашем уровне, если здесь берется какая-то ассоциация – НКО вот это вот... сообщество НКО какое-то – то ничто нам не мешает выносить какие-то общие проблемы, общий опыт на обсуждение, так сказать, наплевав на московское руководство. Вот. То есть возможности другие есть. Конечно, есть, желательно.

Конечно, хочется, чтоб государство что-то услышало, власть. Теперь сидят, которые по идее должны служить, они на наши деньги сейчас работают – у нас изменилось по сравнению с советским государством. И то пока до сих пор очень многие не понимают, и их власть не принимает. Они наши деньги раздают. И вот это вот пытаются очень многие организации им сказать, НКО.

И: Понятно. А вот скажите, если б Вы лично получили приглашение участвовать в этом форуме, как бы Вы к нему отнеслись?

Р: Я бы с удовольствием поехала. [*Смеется*] Потому что там всегда можно встретить очень интересных людей, независимо от намерений власти, намерений власти. Все равно будут другие люди, у которых есть опыт, у которых есть сознание, у которых можно многому научиться, у которых есть опыт их гражданского сопротивления и гражданской возможности делать что-то. Вот. И себя проявлять. Просто это очень важно для жизни.

И: Почему важно? Вот объясните мне.

Р: Не знаю, наверное, потому что это возможность... вот для меня – это возможность работы, возможность... Ну, поскольку я журналист, меня это интересует, то есть это возможность новых идей, новых людей, нового опыта, в котором я могу себя... в котором я могу себя... Это проявление собственной личности в конце концов. И вдруг возможность еще и подзаработать. Это тоже возможный вариант, но постольку поскольку.

И: Понятно. У меня больше вопросов нет. Если Вы хотите что-то добавить, то пожалуйста.

Р: Ну, мы достаточно много говорили или просто у меня настороженное отношение к этому ко всему, к этой идее гражданского форума, вот.

И: Ну, это понятно, почему.

Р: Да, да, потому что очень много, особенно...

Респондент №2: Я слушала внимательно, что Вы спрашиваете у Анны Константиновны. Вот то, что мне кажется принципиальным добавить к тому, что говорила Анна Константиновна про отношения общественных организаций с властью.

Власть сейчас находится... то есть видит два типа организаций. Один тип организаций, который им противостоит, и этим организациям... ну, как бы происходит противостояние. Понятно – отношение власти к этим организациям однозначное.

Второй тип организаций, которые могут быть полезны при работе с общественным мнением. Эти организации тоже... как бы их принимают в расчет, и с ними как-то пытаются взаимодействовать.

И вот начиная со второго типа организаций и со всеми остальными у властей есть явно выраженное паразитическое отношение к общественным организациям. Есть масса примеров, когда работа, проделанная общественными организациями, с удовольствием выдается как работа властных структур. Есть масса примеров, когда работа общественных организаций не просто вставляется в отчет и еще куда-то, а лидеры общественных организаций, которые проявили себя как хорошие организаторы и специалисты в своей области – или социальных услуг, или какой-либо еще – они перетаскиваются или нанимаются на работу в госаппарат. Но понимания у нашего государства нет ни малейшего, что возможно сотрудничество – не паразитирование, а сотрудничество. И я не знаю, что нужно сделать, чтобы такое понимание возникло, потому что...

Или госаппарат настолько поглощен своими проблемами и своими играми аппаратными, или же просто не способен осознать силу некоммерческих организаций, чтобы пойти на сотрудничество с ними. Но это одна из самых главных проблем, которые есть во взаимодействии общественных организаций и государства.

И вот в других странах с развитой демократией существует система государственных грантов для общественных организаций. Эта система основана именно на том, что общественные организации, работающие непосредственно с населением – и по социальным вопросам, и по тем же вопросам реализации личности, и по каким-то там клубам по интересам – они расходуют бюджетные средства на несколько порядков более эффективно, чем это делают чиновники. Потому что там есть.. ну, как бы общественный контроль над расходованием этих средств, и там есть... То есть людьми движет социальный заказ, а не некое представление, родившееся в госструктуре. Поэтому вот эта вот система государственных грантов, существующая в других странах, в нашей стране есть в очень и очень немногих регионах, которые можно по пальцам пересчитать. И все равно там она существует в минимальной степени, от госбюджета это копейки, если сравнить с тем, что делается в странах развитой демократии. Вот эта проблема, которая очень важна и которая...

Без использования общественных организаций решить огромный ком социальных проблем, избежать социальной напряженности будет невозможно. Этого понимания сейчас нет. Есть понимание, что мы попользуемся, мы вами с удовольствием попользуемся. И на такое отношение...

И: А перспективы есть улучшения такого отношения, или нет?..

Респондент №2: Что значит "перспективы"? Надо работать, чтобы они появились.

И: А как работать? Что можно сделать?

Респондент №2: Через ту работу этого форума... чтобы возникало это понимание. Чтобы это понимание проникало во власть, чтобы примеры взаимодействия власти и общественных организаций выставлялись на то, что вот здесь говорилось – на общественных экранах, где видна... работа общественных организаций. Это надо делать. Это как бы актуальная и очень важная проблема на сегодняшний момент. Вот...

Еще один момент в дополнение к Анне Константиновне. Среди массы разных типов общественных организаций... это не моя идея, но я как бы разделяю эту идею – очень важно выделять общественные организации и уметь видеть общественные организации, которые являются носителями развития и поступательного движения общества. Вот, пример, проиллюстрирую.

Общественные организации... женского движения и женские организации возникли как необходимость изменить ситуацию с избирательными правами женщин. И эти общественные организации привели к изменениям, они были выразителем того следующего шага в развитии, который надо сделать обществу. Другой пример. Общественные организации гомосексуалистов являются той движущей силой, которая позволит сделать следующий шаг в законодательстве, например, следующий шаг еще в чем-то.

То есть это те изменения, которые в обществе есть, и которые не видит государство, и потребность в этих изменениях заставляет людей объединяться и проводить соответствующие изменения в общественном сознании, в государственном устройстве. То есть это изменения, которые только родились, но они становятся будущим, когда есть общественные объединения, которые являются их движущей силой – вот что я имею в виду.

И если говорить о критериях отбора... то есть именно эти общественные организации, движения, объединения... они являются наиболее перспективными, наиболее мощными, наиболее необходимыми обществу. Да, нужны там... общества слепых, глухих и прочих немощных. Да, нужны общества моржей там и всякие другие – ну, у людей такие интересы, нравится им в холодной воде плавать...

Но если говорить о критериях отбора на общественный форум, тут должен быть критерий даже не противостояния или взаимодействия с государством... Это должны быть организации... можно назвать их выразителями или исполнителями социального заказа, если слово "социальный заказ" понимать в том вот звучании, как вы сказали. То есть организации, которые работают на изменение настоящего и на получение нового будущего, нового качества будущего. Вот это миссия общественных организаций, общественного движения, если говорить по большому счету.

Еще одно такое частное дополнение к вопросу о служении, реализации личности.

Наше общество является... крайне идеологизированным. Сейчас, когда коммунистическая идеология исчезла, люди хватаются за любую идеологизацию. Есть люди, которые идеологизированы экологическим образованием, и считают, что только это надо двигать, и что только это смысл жизни. Вот эта потребность быть движимым идеей, она заставляет большинство наших сограждан вступать в общественные организации и терпеть там всяческие гонения. Причем чем гонений больше, тем им слаще [*смеется*].

Ну, там идея экологического спасения, экологической катастрофы или же идея несчастных женщин, которые со всех сторон насилию подвергаются – это все выдвигаемые

идеи, которым люди служат. И вся причина кроется в... нескольких поколениях очень мощного идеологического прессинга. Без него как-то не дышится никак.

Есть люди, идеологизированные идеей третьего сектора. Они считают, что идея третьего сектора – это единственное, ради чего стоит работать и жить. Такие люди идут работать в центры поддержки общественных организаций. Вот у меня, пожалуй, все, что я хотела добавить.

И: Замечательно.

Р: Зато у меня появилось еще что-то. Так, начиная от частного случая, власти, конечно, создают общественные организации, которые будут им служить. Вот, в частности, сейчас во Владивостоке не то что объединение избирателей под будущие выборы уже создаются, но поддерживается создание, так сказать, населения по... округам, по домовым площадкам. Это Копылов уже создает и явно совершенно, что это под будущее. То есть власть создает все-таки свои общественные организации, причем часто эти общественные организации, люди, которые в них участвуют, рядовые, часто не знают, откуда идет заказ, но это существует. Это раз.

Второе. Вот Вы задали вопрос...

Респондент №2: Это иллюстрация вот этого паразитирования на общественных как бы порывах, которые позволяют работать с общественным мнением.

Р: Да, да.

Респондент №2: Для компаний ли избирательных или же для...

Р: Это советская партийная идеология и система работает.

Респондент №2: Или же для других целей.

Р: Да, конечно, идеологическая работа.

Второе. Вы задали вопрос, как сделать, чтобы власть слушалась, может быть, опиралась или сотрудничала. Да, в нашей стране, при нашем менталитете старом, что все идет от царя-батюшки и ниже, для властей, видимо, нужен приказ, указ президента. Если не правительства, то президента. И вот, судя по нашей даже краевой администрации... то есть если это будет стоять в графе какой-то отчетности вашей работы с общественными организациями, значит, это будет работать, двигаться. Вот создан целый комитет по связи с общественными организациями. Там есть списки, там есть организации, там людей стараются как-то собирать, потому что это появилась необходимость по приказу сверху.

То есть вот в этом смысле – может быть. Это если Администрация президента учитывает – даже опыт гражданского форума – это внесет в обязательные требования к работе с чиновниками, то это появится. Другой вопрос – что из этого получится, и как они будут опираться, потому что вот даже в нашем разговоре несколько вариантов использовано. И потом – чисто формально подходят.

И еще одна вещь, которая действует на наше государство и на нашего президента – в данном случае, конечно. Это мировое общественно мнение. От этого никуда... Я просто вспомнила... От этого никуда не денешься, потому что и требования Совета Европы есть вот это, что развитие гражданского общества, гражданских процессов в России... Это входит в обязательный порядок отчета президента и правительства России. Есть международные женские конференции – мировые, всемирные, с определенными... По инициативе ООН. С определенными требованиями, которые предъявляются каждому правительству, которое в это входит или хочет войти. Есть требования к России. Она

хочешь не хочешь это вынуждена выполнять и, значит, включать в свои планы. Вот. И своим чиновникам говорить.

И: Ну, это хорошо?

Р: Да, да, это хорошо, это хорошо. Другое дело, как это делается на местах и во что это превращается. Но это уже другой вопрос, наверное. Тут как раз вопрос о развитии гражданского общества и большей информированности, потому что даже люди должны понимать, что те же общественные организации есть разные, и это надо понимать изначально. И желательно такое просвещение среди чиновников, которые непосредственно с этим связаны.

И: Ну, понятно. Хорошо. Спасибо за дополнения. Так замечательно все получилось.

Р: Нет, вот Вы просто спрашивали, какой смысл, есть ли смысл в таком гражданском форуме и встречах в Москве, допустим.

Смысл вот этих, таких больших тусовок, наверное, в том, что помимо вертикальных, которые носит – в данном случае стремится – завязываются параллельные связи.

И: Ну, мы об этом говорили. Это мы сказали.

Р: Самое главное.

*Хомечко Екатерина Алексеевна –
председатель Приморского краевого отделения
Общероссийского общественного фонда
"Российский детский фонд"*

Интервьюер: Представьтесь, пожалуйста.

Респондент: В Детском фонде работаю седьмой год, до этого была председателем комитета по вопросам женщин, семьи и детей администрации Края. В 94-м году этот комитет у нас упразднили, и с этого времени – с 94-го года – я работаю в Приморском отделении Российского детского фонда. До марта месяца 2001 года Фонд наш возглавляла супруга губернатора – Наздратенко Галина Ивановна.

Команда наша всегда отличалась малой численностью, мы работали в составе четыре человека. В настоящее время в нашем Фонде трое нас: вот председатель, главный бухгалтер и специалист. У нас четыре программы. Эти программы оказались долговременными и долгосрочными, потому что они оказались актуальными на протяжении уже шести лет.

Программа соучастия в судьбе – это помощь больным детям, детям-инвалидам, детям, попавшим в экстремальную ситуацию, которые воспитываются в малообеспеченных, многодетных, опекунских, неполных семьях. Эта программа значима и важна почему? Потому что мы, кроме того что помогаем детям, у нас еще бывает возможность помочь детским лечебным учреждениям в приобретении медицинского оборудования. Так как, в частности, Центр охраны материнства и детства, в котором мы сейчас находимся, практически...

Если Вы пройдете в некоторые кабинеты, то увидите просто таблички. Например, на девятом этаже, там, где у нас физиотерапевтическое отделение, то большая часть оборудования приобретена усилиями Детского фонда. Кроме этого, очень хорошее оборудование, дорогостоящее, которое, я думаю, что краевому Центру наверняка без участия Детского фонда было приобрести не под силу, это также вот приобретено с нашим участием. То есть такие аппараты, как "Дельфия", рентгеновский аппарат последнего поколения "Филипс", очень замечательный, который защищен от всяких вредных воздействий, и поэтому детишки, даже новорожденные дети, самого маленького возраста, как бы безопасно у нас проходят обследование.

Есть у нас программа "Теплый дом", которую тоже мы уже на протяжении ряда лет ведем и не можем от нее отойти, потому что это помощь детям детских домов, интернатных учреждений, домов ребенка. В нашем крае сейчас 29 детских домов, 29 школ-интернатов разного направления: есть и общеобразовательные есть, есть специальные школы-интернаты, то есть там больные дети – это детским церебральным параличом, интернаты для детей глухих, слабослышащих, для слепых детей. Ну, и в общем, разного такого направления. Три дома ребенка в нашем крае и 17 социальных приютов. Программа "Теплый дом" хороша тем, что мы помогаем одеждой, обувью детям интернатных учреждений, опять таки без внимания не оставляем многодетные семьи, и если посмотреть наши документы, у нас очень много заявлений, просьб, писем и обращений вот о такой помощи.

И: Все, спасибо. А скажите, пожалуйста, вот эта помощь – каким образом у вас есть возможность ее осуществлять?

Р: У нас помощь... Никаких государственных вложений, конечно, у нас нет. Очень большая поддержка, и, скажем так, что на протяжении шести лет Детский фонд накап-

ливал свои средства и имел хорошие возможности именно потому, что Детский фонд возглавляла супруга губернатора.

Но я хочу с гордостью сказать, что вот 10 апреля, когда избрали и утвердили председателем Детского фонда меня, мы провели акцию госзащиты детей "Детям Приморья – достойное будущее" тоже на очень хорошем уровне. То есть мы собрали 350 тысяч рублей деньгами, на 550 тысяч собрали товаров, одежды, обуви, продуктов питания. Кроме этого, вот я просто очень горжусь тем, что ректоры ВУЗов, наших ведущих ВУЗов, пошли нам навстречу, и 13 ребят из детских домов, дети-сироты, на бюджетной основе учатся у нас в ведущих ВУЗах. Семь ребят пошло у нас к Геннадию Иннокентьевичу Лазареву на разные факультеты, тоже на бюджетной основе. То есть практически вне всякого конкурса.

И что особенно приятно – что мы подписали договоры с Университетом – с Владимиром Ивановичем Куриловым и с Геннадием Иннокентьевичем – что на следующий год у нас вот такие же ребята – из детских домов ребята, из опекунских семей – будут иметь возможность поступления в ВУЗы. То есть для них как бы вот самый тяжелый вопрос... Они пошли на очень престижные факультеты, потому что эти ректоры дали им возможность права выбора факультета. И это... Ну, это просто замечательно. И даже одна девочка у нас, попала которая, Лазарев тоже взял к себе в ВУЗ – у нее родители погибли в иркутской катастрофе, оба: и мать, и отец, и она поступила на компьютерный дизайн. Это была ее мечта, и она туда поступила. Это здорово.

И: Хорошо. Спасибо. Давайте немного от конкретных вещей переместимся в такую область более глобальную, скажем так. Скажите, зародившийся уже и развивающийся институт некоммерческих организаций в России – как бы Вы его могли описать? Что это такое? Что это за организации – так вот, в целом? Какие признаки у них есть?

Р: Вы знаете, я вот волею судеб попала на две, скажем так, конференции в Москву, которые были непосредственно по теме вот этого института неко... деятельности института некоммерческих организаций. И вот я как бы на сегодняшний день не могу твердо, уверенно сказать, что сегодня общественные организации имеют какую-то такую структуру, которая бы оказывала хорошую такую поддержку на уровне власти, на уровне правительства. Вот, допустим, ну, как Детский фонд.

Вот я на сегодняшний день... мы платим за коммунальные услуги, помещение, в котором мы находимся. У меня государственных денег нет. Все мои средства, которые я получаю – хуже: с протянутой рукой – они направлены на помощь детям.

Так вот кажется, вот такие какие-то некоммерческие структуры, институты – их деятельность должна быть направлена на оказание помощи со стороны власти, со стороны президента. Для того чтобы решать такие вопросы, как, допустим, обеспечение транспортом вот таких организаций, которые работают на детство. И поэтому сказать о том, что я сегодня чувствую вот какую-то такую поддержку...

И конечно, мы благодарны, что Элла Александровна Панфилова, скажем, нашла возможность вот в апреле месяце собрать аудиторию – вернее, в марте в Москве, – потому что мы видели представителей Международного детского фонда, мы видели представителей президента, представителей Госдумы... То есть как бы увидели первую заинтересованность, на которой поднимались вопросы защиты прав человека, прав ребенка, и все это шло от некоммерческих общественных организаций.

Но я на сегодняшний день не могу сказать, что я как-то ощутила, что жизнь какая-то такая, власть... Какой-то есть институт, к которому я могу обратиться за поддержкой,

хотя бы получить какой-то документ, который был бы направлен на нашего губернатора, например, с такими словами: что вот в Приморском крае есть Детский фонд, которому нужно помочь с помещением...

И: Понятно. Я Вас спросил немножко о другом.

Я Вас спросил о социальном институте как о феномене создающегося института социального, в который включены эти некоммерческие организации. Как явление формирования и развития этих некоммерческих организаций, то есть сам факт формирования вот этого... как бы это сказать... ну, явления социального, да? Как это происходит? Трудно? Не трудно? Какие признаки есть вообще в общем-то у некоммерческих организаций в России?

Р: Ну, я не берусь говорить за всех, и я как бы вот слово "институт" применительно для себя не определяю, потому что мы являемся отделением Российского детского фонда. Раз есть в Москве законная структура – Российский детский фонд, который в пятидесяти семи регионах имеет свои отделения... И поэтому вот мы, являясь отделением, как бы и работаем. Но если можно наш Российский детский фонд отнести вот к этому институту социальных, скажем...

И: Институт некоммерческих организаций.

Р: Явлений, некоммерческих организаций.

И: Ну, естественно, это уже институт, потому что... Как это Вам сказать? Институт образования, институт там здравоохранения – это включает сюда массу различных организаций и форм деятельности. То же самое и это. Вот я хочу просто Вам как бы...

Р: Может, я Вас не совсем понимаю в Вашем вопросе...

И: Хочу Вас спросить о том, что... Как бы Вы описали процесс, может быть, формирования такой вот огромного количества, насколько я уже узнал, огромного количества некоммерческих организаций в России. Что это за процесс? Как? Какими он признаками обладает?

Р: Вы знаете, я даже не совсем согласна с тем, что вот у нас много некоммерческих организаций, потому что вот совсем недавно ко мне явилась организация некоммерческая, назвала она себя "Слово". Они – пушкинианцы. Вот. И они пришли ко мне с просьбой оказать им помощь для того, чтобы преподаватель из Института искусств им написал сценарий для того, чтобы детям детских домов показать какие-то спектакли на Новый год.

То есть я считаю, что вот некоммерческие структуры могут о себе заявлять только тогда, что они действительно организации, юридический адрес, когда они способны самостоятельно решать какие-то программы, обеспечивать их материально, иметь лицо и имидж.

И: Как это вот происходит на самом деле? Какое?.. Какое соотношение вообще реально – работающих некоммерческих организаций и тех, кто пытается под это, может быть, деятельностью... проводить собственные свои интересы?

Р: Я не беру смелость характеризовать кого-то, потому что я работаю чисто в детстве. И вот по детству я могу сказать, что на сегодняшний день вот реально мне не стыдно ни отчитаться, ни показать – я любому человеку могу рассказать о своей деятельности днем и ночью. Я хочу сказать, что именно только сегодня можно говорить об организациях, которые работают на детство. Вот абсолютно четко заявляю, что это – Детский фонд, ну, из еще других некоммерческих организаций... Ну, вот есть у нас...

Сейчас мы работаем с американцами, с Корпусом милосердия по программе "Профилактика сиротства". У нас есть грантополучатели в Приморском крае. Финансирует их Корпус милосердия. Да. И вот у нас есть, допустим, такие грантополучатели, как Фостерная семья. Ирина Ильинична возглавляет, они арендуют помещение на Дальприбре, то есть это тоже как бы общественная организация, которая сегодня также решает проблемы советских детей.

И: Насколько я понял, что Вы считаете, что реальной деятельностью занимаются те некоммерческие организации, которые связаны с детством.

Р: Да. Вот это мое абсолютное мнение. Потому что даже вот... извините, я Вас перебиваю – допустим, есть у нас общественные организации инвалидные, которые вот работают там, и тоже вижу, что только вот детские как-то работают, хотя они и к нам ходят, но они что-то организуют для детей. А вот что касается других, мне просто это, может быть... Я не берусь о них говорить, я просто могу оговорить людей.

И: Понятно. Хорошо, спасибо.

А вот скажите, сам процесс, что появляются такие... Много организаций, насколько я знаю, ну, не дольше десяти лет это в России существует. Сам этот процесс говорит о том, что наше общество становится гражданским обществом? И что... как бы Вы объяснили, как Вы понимаете сам термин "гражданское общество"?

Р: Вы знаете, вот мне очень понравилось – наверное, мое мнение совпало чисто интуитивно – когда вот все много очень говорили вот на этом... "Гражданское общество – детям России"... встал наш Лиханов – председатель Российского детского фонда – и сказал: "Товарищи, о каком гражданском обществе мы сегодня говорим? У нас нет гражданского общества. Если у нас сегодня почти 698 тысяч детей беспризорников, голодающих, всяких разных – из детских домов и все прочее. Ну, где наше общество повернулось сегодня к детям России?"

И: А что такое гражданское общество, по-вашему?

Р: Ну, я понимаю так, что гражданское общество – это власть или государственная структура, где удобно, уютно, комфортно, сытно и надежно детям и старикам. Сегодня ни та, ни другая категория у нас не защищена. Поэтому если в обществе не защищена самая слабая часть населения, значит, наше общество не может называться гражданским обществом, потому что у нас нет гражданского отношения, у нас нет гражданственности, если испытывают дискомфорт старики и дети.

И: А вот скажите, в каких странах, по Вашему мнению, это уже как факт имеется?

Р: Я могу говорить только о странах, где я была. Я была в Америке. Я была в Америке в Сан-Диего как раз по проблемам семьи. Мы смотрели реабилитационные центры. Мы видели, что, допустим, вот организовывается какой-то социальный реабилитационный центр. Его спокойно может взять какая-то семья бизнесменов, муж и жена, потому что они не облагаются налогами...

И: Вы имеете в виду взять ребенка, да?

Р: Да. Нет-нет, не только взять ребенка. Они центр создали, в котором дети, да, в котором дети-сироты. Или может быть, даже такая ситуация, мы видели такие центры, где, допустим, ребенку угрожает сиротство только потому, что в семье – насилие, жестокость или родители пьют. И вот этот ребенок, он помещен в этот социально-реабилитационный центр, и здесь же, в этом же центре, на реабилитации находятся эти родители. То есть их лечат от алкогольной зависимости, с ними работают, им помогают

определился в жизни, найти работу, еще какие-то моменты решают. Да, вот там американцев волнуют проблемы семьи. То есть там максимально стараются ребенка внедрить в семью, чтобы перевоспитать как-то родителей, дать возможность им трудоустроиться.

Вот то, что я увидела в Америке, ту же самую работу с наркоманами. Нас привозили в наркологические центры. Дальше, вот те центры, в которые нас привозили, мы видели большие, хорошие, удобные, уютные помещения для детей. Мы видели достаточный штат, коллектив работников, которые сегодня оказывают помощь разного плана: социально-психологическую, юридическую – всякую. Знаете вот, зайдём во многие наши центры, детские дома и прочее...

И: Да, понятно. А вот скажите, какие, может быть, на Ваш взгляд... в чем заключаются социальные цели и задачи российских некоммерческих организаций? Как? Что Вы можете сказать? Какие цели и задачи перед ними сейчас?

Р: Вот я не буду говорить обо всех, потому что... Ну, я считаю, что это трудно. Вот цель нашего детского фонда, мы – некоммерческая организация, привлечь как можно больше средств в копилку детского фонда для того чтобы помогать детям. Это единственная цель, которая для меня превыше всего. Я всеми силами ее пытаюсь реализовать.

И: А скажите вот, исходя из этого, рекламная поддержка, рекламные акции, информирование населения о деятельности некоммерческих организаций, это нужно?

Р: Это не просто нужно – без этого просто жить нельзя, потому что вот когда у меня, допустим, шла акция – в этот период у меня несколько было интервью по учебному телевидению, по "Местному времени". Вот была у меня одна передача, она была в День защиты детей. Была такая передача. И я выдвинула три проблемы, которые есть сегодня у Детского фонда, то есть я рассказала о том, с чем мы подошли к Дню защиты детей, что мы имеем. И я назвала свои проблемы. Буквально на другой день вот – царство ему небесное, Лисенко умер, он возглавлял финансовый факультет Думы нашей краевой. Вот он, например, меня увидел и сказал: "Я выслушал в "Местном времени" Ваше выступление. Мы готовы Вам сейчас оказать помощь и поддержку". К сожалению, вот его не стало, а власти к нашей я пока пробиться не могу.

И: Взаимодействие с властью различных уровней – это, скорее всего, что? Сотрудничество это или это противоборство? Каким образом можно описать это?

Р: Вот что касается нас – Детского фонда, у нас – сотрудничество. Я в очень хороших отношениях со всеми структурами: городскими, краевыми. Мне потому что...

И: Как это сложилось? Это исходя из того, что предыдущий руководитель был именно?..

Р: Супруга губернатора? Я думаю, что в определенной степени – да. Повлияло именно вот это. Потому что... а далее уже вот...

Собственно говоря, вот сейчас нет уже Галины Ивановны, а у меня отношения хорошие, и мне продолжают помогать. Вот сегодня нам позвонили: вот тонна семсот свежей рыбы, вот нам дали 250 билетов в цирк. Но ведь нет Галины Ивановны, я просто... У меня нет никакой широкой спины за моими плечами. А просто люди знают, что ни одна копейка, ни один рубль не уйдут на сторону. Мы абсолютно обо всем информируем. Я Вам могу показать несколько вырезок из газет, где буквально... У меня член правления – представитель газеты. Она буквально каждую нашу акцию освещает. И о каждом рубле знает сегодня и город, и край: кому мы помогли.

И: А вот скажите, большинство других некоммерческих организаций, какие у них, по Вашему мнению, отношения с властью?

Р: Я думаю, что у большинства – сложные. Если они приходят к нам, как в последнюю инстанцию и говорят, что нам никто, нигде, ничего не дает, То отсюда мы делаем вывод, что не всегда другие организации понимают... у нас. Или, может быть они... ну, недостаточно известны в городе, или недостаточно уже наработок таких, что действительно их видели в реальной помощи. А у нас за плечами такой багаж, и мы постоянной помощи... То есть Детский фонд так часто звучит, и поэтому меня как бы все понимают и знают.

И: А вот скажите, если касаться в общем некоммерческих организаций, что за люди работают в них, что это за... как их можно описать? Какие это люди?

Р: Разные. Вот ко мне недавно пришел один мужчина из района и говорит: "Я хочу создать семейный детский дом. Как это возможно? Я хочу взять детей". И вот я начинаю с ним разговаривать: для чего Вы хотите создать, что вообще, как Вы представляете себе семейный детский дом? И уже из разговора с ним я вижу, абсолютно точно вижу, поскольку у меня... ну, как бы как психолог я могу еще в определенной степени... Я плюс вопросы, которые я могу в общем-то задать им профессионально, я вижу, что там преследуется такая цель: он хочет взять фермерское хозяйство, он хочет, чтобы у него были работники. А плюс к этому, имея семейный детский дом, он же будет получать какие-то деньги.

То есть это не всегда как бы достаточно компетентные, образованные люди, у которых сегодня есть истинное желание помогать детям, понимать проблемы детей и понимать, что взять ребенка – это очень ответственно. Потому что ведь были случаи, когда у нас брали детей и вновь возвращали в детский дом. Поэтому вот эти вещи просто недопустимы.

И поэтому я считаю, что если человек создает какую-то некоммерческую структуру, то он... наверное, как нигде должен рассматриваться уровень его образования, профессиональной подготовки, навыка и хотя бы... обязательно какие-то вот такие... Ну, что ли какой-то социальный портрет: что это за человек и способен ли он вообще...

И: Скажите, а вот те люди, с которыми Вы сталкивались, большинство из них, все-таки это люди, которые... Цели, которые они декларируют, исполняют на самом деле? Либо люди, цели, которые они декларируют и оповещают людей о своих целях, не совсем занимаются тем, о чем они говорят?

Р: Мне больше везет на хороших людей. Понимаете, вот в моей округе как-то люди, с которыми вот взаимопонимание, и я вижу, что такие же горящие глаза, болящая душа за проблему. Я хочу сказать, что по большей части те люди, с которыми я встречалась по своей деятельности, это были настоящие люди своего дела.

И: А вообще такая проблема существует, да?

Р: А проблема есть. Я просто... Я сама видела, я сама знаю, я сталкивалась с этим, я голословно ни о чем заявлять не хочу.

И: А вот скажите... Давайте поговорим о взаимодействии некоммерческих организаций друг с другом. Как это обычно происходит? И вообще, какая ситуация с этим? То есть это тоже сотрудничество, либо это конкуренция? Как это тоже можно описать? Я понимаю, что вот как у Вас Детский фонд – он как-то... ну, более отстраненно находится от других, более, может быть, лучшее положение у него из-за того... из-за опыта работы, из-за длительности существования. А как, по Ваше-

му мнению, вот те некоммерческие организации, которые появились недавно? Вот сотрудничество между ними каким образом?

Р: Вот у меня именно сотрудничество с ними, теми, которые появились недавно.

Вот есть владивостокское Общество помощи, которое возглавляет Петрук Олег Викторович. Прекрасные отношения. Совершенно случайно ко мне Олег Викторович зашел, а мне в это время пришел факс – у нас дети с Сахалина, которые пострадали в наводнении, они отдыхали в тихоокеанском санатории. И мы как раз им собирали вещи. Заходит Олег Викторович, я говорю: "Олег Викторович, хотите подключиться?" – "Конечно, хочу!" Они поехали с концертом, они взяли подарки. Мы такую совместную там акцию провели, нас на телевидении сняли. Там эти воспитатели и педагоги, кто там с ними был, они даже прослезились, настолько это было здорово.

У меня есть еще вот "Голос помощи", "Руки помощи", тоже есть у нас такая организация, которую возглавляет Френсис Лондилар. Мы с ними так сотрудничаем хорошо! Каждый год первого июня в театре Молодежи – вот который у нас камерный театр – он мне такую дискотеку делает для инвалидов. И в этом году на День защиты детей – вот кроме того, что была дискотека для инвалидов, там были онкобольные дети и дэцэпэшные дети. И еще первого июня в нашем театре "Иллюзион" вместе с этим же Френсисом и еще с одной общественной организацией. Три... или четыреста детей из самых отдаленных районов: из Дальнереченска и прочее. Для них был концерт, фильм, подарки, поп-корны... То есть вот...

Ну, я бы не сказала, что мы конкурируем. Мы как-то всегда находим какую-то одну общую цель, которая совместно получается здорово. А когда идут праздники... Вот совсем недавно – у меня где-то даже визиточка – ко мне обратились пенсионеры... Они не случайно идут к нам, потому что знают, что... Ну, добрые такие у нас отношения.

Вот пришел ко мне Корпус волонтеров. Они предложили тоже совместную программку – вот сейчас к Новому году будем готовить рождественские праздники.

То есть у меня таких друзей очень много, и я очень рада, если есть такие люди, которые будут работать на детство.

И: А вот на конференции, Вам как эксперту уже, в принципе, в своей области... человеку, который много знает, что еще, может быть, хотелось бы узнать о деятельности таких организаций, об активистах таких организаций? Что для Вас еще, может быть, является неизвестным, является загадкой какой-нибудь?

Р: Конечно, многое загадка. Я вот где-то прочитала, в каком-то одном отчете, что у нас более сорока общественных организаций. А ведь я Вам назвала раз-два, и обчелся. Я их всех не знаю. Конечно, может быть, не на уровне Москвы, а может быть, уже на уровне нашего Приморского края...

Ведь у нас же есть города и районы довольно ведущие, а вот те общественные организации, которые там у нас, я знаю одну в Михайловском районе, помогаю потому что их инвалидам часто – отдых... Я знаю, что там есть общественная организация, но это от Общества инвалидов. А вот таких здоровых, нормальных, у которых мы могли бы сейчас иметь общую задачу, общие цели и, допустим, по проведению первого сентября и рождественские праздники, и еще какая-то акция, чтобы у нас не было детей из глупбинки, которые не ходят в школу – вот об этих общественных организациях я ничего не слышала.

Да, мне хочется чисто расширить свой кругозор, познакомиться с организациями, которые есть, знать их цели и задачи и, возможно, действовать вместе.

И: Понятно. Сейчас я Вам зачитаю вопрос, который... такой формальный, конечно. Один из наших экспертов, экспертов Фонда "Общественное мнение", высказал следующую мысль: "Гражданское общество на Западе формировалось прежде всего на принципе свободы, свободы реализации интересов личности или группы. Свободы реализации интересов. А в России гражданское общество формируется на основе принципа служения: служения личности общественному интересу". То есть там – свобода реализации интересов, а здесь – служение интересов личности обществу.

Как Вы можете интерпретировать эту мысль, как Вы – согласны с ней или нет?

Р: Вы знаете, я думаю, что доля истины в этом есть. У нас действительно как бы это звучит. Наверное, этим мы и отличаемся, и поэтому трудно у нас сегодня общественным организациям формироваться, заявлять о себе, потому что присутствует это. Я знаю, как... как все это трудно.

Но что касается интерпретации... Ну, опять же – я исхожу из своих позиций, я не могу говорить за всех и обо всех, вот. Я на себе как бы этого не ощущаю, потому что мы довольно независимы, и я знаю, что я имею еще такую поддержку, там, допустим, на уровне Москвы. Там достаточно серьезный человек возглавляет Российский детский фонд, он – детский писатель, и он сегодня в кругу президента, он вместе с супругой президента ведет одну из программ, и супруга президента стала патронессой по программе, допустим, "За решеткой – детские глаза". Поэтому я как бы слово "служение" могу видеть для общественной организации только в хорошем смысле слова, не имея в виду, что это какое-то служение, заискивание там перед кем-то.

Вот если интерпретировать, то я для себя интерпретирую это так, что я должна служить делу, которому я служу. А я служу ему как раз нормально, потому что у меня есть вообще хорошая поддержка. И есть хороший уровень организации уже нашего Детского фонда, потому что, слава Богу, уже вот существует... вот Российскому детскому фонду будет уже 15 лет. То есть у нас достаточно опыта, и мы служим... Да, мы служим – в хорошем смысле слова, но мы служим своему делу. Причем служим честно и не стесняемся на любом уровне заявить, что сегодня нет у нас гражданского общества для детей России, поэтому у нас тут тоже немножечко акцент направленный.

И: А вот скажите, в чем главное отличие российских некоммерческих организаций от западных?

Р: А вот именно в том, что мы и назвали. Мы... То есть как бы с вами переиграли вопрос о том, что там действительно – там свобода слова, свобода совести, свобода печати, и западные некоммерческие организации все они, все могут развиваться, потому что они поддерживаются властью, они поддерживаются населением. Потому что если общественная организация возродилась на какое-то святое дело, ее освобождают от налогов, ей дают "зеленую улицу", ей дают возможность развиваться, помогать и направлять.

У нас все это с таким трудом зарождается, появляется, а чаще всего уничтожается, потому что начинают говорить, что вас тут развелось, много вас тут ходит с протянутыми руками. Там никто не позволит сказать такого. Там появилась эта организация или структура, которая заявила о себе и имеет юридический адрес – с ней уже считаются. Это я знаю точно, потому что это... задавала такой вопрос в Америке. Там другое отношение к общественным организациям.

И: Хорошо. Спасибо. Вот мы говорили об отношениях друг с другом. Скажите, а отношение некоммерческих организаций с религиозными организациями и структурами – как это происходит?

Р: По-разному. У нас, например, вот у меня лично – хорошие. Я вот была на поминальной молитве, и мы с отцом Сергием прям в объятия друг другу бросились, потому что я им давала рождественские подарки воскресной школе. Они к нам с письмами обращаются. В прошлом... нет, в позапрошлом году нам какая-то структура, вот такая, которая связана с церковью, они нам 10 путевок давали в период Дня защиты детей. Мы направляли 10 детей из детского дома по их путевкам. То есть у нас сотрудничество. Мы вот как бы... ну, нормальные отношения. Мы даже выписываем журнал, я Вам покажу его, он называется "Божий мир".

И: А вот скажите, просто я столкнулся с такой проблемой, с таким мнением, что зачастую вот эта помощь – там сотрудничество с религиозными организациями – носит такой характер, что под этим всем прикрытием религиозные, не обязательно ортодоксальные... Да, скажем, церковь у нас... Ну, скажем, там течения такие, которые существуют у нас во Владивостоке сейчас – они просто насаждают свою идеологию, пытаются насадить ее и пытаются привлечь в свои ряды больше участников?

Р: Я с таким не столкнулась, хотя, я говорю, вот такие обращения были у нас. Вот у нас девочка была с обожженным лицом из Дальнегорска. Мы через газету "Новости" давали объявление, привлекали спонсоров. Откликнулась евангелическая церковь, они дали свои деньги, какие-то нам перевели, потом, значит, вот пастор... Ой, я забыла, как его там. Ну, у нас есть письма от него – мы получали одежду, брюки отдавали школьникам. Но это как-то никогда не звучало так, чтобы мы должны были собрать какую-то аудиторию, и что они детям чего-то там насаждали.

Вот единственное в этом году, когда с Олегом Петруком я проводила совместную акцию в Тихоокеанском санатории, они там детишкам дарили книжечки. Вот эти книжечки небольшие я увидела... Ну, они такие... хочешь – читай, не хочешь – не читай. То есть там просто рассказано, как был создан мир, что вот есть Бог, в Бога надо верить. Но это как бы не насаждалось, а то выдавался такой подарочек, но никакого акцента...

Сотрудничали вот и с воскресными школами. Я – с Галиной Ивановной, кстати – ходили мы вместе, смотрели эту воскресную школу вместе вот, в нашей церкви. Ну, никаких таких, как бы вот, чтобы... Ну, мы увидели, что чего-то как-то хотели бы они от нас, что есть какая-то заинтересованность...

И: То есть Вы не сталкивались, как я понял?

Р: Да, вот я не сталкивалась никогда. Вот... вот в первый раз я увидела вот эту вот книжечку, но и то, я говорю, она была без всякого... Сказали: "Ребята, вам тут вот приложена еще маленькая книжечка. Если хотите, вы можете ее почитать".

И: Понятно. Спасибо. И вот последняя группа вопросов связана с тем, что осенью будет проводиться этот Форум гражданского общества, в котором планируется участие более трех тысяч некоммерческих организаций. Вот если бы Вы были в числе организаторов этого события, то какие бы критерии Вы выдвинули для отбора участников в этом событии, в этом Форуме?

Р: Вы знаете, вот это надо... Вопрос этот очень внимательно смотреть. Почему? Потому что вот когда провели... проводили мы первое... собрали первые некоммерческие организации – вот как бы у меня есть маленький опыт – было очень много желающих выступить. И, допустим, не дали выступить, не дали возможности выступить нашему Детскому фонду российскому. Тот, у которого самые большие наработки, который мог бы дать такой опыт и рассказать обо всем вообще, что такое общественная некоммерческая организация. Выходил Бог весть кто, рассказывал о защите собачек...

То есть, вот я, например, такую бы направленность: ну, во-первых, нужно было посмотреть, что из себя представляет эта общественная организация, сколько лет она существует, как она уже себя зарекомендовала, есть ли какое-то дело за этой организацией. Чтобы человек, который приедет делиться своим опытом, чтобы это был действительно опыт, а не вот что, мы вот создаемся сегодня или завтра, и вот они уже...

Я понимаю, что должны быть и такие, которые приехали за опытом, я согласна с этим. Но нужно очень четко проследить, может быть, и темы вот этого собрания. Поставить какую-то именно такую проблему, чтобы она действительно была... ну, для всех актуальной, для всех насущной, чтобы не было каких-то вот лишних там, потому что времени не так много, когда собираются некоммерческие организации.

А вот мне ни одна, ни вторая, как-то вот... я бы не сказала, что они меня полностью удовлетворили. Вот дважды я уже была на таких... Я думаю, это очень хорошо, что они были, потому что есть уже опыт.

Поэтому я считаю, что здесь должен присутствовать отбор представительства, отбор тезисов – вернее, отбор докладов. То есть заранее нужно смотреть тезисы и посмотреть, какой уровень, какая представительность должна быть на этих совещаниях. То есть эти совещания нельзя проводить без представителей власти, то есть президент или какой-то его зам, где касается финансов и прочего. Все остальное получается, что это пустая говорильня. Нужно это делать на очень таком вот хорошем, компетентном уровне, правильно подобранном и отобранном, чтобы это как бы принесло пользу всем.

И: Если бы Вы получили приглашение участвовать в нем, как бы Вы отнеслись?

Р: Если бы еще меня это... профинансировали, поскольку у меня нет государственных денег, я думаю, что я приняла бы с удовольствием такое приглашение, и мне было бы, чем поделиться.

И: А почему... Вот как Вы считаете вообще – люди, работающие в некоммерческих организациях, заинтересованы в участии в таких форумах или нет?

Р: Заинтересованы. Я сужу по тому, сколько людей приехало, и какая масса была желающих выступить, поделиться, пообщаться. Потому что у нас некоммерческих организаций достаточно много, а какой-то вот направленности и... Ну, я бы не сказала, что сегодня они как-то так вот курируются и ведутся знающими специалистами. Мне кажется, что мы еще в "плавающем" состоянии.

И: А вот один из Ваших ответов, что Вы хотели бы видеть на таких собраниях более узкую направленность – правильно, да? Или нет?

Р: Ну, я бы – да. Допустим, потому что многотемье, оно ничего не дает. Тут надо четко определиться: или это, значит... если мы берем проблему детей – вот как у нас было "Гражданское общество – детям России" – значит, это нужно и говорить сегодня о нашем детстве и о нашем обществе, которое должно повернуться лицом к детям. Потому что все остальное, что мы берем – вот другие любые общественные организации, это получается такое разногласье, и уже, конечно, тут ни общей программы, ни общих задач выработать невозможно.

И: Какие итоги могут иметь такие встречи? Какие последствия?

Р: Ну, я считаю, что вот очень здорово – после того, как прошла наша конференция "Гражданское общество – детям России", появились сборники. То есть я всегда могу обратиться, и я на очень многие вопросы для себя сегодня могу найти ответы. Хотя бы мы начинаем знать, что сегодня у нас вот создаются и такие институты прав человека, прав ребенка. То есть это все равно... Вот дальше, допустим, выступала перед нами

представитель от Министерства там труда, занятости... То есть мы говорили вот и о детской занятости, мы говорили об организации детского отдыха. Вот поэтому, я считаю, что это вот так.

И: Понятно. В принципе, у меня вопросов больше нет. Если Вы хотите что-то добавить, то, пожалуйста.

Р: Нет, я очень рада, что у нас в городе идет такой опрос, потому что, возможно, будет какое-то структурирование, и вообще это к чему-то такому приведет. Я всегда рада, когда что-то изучается. Если изучается, значит, к этому появляется интерес. Значит, этому должно быть какое-то развитие и будущее. И, дай Бог, чтобы оно было. Спасибо Вам большое. Я очень рада знакомству и встрече.

г. Волгоград

*Маловичко Марина Сергеевна –
директор Общества помощи детям им.Л.С.Выготского*

Интервьюер: Как можно описать институт НКО, сложившийся в России на сегодняшний день? В какой мере эти организации можно рассматривать как институты зарождающегося гражданского общества?

Р: Мое мнение, что институт НКО в России существует. Мне кажется, он находится в стадии развития, даже не становления. Я считаю, что он существует, имеет определенное место. Он уже имеет определенные достижения и успехи. Развитие, во-первых, не имеет предела, а во-вторых, в России они находятся в каком-то, может быть, юном возрасте.

И: И вообще, насколько своевременно говорить о таких институтах в российских условиях?

Р: Своевременно, очень нужно. Мы сами работаем в общественной организации, и видим пользу от этого, и видим пользу от наших партнеров, поэтому мы считаем: нужно говорить, нужно помогать, нужно развивать.

И: А как вам вообще видится *гражданское общество*? Объясните, что для вас означает это понятие.

Р: Гражданское общество – это объединение людей, которые отстаивают свои собственные интересы, независимо от структурных построений в стране, от властных структур, от бизнес-структур. Может быть, даже от партийных структур. Честно говоря, не знаю, входят ли партийные структуры в гражданское общество, поскольку мы с партийными структурами не работаем и, честно говоря, даже опасаемся. А вообще видится гражданское общество – это активность населения по тем проблемам, которые их лично касаются. Примеров очень много, начиная от домовых комитетов, от кооперативов товарищества жилья, дачных кооперативов. И, конечно, та сфера, которая мне близка – социальная сфера, где с одной стороны очень часто объединяются сами благополучатели, т.е. те, кому нужна эта помощь – родители детей-инвалидов в нашей сфере, например. Иногда объединяются специалисты, которые представляют, как это сделать, но им не нравится, как это делается в существующей системе. А иногда объединяются люди, которые могут финансировать, могут поддержать, т.е. как бы заказчики, даже не специалисты – исполнители и не потребители – родители, а заказчики – кто хотел бы, чтобы это определенное направление было развито в городе.

И: Приведите, пожалуйста, конкретные примеры стран, где уже сложились или успешно развиваются институты гражданского общества.

Р: Вы знаете, к сожалению, наша организация не имела больших контактов с зарубежными странами, в смысле мы не ездили, никогда не видели воочию. Только по прессе и только по тем, например, благотворительным фондам, которые распространяют свою деятельность на нашу территорию, на территорию России и Волгоград в частности. С ними мы работаем активно. Пожалуй, первые, кто нас поддержали, была Германия, чей контакт с нами оказался самым коротким и самым простым. И нам понятно до сих пор, что это очень демократическая форма, и вот ту помощь, которую они оказывают, – это очень демократическая форма, и, безусловно, они доверяют и себе, своим людям, и нам, в очень большой мере. Следующий наш контакт – это США, благотворительная организация Соединенных Штатов. Я думаю, там сложилось гражданское общество, а на самом деле по публикациям и по прессе, я могу сказать, что весь западный мир, включая США.

И: А как обстоят дела с подобными институтами в России?

Р: Институт – я уже говорила об этом – Институт существует, это точно. А понятие сложилось? – Сложилось. Потому что у меня есть стойкое ощущение, что информация проходит по сетям гражданского общества, минуя все другие каналы. Я получаю одну и ту же информацию, дублированную, из нескольких ячеек гражданского общества, общественных ли организаций, лидеров ли, людей ли, и как бы я точно знаю, и я реагирую на нее, и они точно знают мою реакцию. Поэтому, если такая как бы сетевая работа уже существует, называется она так или нет, – по факту, я думаю, что институт сложился. А вот уж качество его, что он там в полном масштабе...

И: Скажите, пожалуйста, в чем, на ваш взгляд, заключаются социальные цели и задачи нынешних российских НКО?

Р: Цели и задачи нынешних российских НКО очень разнообразны, потому что цели и задачи охватывают очень разные сферы деятельности: это и культура, и искусство, и здравоохранение, и социальная защита. Мне трудно за других говорить, я знаю, что цели разнообразные, но вот в социальной сфере – я свое-то знаю – на самом деле это социальная защита и помощь, мы работаем над социальной защитой детей. Я думаю, что это не так важно, – цели и задачи могут на территории меняться. Мне кажется, что целью и задачей всех без исключения является активизация гражданской позиции населения. И я думаю, что человек, однажды возбудивший в себе эту активность, почувствовавший он нее отдачу, он может поменять точку приложения своих сил: сегодня заниматься детьми, завтра – реками, потому что он понимает, что если ему что-то не нравится, он понимает, что его голос будет услышан. Поэтому у всех одна цель – это активизация.

И: Есть ли разница между целями и задачами деятельности НКО, *декларируемыми* (для других) и *операциональными* (для себя)? Если есть, то в чем она заключается?

Р: Может быть, и есть разница. Потому что декларируются цели востребованные, в том числе властью, в том числе декларируемые фондами, поддерживают гранты. У них есть определенное кластерное направление, т.е. то, что заказывают, то мы будем делать. И это бывает понятно не только из текстов конкурсов, а просто из документов там, социальной политики власти, еще кого-то. Названия эти могут подстраиваться. А на самом деле организации имеют общую цель, которую иногда формулируют, иногда просто имеют в виду. Вот для нашей организации это очень просто: у нас цели проектов, направлений нашей деятельности, разнообразны – это защита прав детей с душевными расстройствами или там помощь военнослужащим, перенесшим какие-то критические ситуации во время службы. Это может быть и профилактика сиротства, и помощь детям-сиротам. А на самом деле мы работаем с одной группой детей: я имею в виду, что наша собственная цель – это, безусловно, оздоровление детей с душевными расстройствами, причем с первых признаков, или даже профилактика душевных расстройств, и социальная адаптация тех и других, чтобы этих расстройств было как можно меньше. И вот в этой группе встречаются все: и беженцы, и сироты, и дети раннего возраста, и усыновленные дети. Их можно расслоить – и это будут цели конкретной деятельности, конкретных проектов. Мы иногда определенные из них активизируем, чувствуя незакрытость этой социальной проблемы. А наша внутренняя цель более глобальная и более общая. Но на самом деле существуют еще и организационные цели внутри организации. Они могут быть направлены не только на покрытие интересов целевой группы, они могут быть направлены, в том числе, на общее развитие, повышение профессионализма работы организации, повышение квалификации определенных специалистов, т.е. какие-то кадровые профессиональные проблемы. Могут стоять цели расширения территориальной деятельности. У меня, как у руководителя организации, – в стратегических целях, вот сначала стратегические, потом тактические, потом уже просто текущие

цели. Ну и конечно, внешние, имеющие социальное значение и внутренние, – собственное развитие. У меня есть еще такая цель – это покрытие всей потребности в регионе, например. И мы работаем на то, чтобы закрыть эту потребность. Во-вторых, чтобы развивались другие формы помощи, в том числе государственные, мы их поддерживаем очень серьезно и пытаемся вести определенную политику, чтобы у них менялась и манера деятельности, и охват. И таким образом чтобы вся потребность на данной территории была закрыта.

И: Существуют ли сегодня какие-либо социальные запросы – возможно, социальный заказ – на деятельность НКО? Если да, то кто, по вашему мнению, инициирует подобный заказ?

Р: Я думаю, существует. Но мы привыкли под словом "социальный заказ" понимать заказ государства. Социальный заказ существует, это подтверждает "голосование ногами" – к нам люди приходят в большом количестве. Мы обслуживаем до 4000 детей в год, и это не 100%. Если взять область, распространить рекламу и устроить, чтобы они доехали или мы до них доехали, цифра возрастет в 2-3 раза. Потребность очень большая. Социальный заказ существует от населения, а от государства он еще совсем не сформирован. Мы строим политику с государством от полного презрения к нашей деятельности до ее признания. В основном в этом помогло развертывание нашей правозащитной работы, когда на нас очень сильно окрысились, но в результате стали принимать наши документы. И вот социальный заказ от государства еще в стадии формирования: они вроде не против того, чтобы мы что-то делали, но они не представляют, чтобы они за это платили – они платят только своим структурам. На сегодняшний день это не заказ, конечно.

И: Какие слои и группы заинтересованы в развитии и поддержке НКО?

Р: Потребители, в первую очередь. Мы сами заинтересованы, в том смысле, что опыт, новые технологии. Государство тоже в развитии НКО заинтересованы, только что им платить нужно. Если бы им совсем не платить, то они не против, потому что мы с ними многим делимся, они к нам прибегают в очень многих случаях и экстренных случаях.

И: Поговорим о внутренней структуре НКО. Кто является сегодня "мотором" НКО? Как бы вы определили идеального активиста такой организации? Сначала попробуйте обозначить его словом-ярлыком (например: "жулик", "святой", "блаженный", "разбойник", "Иванушка-дурачок" и т. п.).

Р: В нашей структуре идеологом и мотором являются два разных человека, может быть, соединяют и то и другое оба. У нас лидером является Ксения Борисовна Магницкая, врач, психиатр с очень большим стажем, с правозащитным мировоззрением, с очень большим научным багажом, и поэтому сама идея, что всем детям нужно помочь в как можно более ранние сроки и покрыть всю существующую потребность – это, безусловно, ее идея. А само стратегическое планирование, проектная работа – это на мне – директоре. И я Ксению Борисовну, и себя, и многих других серьезных руководителей, которых я знаю, я бы назвала словом "пахарь". Одна задумка за другой рождается, и единственным ограничивающим фактором являются собственные возможности, временные и ресурсные, не денежные, а физические – сколько времени ты можешь об этом думать.

И: Расскажите, пожалуйста, о своих активистах.

Р: В основном это мы с Ксенией Борисовной – у нас очень маленький настоящий штат, а вот Лидия Евгеньевна занимается у нас организационной помощью. Бухгалтер у нас есть, как обычно, который хорошо справляется со своими обязанностями, а так, все остальное – это участники благотворительных проектов, оплачиваемые, неоплачиваемые

есть добровольцы. Это, как правило, специалисты, и они, как правило, отзываются на нашу просьбу, но со специалистами нелегко работать – их нельзя постоянно "доить", потому что специалист рано или поздно требует справедливой оплаты своего труда, и всякая жертвенная работа приостанавливается, потому что это его единственный способ зарабатывать деньги. В этом смысле для меня важно не истощить их энтузиазм, потому что энтузиазм специалиста ограничен.

И: А теперь расскажите, пожалуйста, поподробнее, что это за люди? В чем они находят достойное вознаграждение (моральное ли, материальное ли) за свою деятельность, свою работу?

Р: Безусловно, моральное. Потому что человек подписывается не под деньгами, человек подписывается под реализацией своих идей, т.е. самореализация. Выше самореализации ничего нет. И если самореализация в той сфере, которая тебе нравится, да еще приносит пользу другим людям, я считаю, что это схоже со словами "служение". Получается, что ты работаешь, еще и сколько-то денег получаешь, сколько-то ты безвозмездно вкладываешь, но в конце ты получаешь удовлетворение, которое даст ощущение, что ты не зря прожил собственную жизнь. А вот удовлетворение, безусловно, часть это будет моральное, часть – материальное, часть – это будут совсем другие вещи какие-то: работа в интересном коллективе, знакомство с интересными людьми и т. д.

И: Чем, на ваш взгляд, заполнена частная жизнь деятеля НКО? И есть ли у них жизнь частная?

Р: Она есть у всех. Другое дело – в каких пропорциях. И если ее совсем мало, то это беда, это неправильно построенная жизнь и работа. Может частная жизнь протекать в коллективе, но это его частная жизнь, которая проходит, может быть, здесь же, в этой организации, если он свободен, или одинок, или не имеет других контактов кроме работы. Но на самом деле это должно быть не изматывающим. Потому что нет ничего страшнее "выпотрошенного" человека: это огромное чувство разочарования, обиды на организацию, в которой он работает. Другое дело, что это развиваемые качества, и человек, у которого, например, дети начинают жить отдельно, начинает намного больше времени уделять работе, потому что у него есть возможность самореализации и в этом он как бы видит личную жизнь.

И: А что вам, одному из самых информированных и включенных в этот социальный институт экспертов, интересно узнать о НКО и их активистах?

Р: Да мне много интересно. Мне не все понятно в деятельности НКО. Если вспоминать на лету – я встречаюсь с очень зрелыми и прекрасно работающими НКО, и для меня является тайной их умение построить масштабную работу, делегируя свои полномочия, т.е. на самом деле – это проблема управления, меня как управленца, то самое, когда ты загружаешься на пределе своих возможностей – у меня ум летит быстрее, чем я могу это реализовать. Т. е. я уже вижу источники финансирования, возможности развертывания работы, но я это физически не могу реализовать. И я считаю, что это нужно делать путем делегирования части полномочий, но сделать, чтобы не терялась командная работа. Потому что много сил уходит на то, чтобы команду держать в состоянии команды. А вот страшная тайна, предел мечтаний – когда все работает само. Как самоорганизующиеся сообщества, которые при каком-то поддержании, но они настолько хорошо закручиваются, что идет саморазвитие.

И: Все ли вам понятно в жизни и деятельности НКО? А если не все, то что на сегодня представляет для вас наиболее загадочную проблему, тайну, "непонятность" в нынешних НКО и их активистах?

Р: Мы встречаем очень много негатива. Так или иначе, у руководителей НКО есть и амбициозность, и желание провалить собственные решения. Этого я могу не видеть, это может открыться при каком-то стечении обстоятельств. Мы в эту сторону не работаем, хотя и у нас, наверное, масса несовершенств. Кстати, было бы хорошо, если бы свой негатив можно было бы отследить. Сделать социальное исследование, как угодно, в шадающей психологической форме – скажем, негативные отзывы об этой НКО от других НКО. Я бы с удовольствием об этом узнала, мне в лицо это никто не скажет – косвенно там где-то что-то. И я думаю, что мы также отзываемся среди своих коллег, и я думаю, что если бы это было анонимно и безобидно для них. Если бы я знала, что эта информация их интересует, я бы с удовольствием ей бы поделилась о них и услышала бы ее о себе, потому что не слышишь. Пожалуй, это тайна, я хотела бы ее узнать, чтобы развиваться от противного. А то, что мы знаем что-то, что нам не нравится в других лидерах – как правило, пропускаешь это.

И: Один из наших экспертов высказал следующую мысль: "Гражданское общество на Западе формировалось прежде всего на принципе свободы – свободы реализации интересов личности или группы. А в России гражданское общество формируется на основе принципа служения – служения личности общественному интересу". Как вы можете интерпретировать эту мысль нашего эксперта?

Р: Пожалуй, я согласна. Я думаю, это серьезные мировоззренческие вещи, менталитет, потому что, к сожалению, в последнее время Россия жила общинами, а в общине не было принято выставлять напоказ свои интересы. Хотя это справедливо и правильно – каждому человеку нужно что-то лично. Может быть, это еще несовершенство личности, вот, права человека, самостояние "я" – вот это общинное, оно в некотором смысле стадное, в некотором биологическое. Биологически оно целесообразно, потому что выживает община. Поэтому запросы частного лица – чтобы быть принятым общиной, оно свои частные потребности вливает в общее русло.

Я думаю, что это правильное направление, хотя и там есть свой негатив. У них частное существование каждого человека гораздо больше. Этого не стесняются, даже гордятся. Я думаю, что это правильно и что мы идем туда же, просто прошли мало.

И: Существует ли принципиальная разница между НКО за рубежом и в России, и если существует, то в чем?

Р: Я плохой эксперт по этому вопросу, я с живыми, нормальными НКО во всей их глубине никогда не взаимодействовала. Понимаете, 20 минут общения за круглым столом... Я не верю, что это может быть правдой настоящей. Это какой-то вид, который они хотят нам показать, так же как и мы им показываем за 20 минут то, что мы хотим показать. Но их представителей здесь много, и они могут снимать достоверную информацию, а наших представителей... По крайней мере я эту информацию не получаю.

Р: А принципиальных отличий – если они есть, то они количественные. А если качественные, то это те преобразования, которые мы должны пройти. Я думаю, что это вилка временная. Конечно, это не говорит, что менталитет не отличается, но мне кажется, что это не взаимоисключающие различия. Я думаю, что на самом деле принципиальной разницы не существует. Если НКО в России разовьются до той же степени, что и западные, я думаю, что мы будем счастливы взаимодействовать, как раз в силу того, что у нас есть отличия и мы будем интересны.

И: Поговорим о взаимодействии НКО с властями – местными, региональными, федеральными. Кто является инициатором такого взаимодействия? Обычно это взаимодействие – сотрудничество или противоборство? Каков типичный сценарий таких взаимодействий?

Р: Я думаю, что общение НКО с властями – это три модели. Одна – это полное включение – не в самом лучшем смысле – практически, превращение в один из государственных комитетов. Второе – это сохранение независимости лица при довольно свободном партнерстве, и третье – это противоборство. И эти три модели зачастую запускаются характером самой НКО (реабилитационная, правозащитная), с другой стороны – лидером, его качествами, а с третьей – экспансией властей и способностью им противостоять. С местными, региональными властями мы работаем активно, с федеральными мы не работаем. Ну, может быть, косвенно как-то. Иногда подписываем обращения какие-то. Пока я взаимодействия наших и центральных властей не ощущаю. С региональными мы, конечно, знакомы. Для нашей организации инициатором взаимодействия являемся мы сами. Власти до определенной поры не видели нас совсем и видеть не хотели. Поскольку мы работаем в четком юридическом поле, придавить нас нельзя было, но попытки были. В первую очередь через невыдачу лицензий, затягивания, и т. д. Инициатором являемся мы, и, возможно, НКО и должны им являться, потому что в России власть не является народной, в том смысле, что она слышит народ. Власть способна решать проблемы, которые она видит по-своему, и взаимодействие власти и народа должно быть через институты гражданского общества. Народ должен пытаться воздействовать на власть, чтобы она решала проблемы, которые актуальны. Поэтому я считаю, что инициатива должна исходить из народа, так должно быть. Обычно идет осторожное сотрудничество, недавно это было противоборство. НКО не должны быть инструментом власти, они должны слышать всех своих членов.

И: Существуют ли какие-либо формы взаимодействия НКО друг с другом? Обычно это взаимодействие – сотрудничество или конкуренция? Существует ли конфликт интересов между различными НКО? Если да, то в чем он выражается? Если нет, то почему?

Р: Тут я очень люблю наших партнеров волгоградских. Как раз с НКО у нас взаимодействие строится очень активно. Причем взаимодействуют международные, центральные, региональные, местные. Я ощущаю это взаимодействие достаточно развитым и продуктивным. Это может быть то, что помогает нам существовать. Обычно это сотрудничество. Я считаю, что конкуренция возможна на не самом развитом этапе организации, потому что если организация достаточно продвинута, предполагается, что лидер ощущает обстановку. И если мы вдруг ощущаем конкуренцию, мы ясно должны определиться, кто из нас имеет какие перспективы, и если эта конкуренция объективна, т.е. просто мы не знали, что такая организация существует и хорошо работает, нужно уходить в другую нишу. Из этой же группы брать тех, кто не получает помощи. Нет смысла состоять в конкуренции, просто работая в одной группе. В социальном смысле конкуренция – это глупость руководителя и больше ничего. А в финансовом смысле – мы все конкуренты, и это объективно, ведь ресурсы не резиновые. Все равно мы понимаем, что чем больше гражданского общества, значит, есть другие пути, от консолидации, этих организаций. Но на самом деле взаимодействие – это тоже дополнительный ресурс. И это раскладывание затрат на выполнение работ... Интересно то, что затраты делятся, а результат умножается на количество участников. Так что это очень выгодная перспектива, и мы всячески это поддерживаем.

И: Поговорим об отношениях НКО с религиозными организациями. Как вы считаете, сфера их деятельности одина или у них разное поле деятельности? Как эти организации воспринимают друг друга? Взаимодействуют ли они друг с другом?

Р: Отношение нашей НКО к религиозным организациям хорошее, естественно, к организациям неэкстремистского толка. У нас взаимодействие хорошее, мы знакомы с христианскими направлениями, с православной церковью, с различными протестантскими

течениями, с нехристианскими – с мусульманскими, с индуистскими, с восточными направлениями. У них есть свои программы, с которыми мы сотрудничаем. У нас очень много общего, и мы можем взаимодействовать активней, чем мы делаем это сейчас. Я думаю, что сфера деятельности у нас едина, потому что это народ. А цели деятельности, может быть, несколько разные, но они, безусловно, перекрываются, потому что у религиозных организаций есть свои цели, не только социальные. Но религиозные конфессии имеют очень выраженную социальную составляющую. Причем она не оглашается зачастую самими иерархами, не потому, что они не знают, а потому, что это является – само собой разумеется, на все века. Я просто считаю, что церковь – это институт психологической, социальной помощи, также знакомства, контакты, поддержка, коммуникации. Это институт, да, ритуала, который помогает сообществу формализовать свои отношения от рождения до смерти. Церковь, которая прошла приличный исторический путь, старается поддерживать те социальные проявления в обществе, которые способствуют выживанию этого сообщества. У нас огромное поле работы. Наша организация с владыкой прекрасно сотрудничает, мы начинали при его поддержке, он был председателем попечительского совета. В настоящее время мы работаем с отцом Николаем Печейкиным(?), там у них есть свой отдел социального служения и благотворительности. Он к нам хорошо расположен, он часто приглашает нас для различного рода консультаций, потому что нашу среду общественных организаций он не знает и не понимает. Это очень приятные люди, они прекрасно разделяют социальные вопросы и вероучительные, с ними легко работать.

И: Осенью должен состояться Гражданский форум, в котором планируется участие около 3000 российских НКО. Если бы вы входили в оргкомитет такого форума, то какие главные принципы отбора участников вы бы предложили? Кому бы вы послали приглашения в первую очередь?

Р: Меня пугает сама постановка вопроса. Что я их должна делить на чистых – нечистых? Только по самоопределению. Те, кто считает себя институтами гражданского общества, причем зарегистрированы они или нет, если они сами себя считают таковыми, они должны присутствовать. Насчет количества – дальше вопрос, кто кого выберет, кто кого делегирует. Первоначально приглашать максимально, дойдя до каждой ячейки, кто только какую знает. Потому что часто хорошо работающие организации могут быть не зарегистрированы, и наоборот, зарегистрированные, толстые имеют четко выраженные недостатки, поэтому я бы пригласила всех. Дальше понятно, что надо уменьшать входимость, но это вопрос этого сообщества, но приглашать нужно всех, до кого можно добраться. У нас прошел региональный форум – были приглашены организации, которые были названы как "активно работающие и известные". Это были очень субъективные критерии. Что значит "активно работающие"? Или известные организации, которая была координатором работы. Это ужасно. Был предпринят очень субъективный подход и было плохое оповещение. Поэтому на форуме было 40-50 организаций из 3000 зарегистрированных.

И: А если бы вы лично получили приглашение участвовать в таком форуме, то как бы вы к этому отнеслись? Как вы полагаете, российские НКО будут стремиться стать участниками форума?

Р: Я думаю, что всякий нормальный руководитель хотел бы принять участие в форуме. Другое дело, кого там делегируют. Но и то, кого делегируют, она не должна представлять саму себя. Если тебя делегировали – за тобой круг организаций.

И: Каковы наиболее распространенные причины, по которым руководители НКО будут стремиться принять участие в форуме?

Р: Во-первых, известность твоей организации. А известность дает прохождение информации. Когда информация приходит, ты владеешь большим полем, ты лучше ощущаешь обстановку вокруг, тебе интереснее и легче строить свою работу. Второе – известность, подтверждение веса твоей организации, что ты был на форуме, значит, у тебя соответствующий уровень работы. Это может служить подтверждением взаимодействия с другими НКО. А так как мы привлекаем средства, то единственным средством привлечения средств является имидж. Поэтому еще одна цель принятия участия в форуме – в конце получение ресурсов.

И: А будет ли кто-либо отказываться от участия? Если да, то почему? И если нет, почему?

Р: Мне трудно сказать. Я думаю, что может быть ощущение... Я слышала от своих коллег: есть такое опасение, что большие собрания на государственном уровне редко бывают продуктивными. Как правило, это из варианта говорильни, и если эта говорильня хотя бы понятно зачем, улучшающая имидж, может, планируется обращение, а что оно даст? Зачем мы собираемся? И по реестру видно, что нас много. Я вот была на встрече "Гражданское общество – детям России", для нас она внутри была интересная, а вот имела ли она внешний выход, я не знаю. Давали очень мало времени, хватало только для того, чтобы представиться. Поэтому могут отказываться, что это пустая трата времени, которое на месте нужно. И еще: с одной стороны, коалиционность нужна, с другой – опасно ее бюрократизировать и подложить под какую-нибудь партию. И хотя политизации этого движения избежать невозможно, но хотелось бы, чтобы это было максимально демократично.

И: Что позитивного можно ожидать от этого форума?

Р: Контакты. Проходимость информации и контакты. Но это для меня лично. А вот вообще от всего форума для всех организаций... Конечно, показать, что нас много и т. д., и если есть кому увидеть, наверное, есть целесообразность.

И: А может ли он иметь негативные последствия?

Р: Если его не подложат под какую-нибудь партию, т.е. не сделают ничего за нашей спиной... Ну видите ли, общественные организации боятся заявить о себе, боятся притеснений. Но каждая организация, которая об этом думала – я думаю, что меру окончательной расплаты она для себя определила. Поэтому я для себя негативных последствий не ожидаю, если они последуют, то я под них подписана. Грубо говоря, меня не испугает.

И: И последний вопрос. Что вы можете сказать о публичной стороне деятельности НКО? Нужна ли этим организациям реклама?

Р: Да, конечно. Мы провели исследование в регионе, в нашем секторе, который мы называем "детский сектор" – это организации, в которых членами являются дети, организации, которые действуют в интересах детей. И оказалось, что многие организации не знают друг друга. О том, что их 150 в регионе, не знает никто, в том числе ни комитет по делам семьи и детства, ни комитет по молодежной политике, они знают 3-5 организаций, которые на слуху. И мы, встречались с лидерами, анкеты собирали. Для меня было удивление: какая-то организация "Южный крест", сначала не нашли их по тем адресам, где они есть, и решили, что это мертвая организация по части активности, оказалось, это в Сарепте организованная российскими немцами организация, и интересно, что у них есть детские программы, которые примыкают к нам, т.е. они могут быть нам полезны. Я раньше даже названия не знала. Мы издали это в виде справочника и растиражировали всем. Поэтому реклама деятельности нужна. Реклама должна строиться

через рекламу деятельности и рекламу успехов. Т. е. реклама деятельности не должна быть рекламой самой организации, а рекламой результатов.

И: Считают ли сами НКО нужным оповещать о своей деятельности общественность – прежде всего, группы людей, заинтересованных в их помощи? Как они это делают?

Р: Любая НКО считает нужным оповещать о своей деятельности общественность, и тем более группу людей, благополучателей. Есть моменты, когда не надо оповещать, например, "Дети Сталинграда". Они все пересчитаны, и их количество уменьшается – зачем их оповещать. Интересно привлекать новых людей, сотрудников. Реклама – пиар, он и есть пиар, все технологии применимы.

И: Какие информационные инструменты, позволяющие найти НКО тем, кто в них нуждается, существуют на сегодняшний день? Какие из этих документов реально действуют?

Р: Сейчас уже получше, сейчас сайты, в том числе Калужский сайт. Сейчас, наверное, это самое достоверное место, но многие организации там не отражены. В Волгограде, например, это ресурсные центры. Я знаю два таких центра: центр поддержки НКО и институт гражданского образования. Более старый, демократичный, в котором легко получать информацию – это центр поддержки НКО. Работаем с ним очень легко, вот подавай запрос – очень быстро получаем информацию. Кроме того, сами ведем исследования. Вот из реестра. Издаем это все, то что мы ведем. И такие же круги есть у каждой НКО. Вот эти сети помогают: просто запрашиваешь: а вот в этой сфере ты там кого-нибудь знаешь? Кто еще там работает? На этом поле.

Люди о нас совсем никак не узнают. Узнают случайно, из публикаций. Людям очень трудно. У нас, например, есть центр "Нейро". Центр "Нейро" существует 12 лет – приходят очередной раз люди, которые говорят: "Мы никогда о вас не слышали". У нас Ксения Борисовна просто не вылезает из телевизора, часто, почти раз в неделю. У нас публикации идут постоянно либо об обществе "???", либо о центре "Нейро". Мы имеем больше 100 публикаций в год. Однако люди этого не видят. И эта особая избирательность человека, который не видит информацию, не актуальную для себя, пока у него не болеет ребенок и никого нет душевнобольного, он не знает об этой организации, сколько бы она там ни мелькала. Я как вижу НКО – я читаю о НКО, а клиент не читает, ему это зачастую не надо. И вот, я думаю, что должны быть сведения о всех НКО. В первую очередь, должны быть в юстиции, в реестре. Это должны знать государственные органы, которые взаимодействуют, там, не знаю... Они не издают, не ведут исследования, ничего не публикуют. Все, что публикуется, публикуют наши общественные организации сами между собой. Мы поставили цели – именно для клиентов мы издали справочник. Конечно, он неполный, мы будем его постоянно пополнять. Мы собрали организации нашего поля – это правозащитные и социальные организации, действующие в интересах детей, – 150 организаций, и мы это издали. И мы раздали не случайным... Мы раздали всем НКО, и раздали во все органы власти. Мы, как могли, вклад свой внесли. На самом деле, даже реестр, с ним ознакомиться, – но там номера и недостаточно информации. Просто даже опубликовать реестр в полной форме, потому что это не является секретным. Общественная организация, ее полное название, сфера деятельности и ее контактный адрес, хотя бы тот, который указан в реестре. Это не должно являться таким труднодоступным делом. А уж для клиентов тем более.

Михайленко Татьяна Николаевна – президент регионального отделения Общероссийской общественной орга-

Интервьюер: Как можно описать институт НКО, сложившийся в России на сегодняшний день? В какой мере эти организации можно рассматривать как институты зарождающегося гражданского общества?

Респондент: Я считаю, что это действительно институты, зарождающие общество. Этот процесс у нас идет с 90-х годов очень активно. Появление новых альтернативных организаций, наряду уже которые были организации общественные традиционные – ВОЗ, ВАИ – появилось много новых организаций некоммерческих, которые выражают интерес многих людей. Может быть, стихийность присуща сейчас, но по регионам намечается, сейчас я не голословно это говорю, намечается уже какое-то структурирование, объединяются, как то: детские организации, юношеские, это организации инвалидов, это женские организации, это организации ветеранов. Такие организации различных групп, которые между собой тесно сотрудничают.

И: А как вы считаете, насколько своевременно говорить о таких институтах в российских условиях?

Р: Вы знаете, я считаю, что этот процесс очень активно идет, но завершение – это еще не скоро. Понимаете, здесь влияет и экономика, и все политические перипетии, но этот процесс идет активно очень. И общественные организации, надо отметить (я еще раз уточняю – по нашим регионам), они очень активно включаются в разные направления деятельности, вот это социальная, самоуправление, это как бы новое направление, что люди хотят сами участвовать в местном самоуправлении и как-то воздействовать на власть и принимать участие. В общем, не только досуговые организации, как раньше были. Да, там сейчас много появляется профессиональных, таких вот, по профессиям объединяет, по интересам. Я считаю, процесс очень активно идет.

И: А как вам вообще видится *гражданское общество*? Объясните, что для вас означает это понятие. Приведите, пожалуйста, конкретные примеры стран, где уже сложились или успешно развиваются институты гражданского общества. А как обстоят дела с подобными институтами в России?

Р: Гражданское общество – я считаю, у нас в России это тоже процесс, формируется гражданское. Мы не можем сказать, что у нас гражданское общество уже сложилось, это идет процесс. Вот и общественные организации, люди образуются, просвещаются, как-то углубляют свои знания, это процесс развития идет. Я считаю, что в России еще далеко до сложившегося цивилизованного гражданского общества. Этот процесс очень длителен. Я считаю, что – я не была за границей, но читая литературу, у меня друзья за границу ездили, – я считаю, там сложилось гражданское общество, цивилизованное, где институты защиты человека очень четко работают, они защищают человека, и человек чувствует защиту от государства, свое достоинство. У нас же, к сожалению, далеко не так.

И: А какие страны, вы считаете, можно включить сюда?

Р: Это Германия. Мы часто общаемся на конференциях, и рассказывают, как у них общественные организации работают, вот НКО, как вообще институты работают, защита, что общественная организация делает, как она помогает органам власти. Я считаю – очень достойный пример. Если бы у нас все так было... Но и еще, я встречалась с американцами, это как-то на нас тоже как-то похоже вот, люди похожи, такие же темпераментные, немножко безалаберные. Но они говорят, что государство, институт защиты государства очень четко работает и, в принципе, в этом государстве люди защищены. Вот когда их права, когда конституция работает – все. У нас, к сожалению, все доку-

менты написаны – и Конституция, и Гражданский кодекс – все, но механизм защиты людей, к сожалению, очень далек от совершенства.

И: Скажите, пожалуйста, что вы вкладываете в понятие гражданского общества?

Р: Гражданское общество – это когда для человека не только на бумаге законы прописаны Конституцией, Гражданский кодекс, но и на деле он может осуществить. У нас очень большое расслоение. Богатый человек – он может позволить себе учиться в институте, оплачивая образование. А вот социальная категория людей, которая больше объединяет общественные организации (тут я могу привести пример – инвалиды всех категорий), они очень не защищенные, потому что инвалид не может себе позволить пойти и выбрать профессию такую, которая ему нравится, он выбирает ту, где позволяют ему средства или бесплатно. Он не может платить за свое образование, вот, а в конституции говорят – все права равны. Человек не защищен, значит, у нас по образованию не все равны. Также человек может обратиться в орган по защите своих прав. Юридические наши органы очень несовершенны в том, что много очень волокиты. Человек замучается ходить, чтобы отстоять какие-то свои права. Я считаю, человек здесь беззащитен.

И: Скажите, пожалуйста, в чем, на Ваш взгляд, заключаются социальные цели и задачи нынешних российских НКО? Есть ли разница между целями и задачами деятельности НКО, *декларируемыми* (для других) и *операциональными* (для себя)? Если есть, то в чем она заключается?

Р: Мне трудно обо всех судить, с кем я сталкиваюсь. Многие общественные организации выполняют цель объединения людей, например, как наша организация, по признаку "физические недостатки", с физическими ограничениями, это люди-инвалиды. Есть инвалиды по зрению. Мы объединяем именно таких людей и помогаем им реабилитироваться. Ведь не все люди рождаются невидящими, многие становятся такими от травм. Человек видел, видел – и вот в 30-40 лет он теряет зрение. Для него это катастрофа, поэтому реабилитировать человека в общество – для многих организаций это является главной целью, задачей, достижение этого через какие-то занятия – реабилитационные, через какие-то центры, через каких-то специалистов. Есть специалисты психологи-реабилитологи, они выполняют такие задачи. Но трудность здесь в том, что общественные организации практически никто не финансирует. Они сами выживают – или на энтузиазме, или как-то на спонсорских деньгах. Декларировать – это то, что желательно, чтобы эти программы реабилитационные были более совершенны и решались на государственном уровне, начиная от РСФСР и кончая районным значением. К сожалению, они просто называются целевые реабилитационные программы, но иногда не отражают потребности этих реабилитирующихся, которых надо реабилитировать. Они просто декларативные, и порой общественным организациям очень трудно в эти программы вписаться, потому что то, что бывает написано, очень трудно бывает. Да, обеспечить его тиф-техникой, все такое прочее... Как можно всех обеспечить колясками, передвижными машинами, собаками-проводниками – это дорогостоящие деньги, они не подтверждаются финансами. Вот это очень сложно. Я считаю, это декларативно идет, когда это пишется, но не подтверждается. Есть общественные организации, которые считают, что не надо эти законы писать – остается все на бумагах. Законы есть и неплохие, но надо заставить их действовать, отладить механизм, где найти деньги. Вот обеспечили – и надо дальше идти работать, а написать можно очень много, но если не исполнять – зачем писать? У нас поначалу тоже бывали крайности, но, поработав несколько лет, мы понимаем, что надо меньше писать, говорить, а больше делать и своим реальным опытом показывать, что мы профессионалы. Мы можем это доказать, можем делать. Но немножко, конечно, помочь нам, финансировать.

И: Существуют ли сегодня какие-либо социальные запросы – возможно, социальный заказ – на деятельность НКО? Если да, то кто, по вашему мнению, инициирует подобный заказ?

Р: Социальный заказ – ну, вы знаете, я не могу так сказать, что социальный заказ существует. Отдельные какие-то примеры, может быть, есть, но их очень мало. Если я правильно вопрос поняла, здесь все-таки выступает администрация и здесь идет сближение как бы некоммерческих организаций по социальным вопросам. И администрация понимает, что главный помощник – это общественные организации в решении социальных вопросов, и здесь начинают востребоваться проекты общественных организаций, которые направлены на социально-значимые и эти проблемы решает. Я считаю, здесь сдвиги есть, но что именно вот у многих общественных организаций есть социальные заказы, как в Германии, – заказ медицинского обслуживания, патронаж и все прочее, этим только занимается, например, общественная организация, – то у нас это далеко не так, это все государственное.

И: Какие слои и группы заинтересованы в развитии и поддержке НКО?

Р: В нашей стране это социально незащищенные, дети же, женщины, инвалиды, старики. Хотя есть и профессиональные: это и преподаватели, они тоже как бы объединяются, и молодежь, и юристы. Но более заинтересованы люди, которые не защищены. Понимаете, они видят в общественных организациях защиту, помощь. Он приходит туда и считает, что это первая инстанция, где он может рассказать, поделиться или попросить какую-то помощь.

И: Поговорим о внутренней структуре НКО. Кто является сегодня "мотором" НКО? Как бы вы определили идеального активиста такой организации? Сначала попробуйте обозначить его словом-ярлыком (например: "жулик", "святой", "блаженный", "разбойник", "Иванушка-дурачок" и т. п.).

Р: Я считаю – может, это грубо звучит – это тягловая сила организации. Это актив или руководители этой организации, организация в основном держится на этом активе и на этом лидере – это его идеи, это его жизнь. Воплощает свои идеи и помогает людям, им как бы присуща одержимость. Вы знаете, "святой", "блаженный", это очень трудно, наверно, можно к "блаженному" этого человека отнести, потому что, я считаю, очень много лидер делает для других людей, и общественные организации в основном бесплатно свои услуги делают. Это категория таких блаженных людей.

И: А теперь расскажите, пожалуйста, поподробнее, что это за люди. В чем они находят достойное вознаграждение (моральное ли, материальное ли) за свою деятельность, свою работу? Чем, на ваш взгляд, заполнена частная жизнь деятеля НКО? И есть ли у них жизнь частная?

Р: Вы знаете, я уже назвала – это актив организации, который сначала начал свою организацию. Они стояли у истоков этой организации. Или лидер организации – один человек, руководитель, который создавал организацию. В первую очередь он находит моральное удовлетворение, он реализует себя, может быть, профессионально, может быть, невостребованные его какие-то интересы у него были. Он через эту организацию реализует их, он реализует потребность делать добро, людей опекать – вот это в первую очередь. Материальный интерес здесь тоже есть, но общественные организации не финансируются постоянно. Если какие-то деньги они заработали своим трудом – как у нас специалисты, преподаватели ходили читали лекции, музыканты у нас играли, – какие-то деньги поступают, конечно, и руководителю, специалистам какие-то денежки идут, но небольшие, все равно это материальное подспорье. Но в первую очередь я бы назвала, что это моральное удовлетворение.

И: А чем, на ваш взгляд, заполнена частная жизнь этих деятелей некоммерческих организаций, если есть у них частная жизнь?

Р: Частная жизнь – как и у всех – это семья, дети, ну также все проблемы. Но я не ошибусь, если скажу, что лидеры, если они хорошо работают, очень активно в организации, организацию тянут, то частная жизнь у них как бы немножко ущемляется, понимаете, она не такая полная.

И: А что вам, одному из самых информированных и включенных в этот социальный институт экспертов, интересно узнать о НКО и их активистах? Все ли вам понятно в жизни и деятельности НКО? А если не все, то что на сегодня представляет для вас наиболее загадочную проблему, тайну, "непонятность" в нынешних НКО и их активистах?

Р: Я бы сказала так, что сейчас общественная организация, с кем я работаю, сталкиваюсь непосредственно. Мне понятна мотивация этих организаций. Работу, структуру их, цели, задачи – в принципе ничего для меня нет нового или какого-то тайного. Но встречаются организации, очень редко, но встречаются, когда вся работа как бы завуалирована. Понимаете, вот нету четкой цели, задачи, группа какая-то расплывчатая, не обозначенная группа. Здесь сразу напрашивается вопрос – а для чего такая общественная организация? Или это просто извлечение каких-то финансов для общественной организации как способ для того, чтобы завуалировать свою деятельность и чтобы вот так вот смотреть, – или это просто человек-руководитель или актив, ну, не нашли еще себя и пытаются как бы приспособиться. А так, в основном, общественные тем и хороши, что они прозрачны, сразу видно: вот их структура, вот они работают, и в первую очередь все на энтузиазме. Хотелось бы мне больше узнать, какие формы работы применяют с целевыми группами, например, с инвалидами работаем, а формы работы в процессе появляются. Есть стандартные – ну там реабилитация, бытовая, психологическая, медицинская, – но есть формы, которые появляются, они рождаются в организациях, работаешь – и появляется. Там, например, какие-то беседы, тренинги проводишь с целевой группой, это очень интересно, очень интересно. Человек раскрывается совсем по-другому. В принципе, тогда легче работать с людьми и глубже понимаешь людей, и как бы быстрее видишь от человека, что он хочет реализовать себя или он просто пришел, что ему некуда пойти. Тут развитие новых форм и обмен этими формами – вот это хотелось бы узнать у аналогичных организаций, обменяться – это интересно. Мы всегда за инновации. Потому что если организация развивается, то, естественно, у нее и новые формы работы появляются. И вот это как бы спираль, она все выше-выше закручивается. Если этой спирали нет в организации, организация становится или не работоспособной или умирает, потому что в любой организации должно быть развитие. Это ее жизнь. Развитие – это какие-то новые формы, какие-то идеи, это продвижение. Хочется всегда что-то новое узнать и посмотреть, как это: а эти так работают, у них лучше получается, а у нас вот это новое. Я вот 10 лет работаю в организации – мне всегда хочется что-то новое, новое где-то узнать на семинарах, где-то на конференциях, что-то новое, и всегда в развитии.

И: Один из наших экспертов высказал следующую мысль: "Гражданское общество на Западе формировалось прежде всего на принципе свободы – свободы реализации интересов личности или группы. А в России гражданское общество формируется на основе принципа служения – служения личности общественному интересу". Как вы можете интерпретировать эту мысль нашего эксперта? Существует ли принципиальная разница между НКО за рубежом и в России, и если существует, то в чем?

Р: Вы знаете, во многом я соглашусь, конечно, с мыслью эксперта, что действительно у нас это какое-то служение. У нас общественные организации – они объединяются по интересам, не то что личность свободная и есть, как провести досуг, объединиться в клуб – ну, я не знаю кому же, женщине, мужчине, просто взрослых людей, чтоб провести свой досуг. У нас же общественная организация объединяет людей, чтобы решать какие-то их трудности, проблемы, понимаете, они не от свободы идут, первоначально положено не от свободы. Я считаю, что эти общественные организации, объединения помогают нам воспитывать человека, ну, как бы свободной личностью. Вот мы же ведем и просветительскую работу, что человек достигает сам свободы, но у нас, к сожалению, нет материального благополучия. Как может человек быть свободен, когда у него нет работы? Поэтому я считаю, что наши общественные организации не оттого, что у нас все люди не заняты, а именно по защите своих интересов, по реализации своих интересов и решению проблем, каких-то вопросов. Их легче решать через общественные организации.

И: Существует ли принципиальная разница между НКО за рубежом и в России, и если существует, то в чем?

Р: Я считаю, очень существенная разница. Я встречалась с людьми, которые работают в НКО за рубежом: в Германии, в Америке, – я встречалась, вы знаете, им не понятны наши проблемы, что мы объединяемся в общественные организации, создаем их, как бы решать проблемы. А они создают, чтобы досуг проводить, у них есть работа, у них достойная зарплата, жизнь. Но жизнь должна быть интересной – они организовали досуг, у них больше досуговой направленности, а у нас жизненно важные проблемы решаем. Досуг – я считаю, что когда человек при достатке, все нормально. Они удивляются всегда, что мы решаем государственные вопросы, которые общественная организация вообще не должна касаться, это государство должно решать вопросы, а мы вот решаем, поэтому у нас очень большое отличие, и нам друг друга не понять. У нас встреча была с англичанами. Приезжали к нам представители Королевского института Англии по работе с инвалидами по зрению, реабилитологи. Они встречались с рядом общественных организаций Нижнего Новгорода, Волгограда, Курска, Саратова. И вот у нас такое чувство осталось – и у нас и у них, мы потом делились мнениями, – что мы разговариваем на разных языках. Это понятно, но мы вообще в разных временных каких-то контекстах разговариваем. Они говорят: вот человек, случилась с ним трагедия, его реабилитируют, он еще в больнице, а уже получает реабилитацию, ему приносят магнитофон, готовят его к протезированию, с ним работает психолог, реабилитолог, а он весь в себе. Нам непонятно это: когда человек у нас попадает в беду – к нему не приходит реабилитолог, психолог. Он из больницы выбирается, потом в крайнем случае попадает в общественные организации, потом только начинается помощь. Его не обеспечивают тиф-техникой, говорят: "Ты должен реабилитироваться, потому что эта твоя жизнь". Вы знаете, этого все у нас надо добиваться, все надо брать штурмом. У нас совершенно это по-другому смотрится. Нам надо человека устроить на работу – для них это не понятно, для человека нужен тебе магнитофон – пожалуйста, нужен тебе компьютер, чтобы ты печатал, это тебе удобно – тебе пожалуйста, нужно тебе устроиться работать – иди учись. Для них не понятно, почему мы занимаемся такими делами, когда это государство должно. И они говорят: "Ну, вы знаете, если бы ваша общественная организация и была в наших условиях, вы бы остались без работы, потому что эти вопросы решает государство. А вот досуговой направленности, реабилитации человека, как бы раскрепостить его, реабилитировать – вот это наша направленность". Ну, а нам непонятно, когда тебе все предоставляют. У нас, чтобы научить инвалида по зрению на компьютере, надо доказать массу всех программ, обосновать и доказать, что нужен компьютер, к нему тиф-программы, когда человек по зрению может так же спокойно

работать на компьютере без посторонней помощи, да еще найти финансирование. Кто бы это профинансировал все, потому что это трудно понять. И вот мы разводим руками, нам не понятно, как у них это так все обеспечено: ребенок родился, если он инвалид, он проходит реабилитацию в садике, в школе, он учится, все-все у него. А у нас этого нет: если ребенок родился – это беда начинается в семье, это беда самого ребенка, закомплексованность, беда в школе, когда идет воспитание, ребенку порой незаметно навязывается мнение, что ты ущербный человек, ты ограниченный, в принципе, твое место в жизни такое ущербное, в жизни ты места очень мало займешь и значишь мало. И это уже сразу идет ненормальность человека, и он не выступает достойным гражданином своей Родины, достойно, не формируется гражданское представление, что он такой же достойный гражданин, а у него ущербность какая-то. Если он инвалид, то он не приносит пользы, его надо опекать, и здесь идет порождение какого-то меркантилизма, иждивенчества, депрессии.

И: Поговорим о взаимодействии НКО с властями – местными, региональными, федеральными. Кто является инициатором такого взаимодействия? Обычно это взаимодействие – сотрудничество или противоборство? Каков типичный сценарий таких взаимодействий?

Р: Ну, сценарии здесь можно привести различные, но я считаю, что инициатор всегда должна быть общественная организация. Всегда общественная организация – она роль как бы побудителя играет, обращается к администрации, представляет какие-то проекты, идеи, обосновывает их все. Почему я так думаю, считаю – потому что все-таки административный институт, он более консервативен, и люди как бы на складах сидят и отрабатывают. А общественные организации – они же, ну как, общественники и всегда они побуждают где-то инициатором. Как складываются отношения – я считаю, с местными властями необходимо общественной организации с первых дней своего образования с местными органами власти заявлять о себе, стучаться в двери, но не требовать, а предлагать какие-то идеи и их пути решения. Если вы идете с негативом: "Мы появились, мы требуем, мы знаем, мы готовы это лучше решать", – только голословно – вы получаете в ответ негатив. Это уже на практике, мы это уже все прошли. Но когда вы приходите и убеждаете, и не раз, не два, и доказываете, и показываете пути решения – вы знаете, это действует, это действует. И вот по ступенькам, сперва на уровне района, потом выходишь на уровень города, области. Как мы вот с регионом работаем. Ну, я хочу сказать: вот мы десятый год работаем, и сейчас уже органы власти стали очень внимательно присматриваться к нашей работе и интересоваться нашими программами. А вот первые годы мы как бы представляли для них как бы назойливых: что-то ходят, идеи там, ну просто несерьезное что-то. Но мы доказали своим опытом работы.

И: Расскажите подробнее, какое у вас взаимодействие с местной властью?

Р: С местной властью – ну, вы знаете, во-первых, это решение опять проблем инвалидов, обеспечение тиф-техникой, информационные ресурсы. Для наших инвалидов информационные ресурсы – это очень много значит, потому что недоступны газеты, другие печатные продукции. Мы пытаемся как бы информационный источник брать и у администрации об их деятельности, об их программе, информировать общественные организации, которые связаны с инвалидами. Тем самым мы как бы помогаем власти быть на виду у общественных организаций, гражданских, общества и показывать, как они работают, что они делают, какие программы, и в обмен даем им информацию, как работают общественные организации, какие у них проекты, как они живут, что им сейчас необходимо, какие у них проблемы и прочее. Вот этот как бы двухсторонний обмен информации и проводник, я считаю, что для наших организации очень связаны, и мы работаем. Это вот в одной направленности. Второе – это просветительская работа, мы

работаем – правовое просвещение, юридические консультации предоставляем всем слоям незащищенных людей бесплатно. Это инвалиды, матери-одиночки, пенсионеры. Вот я считаю, мы помогаем людям более грамотно, быть более грамотными, чтобы они знали, куда обращаться, куда писать, как что-то составлять. Ну, я считаю, что человек должен постоянно образовываться, вот это наш тоже маленький вклад. И я считаю, когда грамотный человек приходит к власти и очень аргументировано излагает что-то – вы знаете, его внимательно слушают и в принципе знают, что он хочет, а когда приходит и сумбурно что-то выкладывает, не знает что, вот у наболело, у него негатив – он получает непонимание. Это постоянная работа, просветительская и правовая. Еще одно направление – это образование и обучение компьютерным технологиям людей со слабым зрением, людей, которые не видят, их никто не обучал там на компьютере что-то, ну, тоже сейчас обучаем и показываем, что надо работать. И в принципе власть это понимает, востребованы как бы проекты, уже целевые программы города заложили, вот будут финансировать – нет, но заложили приобретение этих программ, социальных программ. Я считаю, это тоже взаимодействие. Еще одно направление – это участие в самоуправлении. Общественные организации, я считаю, большую роль могут сыграть, это вот создание советов при районных администрациях, они где-то существуют, где-то не существуют, но когда общественность туда входит, в эти советы, администрация более знает, чем район вообще живет, какие трудности. Не где-то там с верхов, а именно вот изнутри это все, доводится, что там проблема какая. И эти дворовые комитеты по чистоте наших домов, дворов и улиц и все прочее – тоже необходимо развивать эту инициативу по созданию, здесь общественные организации тоже незаменимы в органе власти. И они как бы инициатором выступают, и организуют бабулечек, дедулечек, молодежь, эти советы, чтобы убирали мусор, грязь, газоны, деревья сажали. Вот, пожалуй, это тоже большая помощь администрации. Она маленькая, незаметна, но превращается из ручейка вот в полноводное что-то.

И: А с региональными властями как у вас взаимодействие, с некоммерческими организациями?

Р: С региональными – вы имеете в виду других регионов или с областными?

И: С нашими.

Р: Вы знаете, у нас тоже поскольку организация региональная работает на весь регион – вот на периферии нам очень сложно вести переговоры с районами, менее внимательно, но не везде. Но у нас более подвижки – это с органами власти, это области здесь с административным аппаратом, это также информационный, по реализации каких-то программ, мы более на высоком уровне как бы находим взаимопонимание, а вот когда на районные периферии – гораздо труднее, более консервативнее внедряется. Но пытаемся, я хочу сказать, что мы постоянно в состоянии побуждения, мы идем, мы не просим а мы предлагаем, я считаю, для общественных организаций НКО это самое главное – предлагать, предлагать пути решения, вот эти проблемы их решения, не просто голословно: да, вот эта проблема существует, все знают, что она существует, – но как ее решать и как мы можем помочь, что взять на себя. И если мы решаем, то власти убеждаются, что мы не просто болтуны, а можем что-то решить, и тогда вот это идет уже доверие. Вот мы на десятом году, я считаю, что получили такое доверие, вот сейчас в конкурсе участвовали, городской выиграли из некоторых организаций общественных, мы вот победители этого конкурса.

И: А вот с федеральной властью как взаимодействие некоммерческих организаций?

Р: А с федеральной властью у нас тоже определенная связь есть: с депутатами мы связываемся и встречаемся и направляем письма депутатам Госдумы. Как осенняя начинается, мы рассылаем письма депутатам с просьбой, чтобы поддерживали законы социальной направленности. В принципе, откликаются – вот и Апарина, и депутат есть Смолин – это не наш регион, другой, но это в Госдуме – вот как бы их озадачиваем. Также в министерства отправляем, социальные, министерство образования, направляем предложения, вопросы какие-то задаем, тоже стараемся работать. Если проводим какие-то мероприятия, конференции, что-то, мы стараемся пригласить представителей вот здесь, в нашем регионе по защите прав человека, по защите прав ребенка, защита женщин, дискриминация женщин, представителей. В принципе, стараемся нагрузить их такой информацией, дать им информацию, материал этих конференций, чтобы они где-то распространяли и дальше и доводили на высшие уровни, здесь тоже идет определенная работа Я не скажу, что она такая активная, но мы стараемся загружать их вот сессии, письмами, всякими предложениями прочими, как бы напоминаем постоянно о себе.

И: То есть вы считаете, какое здесь взаимодействие – сотрудничество или противоборство?

Р: Вот я больше сказала, знаете, мы стремимся к сотрудничеству, противоборство я бы его исключила, это, может быть, тем свойственно организациям НКО, которые, может быть, юридически направлены. Или что такое, что они постоянно борются, отстаивают законы. Но в основном НКО, я считаю, это компромисс, это деловое сотрудничество, взаимопонимание, это вот только так. Даже мы сейчас пытаемся наладить отношения с коммерческими организациями, как это ни странно звучит, коммерческие с некоммерческими организациями, чтобы более успешно решать вопрос по трудоустройству инвалидов. У нас специалисты есть, но специалисту очень трудно устроиться куда-то, юристу, например, менеджеру: физические ограничения – так мы убеждаем руководителей коммерческих организаций брать на испытательный срок наших людей. И, в принципе, они как бы вот поддаются на это – так инвалиду предоставляется рабочее место и предоставляется возможность реализовать свои знания. Но это тоже, я считаю: развивать, пропагандировать, рекламировать, убеждать людей, но ни в коем случае не конфронтация. Не будет ничего, если ты придешь и будешь стучать по столу: "Ты обязан, ты должен взять моего специалиста, потому что ты богат, и все", – вы знаете, это отпор сразу получишь. Стучимся мы, проводим фокус-группы, ряд провели фокус-групп с предпринимателями города, еще две фокус-группы будут, как они относятся к ряду проектов общественных организаций, как бы вот зондируем эти проекты, как они смотрят на проблемы человека с физическими ограничениями. Как они как человек, который обладает финансовыми ресурсами, он сам их заработал, и что побуждает его оказать помощь на улице или организации, что побудило эту благотворительность, такие исследования проводим. Вы знаете – очень интересные данные. Такие у нас встречи были, когда лидеры, очень крепкие коммерсанты, говорили: "Вы знаете, мне не жалко дать средств, но если меня убедят, на что их дать. Когда я их даю и не получаю достаточно сведений, информации, как они реализуются – у меня идет негатив, недоверие к общественной организации, к этим людям, мне кажется, что они хотят меня обмануть и просто выкачать деньги с меня. А мне вот надо именно прозрачность, да я без тщеславия и хочу, чтобы обо мне написали в газете, что я в принципе готов давать на благотворительность". А некоторые говорят о помиловании. "Ни в коем случае обо мне не надо рекламу делать", "я определенный круг могу спонсировать", и "я не хочу, чтобы обо мне знали". Вот такие противоречивые.

И: Существуют ли какие либо формы взаимодействия НКО друг с другом? Обычно это взаимодействие – сотрудничество или конкуренция? Существует ли конфликт интересов между различными НКО? Если да, то в чем он выражается? Если нет, то почему?

Р: Десять лет мы уже работаем, общественная организация, у нас конкуренции практически нет, да, нет ее, конкуренции между общественными организациями: у нас настолько поле деятельности богато, что всем хватает. И сотрудничество – да, я считаю, что мы, организации НКО, подошли к тому, что сотрудничать. Вот много детских организаций, они между собой начинают общаться, делиться опытом, где друг друга на какие-то мероприятия приглашать, сотрудничество им помогает, как бы лучше работать. Женские организации, вот инвалидские организации, и я считаю, что здесь еще один надо шаг сделать – это объединение ресурсов, это как бы обмен специалистами, как бы обмен.. Громко, может быть, сказано, но предоставление специалистов. Вот есть специалисты в организации: вот мы можем представить юриста, а в другой организации есть психолог – вот обмен специалистами, помощь общественной организации. Я считаю, что здесь очень большая деятельность может быть и помощь, а потом ресурсами какими – техническими ресурсами, у кого-то есть достаточно компьютеров, но они их не могут использовать, так как у них недостаточно специалистов, а мы можем использовать – у нас есть специалисты, у нас нет техники. Вот здесь мы можем друг другу помогать. И уже находим сотрудничество. Но конфликты – я считаю, что конфликты происходят только от непонимания руководителей или личности руководителя, которая побуждает конфликтовать и все такое прочее. Это чисто такие личностные мотивы приносят. А так, я еще раз повторяюсь, очень много поле деятельности – и бери и работай, то есть ни конкуренции, ни конфликтов не должно быть. И сотрудничеств очень много путей сейчас, я считаю, что мы намечаем эти пути и сотрудничаем и в перспективе я вижу, что необходимо создать ресурсный центр для НКО вот инвалидских организаций. Их более ста сорока, и понимаете – как бы предоставить им помощь, чтобы встряхнуть, особенно на периферии, и дать им такой бы толчок, потому что как-то вялотекущий это процесс. А ресурсный центр для НКО у нас есть, их несколько в Волгограде. Библиотеками помогает, семинарами, это я тоже считаю сотрудничество специалистами. К объединению мы шаг делаем, но нельзя представлять объединение, что нас загонят в одно здание, в одно помещение, вот всех объединят и сделают однородным. Нет, это не должно быть, мы каждая общественная организация, мы каждая, это присут интерес, но только именно на сотрудничестве строить свои отношения – вот обмен. Обмен мнениями, опыта, знаниями. Я считаю, это очень перспективно.

И: Поговорим об отношениях НКО с религиозными организациями. Как вы считаете, сфера их деятельности одина или у них разное поле деятельности? Как эти организации воспринимают друг друга? Взаимодействуют ли они друг с другом?

Р: У меня опыт здесь только негативный, поэтому я, может быть, я субъективно буду говорить. Я пыталась с некоторыми религиозными организациями направленности сотрудничать. В каком плане: что наши люди – я вот опять повторяюсь – им вот трудно читать, они не видят. А приведите людей, чтобы они почитали книги, чтобы оказали помощь на дому, в передвижении человека в пространство – и я думала, что в принципе вот эти религиозные организации, где люди как бы движимы добротой, святостью, и вот как бы они должны более понимать это. Но, вы знаете, довольно-таки не всегда все это – наталкиваешься на какую-то стену непонимания. Вот в церковь ходить – это да, это хорошо, на какие-то что-то ходить мероприятия – это хорошо, но когда человеку помочь – ну знаете, это очень сложно, сразу больные все люди. И у меня как бы нет примера личного, я не знаю, мне не знакомы такие примеры, как сотрудничают религи-

озные с нашими НКО, положительных примеров у меня, к сожалению, таких нет у меня только из своего опыта такой вот негатив.

И: Как вы считаете, их поле деятельности разное или они работают в одном ключе – что НКО, что религиозные организации?

Р: Нет, поле разное, но в то же время что религиозные организации, что мы, общественные, работаем с людьми, у них объект – это человек. И если общественная организация объединяет людей, чтобы решать какие-то проблемы, вопросы, стараться как-то выжить и решить, то вот, мне кажется, религиозная организация – они более уповают на то, что более как-то надо абстрагироваться от этого мира, верить более в святость, в потусторонний мир, как бы уйти от этой грязи и от этой такой жестокой жизни. У меня почему-то такое сложилось впечатление, поэтому идеология у нас совершенно разная, хотя объект, люди, у нас и там и там одинаковые, мы работаем с людьми. Но мы их ведем, если мы, общественные организации, ведем их бороться, решать, как-то выживать, понимаете, карабкаться в жизни, – то вот те, религиозные, они немножко, как бы сплавляться, ну, не сопротивление, что ли, а вот по течению больше, ну так вот плыть по течению, и не делая зла – и тебе не сделают. Но, к сожалению, в жизни получается. Это мое вот такое сравнение

И: Осенью должен состояться Гражданский форум, в котором планируется участие около 3000 российских НКО. Если бы вы входили в оргкомитет такого форума, то какие главные принципы отбора участников вы бы предложили? Кому бы вы послали приглашения в первую очередь?

Р: Принцип, наверно, отобрать в этот комитет. Я бы смотрела по деятельности организации: если эта организация работоспособна и работает и она что-то делает – я считаю, представитель от этой организации должен обязательно быть, он может сделать, и помочь, и обменяться опытом, и что-то реально сделать. И принцип, когда много говорят и мало делают – этот принцип я бы тоже взяла на вооружение. Когда красиво говорят, но на делах очень мало делают – этот принцип. И, в принципе, я отобрала по принадлежности: есть же молодежь, пожилого возраста, – чтобы как-то обхватить все бы эти социальные группы, чтобы были они представлены, общественные организации, слои населения, которые бы вот отражали эти интересы. Они очень разные: молодежь – представления такие, интересы, они того-то хотят, а у пожилых людей, у пенсионеров, – у них свои взгляды. Но это их интересы и это их жизнь. Вот я бы подходила к организациям – не все там, детские, правовые, а вот именно по представлению этих людей, социальных групп и работоспособность.

И: Кого бы вы пригласили в первую очередь?

Р: В первую очередь – ну, я считаю, среди детских организаций есть у нас очень работоспособные, это вот Выготского общественная организация, таких представителей, это дети-инвалиды, это Евдокимова Лариса Ивановна, среди общественных организаций молодежная есть организация – это "Помощь молодежи". Потом пригласила бы общественные организации по инвалидам, кто специализируется с инвалидами, я бы например, тоже пригласила эти организации. Их конкретно называть?

И: Нет, не надо.

Р: Есть среди этих организаций, и вот форум когда пройдет в сентябре, я услышала, что есть руководители общественных организаций, женских организаций, по экологии очень сильная организация – грамотно подходит к решению проблемы. Я считаю, это тоже организации, когда они в таком масштабном, вот, экологией занимаются.

И: А если бы вы лично получили приглашение участвовать в таком форуме, то как бы вы к этому отнеслись?

Р: Вы знаете, положительно, и постаралась бы оправдать доверие, если б мне бы оказали, я бы постаралась представить вот все эти интересы и выразить мнение, но и работать, конечно.

И: Как вы полагаете, российские НКО будут стремиться стать участниками форума? Каковы наиболее распространенные причины, по которым руководители НКО будут стремиться принять участие в форуме?

Р: Да, я думаю, что да, и стремление это будет очень таким благим, чтоб попасть на этот форум, пообщаться с другими регионами, это очень редкая возможность у общественных организаций – повстречаться и послушать что-то там новое, обменяться мнениями, взять на вооружение. Я считаю, что здесь, да, ну, может, какая-то конкуренция будет идти, каждый будет стараться попасть на форум, и будут и обиженные люди, общественные организации, НКО. Ну, что же делать – это в принципе здоровое, нормальное явление.

И: Каковы главные причины, по которым организации будут стремиться на форум?

Р: Ну, каждому, представляющему НКО, кажется, что он лучше выразит все то, что наболело в его регионе среди НКО. И ему бы хотелось попасть, и выразить, и выступить, и сказать, что вот такие проблемы и больные вопросы, потому что слишком мало таких конференций, форумов, когда собираются эти НКО, слишком мало. И поэтому это шанс, который представляется представителям НКО, попасть и высказать – это проблемы инвалидов, пенсионеров, это экология – в каком сейчас она состоянии. И вообще, что решать – это бить во все колокола, ну, каждый свою проблему, которой он занимается, он считает самой важной и значимой. И вот он думает, что попадет на форум – он там выскажет, получит, приобретет союзников, поддержку, ему легче станет работать и он эффективнее станет работать.

И: А будет ли кто-либо отказываться от участия? Если да, то почему? И если нет, почему?

Р: Отказываться? Ну это, знаете, по своей такой природной скромности: человек считает, что он недостаточно сможет выразить и представить интересы. Чисто вот таким человеческим качествам. Второе – что он считает, что недостаточно представляет себе НКО, не является там ресурсным центром или как не сможет полно представить. И третье, я считаю, что это неприемлемое этого форума – будут и такие, которые не приемлют форум, будут рассматривать его как одно из очередных заседаний, как бы поговорили, высказались, разошлись – и опять все забыли. И зачем туда ехать, когда мы и так много говорим, а так ничего и не делается. Вот такие скептики тоже будут, по такой причине могут отказываться – там ничего нет.

И: Что позитивного можно ожидать от этого форума? А может ли он иметь негативные последствия?

Р: Позитивно – это уже сам форум, если он будет проходить, я говорю, что это очень редко происходит, впервые, наверно, соберутся на таком уровне НКО, проведут. И будут представители федеральной власти нашей, непосредственно президент, может быть, его представители. Что на форуме можем высказать много наших проблем, нерешаемых вопросов, и люди будут надеяться, что это попадет прямо в уши президента – здесь доступны власти. И второе то, что, может быть, родится такой совет, какая-то палата, где будут представлены НКО, потому что это очень большая сила, я считаю, когда умело использовать и применять. И если это будет образовано при президенте, то я считаю, для нас это как бы достижение еще одного такого шага, что мы не напрасно работаем и в принципе услышаны. И необходимо органы какие-то организовать прези-

денту, чтобы напрямую поработать с регионами. Я считаю, два таких аспекта – это уже не напрасно.

И: А может ли он иметь негативные последствия?

Р: Ну, как и все такие мероприятия большие, конечно, может быть и негатив. Может произойти организационное общение, тоже как негатив отразится. Может произойти переоценка каких-то ценностей, что какая-то роскошь появится, а вот на этом форуме представлено то-то, а вот мы-то, регионы, живем, и отсюда может негатив появиться. Все-таки позитива гораздо больше будет, и это не отразится как-то, негатив, на всех регионах, это не повлияет, это просто что-то отдельное, такие факторы будут негативные, но позитив – это на 90 процентов, это только позитив.

И: И последний вопрос. Что вы можете сказать о публичной стороне деятельности НКО? Нужна ли этим организациям реклама?

Р: Я считаю, что реклама – может, это как-то сказано, реклама, – но информированность о деятельности общественных организаций НКО непосредственно нужна, и здесь надо работать очень тесно со СМИ, приглашать на свои мероприятия журналистов, давать пресс-релизы, потому что всегда люди заняты, информировать. И если это все реально происходит, и вы наметили задачи, и они выполняются: постоянно информировать через прессу, через радио, телевидение – тем самым это укрепляется авторитет этой организации, она постоянно на слуху у людей, работает и то, что подтверждает именно реальными делами. И люди слышат, что такая есть организация, обращаются в нее и получают там помощь. Я считаю, что это необходимо – распространять информацию, и как можно больше, чтобы она была правдивая, доступная и реальная информация. Если она завышена или что-то неправда, не соответствует действительности, то получишь негатив, отрицание. Сразу тогда пойдет недоверие, и тогда очень трудно вернуть, и поэтому здесь надо быть предельно осторожным, корректным в информации и работать, работать.

И: О публичной стороне деятельности НКО что вы можете сказать?

Р: Ну, что вы подразумеваете – "о публичной стороне"?

И: Люди с широкой общественностью.

Р: Мы – общественная организация, она редко когда замыкается на какой-то одной целевой группе, она обязательно работает и с другими целевыми группами. У нас, например, вроде бы узкая такая направленность – инвалиды по зрению, но в то же время мы работаем и с институтами, учебными заведениями, и приходится нам работать и с другими НКО, которые не имеют отношения к инвалидам. Но мы, в принципе, сотрудничаем и с коммерческими организациями, и как мы можем замыкаться, когда у нас постоянно что-то соприкасается, надо решать. Постоянно и их загружаем, что это есть такая проблема, что есть такие люди, надо решать, и в принципе ждем от них помощь и предлагаем какие-то идеи и сами пытаемся решать какие-то вопросы. Постоянное взаимодействие. Поэтому какая-то одна организация замыкалась на себе – это очень сложно сказать, это постоянно работа с людьми, с людьми. А сказать – инвалиды по зрению – это узкая такая. Но вы знаете, приходится работать со всеми инвалидами, приходят к нам они, слышат, приходят – и мы не говорим им нет, потому что это тоже люди, которые нуждаются. И вот проблема такая существует, и чтобы ее решать, привлекаются и другие органы власти и институты, и решать – трудно на себе замыкаться. Поэтому вот на одном аспекте целевой группы это практически невозможно – тогда нельзя решать никакие вопросы

И: Считают ли сами НКО нужным оповещать о своей деятельности общественность – прежде всего, группы людей, заинтересованных в их помощи? Как они это делают?

Р: Я считаю так: НКО заинтересовано в оповещении своих мероприятий, деятельности, работы, а как они это делают – это либо буклеты, информационные листки распространяют, или вот, я сказала, СМИ привлекают, печатаются там где-то в газетах, в журналах или проводят какие-то массовые мероприятия, как "Нет наркомании", "Экология воздуха", "Вода должна быть чистой". Вот массовые мероприятия в принципе нельзя без такого публичного шествия, чтобы люди не знали, как можно работать там. И узконаправленное, с инвалидами, общество должно знать, что есть у нас люди с физическими ограничениями, их не надо жалеть, а надо помогать и решать проблемы.

И: Как люди вас находят?

Р: Люди нас находят – у нас старые, старые связи со ВТЭКами. ВТЭКи – это МСЭки, это медицинские комиссии, в которых человека освидетельствуют, если он подлежит инвалидности, ему дают инвалидность. Мы очень тесно поддерживаем с ними контакт, и вот МСЭки направляют людей. Потом социальные службы. Департамент социальный, это вот областная социальная защита, – тесно с ними сотрудничаем, и они, в принципе, нагружают людей информацией. Где можно получить консультацию юридическую, профессиональную, или научиться на компьютере, или поступить где-то в вуз, какие-то там что-то льготы. В общем, такие связи на нас людей выводят, потом мы в газетах периодически информацию какую-то публикуем, по радио выступаем, по телевидению. В принципе, за десять лет мы уже столько наработали, и сами люди, если мы им помогли – уже другому говорит. Но мы не ищем людей – они сами к нам приходят. Приходят, и порой не можем им помочь, мы отправляем в ту организацию, где могут им помочь. Этим самым мы помогаем человеку найти организацию, которая сможет заняться его вопросом.

И: Какие информационные инструменты, позволяющие найти НКО тем, кто в них нуждается, существуют на сегодняшний день? Какие из этих документов реально действуют?

Р: Я уже сказала: это всякие буклеты, информационные, сейчас вот, в последние годы, стали формироваться САПи – это выход в Интернет, и, в принципе, вся страна может узнать о твоей организации, чем она реально живет, действует и, в принципе, получить твой электронный адрес и почтовый адрес. Я считаю, это очень такой существенный инструмент – получить вот так адрес. Потом существуют периодические издания, в которых аккумулируется эта информация, куда мы можем. Газета – ресурсный центр – мы объявления там публикуем, еще что-то, сотрудничество, адрес. Вот они тоже очень доступны и массовые. У нас среди инвалидов масса журналов выходит, и рельефно-точечные, и звуковые, на которые инвалиды подписываются. И они, в принципе, узнают эту информацию. Также у нас в регионе "Волгоградская правда", а есть вставочка такая – газета "Надежда", там публикуется только о социальных проблемах, инвалидах, пенсионерах, и мы туда постоянно информацию подаем. Вот я считаю, что это тоже инструмент такой. Мероприятия, семинары когда проходят – мы оповещаем общественные организации по телефонам, письмами, что вот такая-то, такая-то, такое мероприятие состоится, и вот, пожалуйста, примите участие. Это как бы инструмент телефонный, печатный идет.

И: А есть – какие-нибудь не действуют, а какие-то более действуют?

Р: Вы знаете, они все действуют. Я не скажу, что не действуют – просто не у всех есть компьютеры, и вот это на сайтах размещается – это определенный круг может получить

информацию. Но для него доступно в письменном, например, виде или по телефону позвонил, они как бы дополняют эти инструменты информационные – и в принципе человек информирован. Но я считаю, что необходимо и в организациях создавать такие информационные отделы. У нас организационный коммуникативный центр есть, и мы его аккумулируем: и на сайте информацию, и в распечатанном виде, в администрации берем всякие подписки, буклеты, стараемся рассылать по общественным организациям, как бы загружать их информацией. Загрузили информацией, потому что нам доступно, мы можем с сайта скачать, а потом в печатном виде предоставить. У других организаций нет компьютера, и не подключен к Интернету – нагрузить, чтобы у них появились вопросы, появились какие-то предложения. Обсуждение сейчас идет, идет как бы кампания обсуждения регионального закона по социальной защите инвалидов. Периферия практически не знает вот об этом законе, мы пытаемся разослать закон, у нас была конференция, мы раздали всем, ну, многим общественным организациям проект этого закона, и собрали предложения, и направили в Думу. Вот, я считаю, что это тоже действующий инструмент, что мы собрали, аккумулировали и подали предложение, не просто когда каждый человек звонит и говорит. Это тоже действенно, тем более среди инвалидов это очень действенно, так что все инструменты хороши, если ими пользоваться. Вы знаете, мы активно пользуемся, и нас жизнь заставляет пользоваться, потому что если мы хотим, чтобы наша организация работала, мы постоянно в развитии, вот. Вот, и чем больше работаешь – и тем больше работы появляется, это как снежный ком растет, растет и надо работать, озадачивать и предлагает и вот это, и это, это информация нужная. Проблема инвалидов-массажистов: у нас много инвалидов по области, около 50 человек, которые работают массажистами. Им очень трудно повышать свою квалификацию – надо их направлять в училище Кисловодска, специально там инвалидов готовят, а они бы – трудно с материальным вопросом ехать там, все прочее. Сейчас нам надо решать, чтобы здесь при медицинских училищах, проходили здесь переквалификацию, например, или сертификат здесь. Но трудности с преподавателями появляются, с оплатой появляются, так как люди совершенно не видят и им не просто рассказать.

*Прихожан Инна Анатольевна –
президент "Центра гражданского образования"*

Интервьюер: Как можно описать институт НКО, сложившийся в России на сегодняшний день? В какой мере эти организации можно рассматривать как институты зарождающегося гражданского общества? И вообще, насколько своевременно говорить о таких институтах в российских условиях?

Респондент: НКО имеют уже свою историю, десятилетнюю историю. Поэтому как бы к ним не относиться, то что десять лет они живут и что-то делают, пройдя при этом значительный путь ухабов, следовательно, они доказали свою жизнеспособность. Раз они доказали свою выживаемость в совершенно неадекватных для жизни условиях, значит, нужно говорить о том, что это реальность. Если на сегодняшний день рабочими местами обеспечено более миллиона человек, несмотря на то, что приживаемость НКО не более 10-15 % и их число около 400 организаций, то это говорит о том, что они живы. При этом приживаемость этих организаций, я бы сказала, на среднемировом уровне: 10-15%. Организации исчезают, появляются новые, но большинство людей, которые там работали, они там так и работают. Поэтому, мне представляется, что сегодня это реальность, сегодня это сложившийся сектор, в том числе и экономики, что это жизнеспособная вещь, хотя и очень слабая и пораженная пороками и добродетелями, которыми поражено наше общество.

И: В какой мере эти организации можно рассматривать как институты зарождающегося гражданского общества?

Р: По крайней мере, сегодня – в перспективной.

И: А как Вам вообще видится гражданское общество? Объясните, что для Вас означает это понятие.

Р: Если приводить все 3356 определений гражданского общества, которые есть, то мы будем смотреть с точки зрения НКО. Скажем так: гражданское общество есть совокупность взаимодействующих, но автономных институтов – социальных, экономических, политических и т.д., которые взаимодействуют по определенным правилам для установления равновесия в обществе. То есть если общество имеет две основные задачи своего существования в каждый момент – стабильности и развития, то гражданское общество есть тот инструмент, та модель, которая наилучшим образом, – не хочу сказать идеальным – наилучшим способом обеспечивает эту ситуацию. Я могу так сказать: из всех моделей развития общества (не государства, а общества) *гражданское общество* – наихудшая, если не считать всех остальных.

И: Приведите, пожалуйста, конкретные примеры стран, где уже сложились или успешно развиваются институты гражданского общества. А как обстоят дела с подобными институтами в России?

Р: Возьмите ту же Европу (Британию, Францию), немного в меньшей степени Германия, Испания. В США они действуют по другой модели, но все-таки есть. Латинская Америка сейчас уже проделала определенный путь в этом направлении. Кстати, успехи латиноамериканских стран, "юго-восточных тигров", практически связаны с тем, что они переходят к модели гражданского общества. У нас с этим пока сложновато, потому что у нас и бизнес работает на очень узком поле, в тяжелых и коррумпированных, самое главное, условиях. На долю некоммерческого, третьего сектора, вообще остаются "рожки да ножки". Мне представляется, что главной проблемой в становлении гражданского общества у нас является то, что сложившиеся институты не выполняют своих функций. То есть у нас государственные органы не работают государственными органами, муниципалитеты не являются муниципалитетами, политические партии не являются политическими партиями, профсоюзы – это не профсоюзы. Они не выполняют своих общественных функций. Единственные, кто выполняют свои функции, как ни смешно, это НКО, потому что им деваться некуда – им нужно лечить собственных детей, им нужно учить, им нужно ходить за стариками. Им нужно все это делать, ну куда не денешься. Они это вынуждены делать. Кстати, в этом их жизнеспособность. И если десять лет до сих пор мы еще не опрокинулись, то вот это "цепляние", мне очень нравится это определение: некоммерческий сектор – это корни травы, вот они "цепляются" за любой камень, облепляют и вот таким образом держат. Это дерн, который это все держит.

И: Скажите, пожалуйста, в чем, на Ваш взгляд, заключаются социальные цели и задачи нынешних российских НКО? Есть ли разница между целями и задачами деятельности НКО, декларируемыми (для других) и операциональными (для себя)? Если есть, то в чем она заключается?

Р: Видите ли, НКО, пока они еще поражены болезнью "вывесок", – реальные НКО возникают только тогда, когда есть проблема. Вот есть проблема – они ее и решают. Если нет проблемы – то зачем нам это делать. Поэтому, конечно, социальные задачи *декларируемые*, то есть они возникают действительно с хорошим каким-то заделом. По тому, какие НКО появляются, можно судить об остроте и наличии проблем в обществе. Если вы будете анализировать ситуацию – вдруг появляется масса женских организаций.

Спрашивается, в чем дело, а очень просто: это термометр, который показывает, что вот здесь что-то неблагополучно. Появляется масса детских организаций, – значит, что-то неблагополучно с детьми. Поэтому задачи, которые написаны, они в большой степени искренне написаны. Мы хотим лечить больных людей, защищать природу, насыщать сельские библиотеки книжками и т.д. и т.д. Но что происходит дальше? А дальше организация сталкивается с суровой действительностью. Помогать бедным, конечно, можно, но спрашивается: из каких источников? Суровая действительность, то есть неотработанность российского законодательства, нацеленного на удовлетворение общественных потребностей. Российское законодательство не работает, оно абсолютно неблагоприятно. Оно неблагоприятно не только в части налогообложения, но и в части благотворительной деятельности. Ведь сегодня благотворительная деятельность, то есть деятельное участие денег, оно не то что под двойным – оно под тройным налогообложением. Так что денег нет. Вернее, их нет на поверхности. Легально их получить очень трудно. Дальше: заинтересованность власти в этом деле крайне декларативна. То есть, помывавшись, люди понимают, что прежде чем помогать бедным, надо помочь себе "бедным". И вот тут происходит трансформация. Откуда берутся деньги? Деньги берутся из двух источников, реальные деньги, которые крутятся "черным налом". Официально вам скажут: нам помогают спонсоры. И действительно, некоторые "безумцы" показывают, что они помогают, и на них немедленно налетает налоговая инспекция. Наш бизнес находится в жутких условиях. Они понимают, что помогать надо, но помогать открыто не могут, поэтому это все в "черную". Значит, первый источник финансирования – это криминал, который работает на "откате" или полукриминал, так называемый "серый" бизнес. И НКО постепенно превращается в организацию, которая работает на "откате". Происходит это так: деньги перечисляются вроде бы на благотворительные цели, потом половина забирается, НКО все это должна документально покрыть, оформить или ликвидируется, скорее всего, ликвидируется. Таким образом, организации распадаются, их цели деградируют, народ, который действительно хотел что-то делать, разбегается, остаются люди, пригодные к этому. Недавно ко мне приходили две дамы, которые предлагали продать "по черному" шины: "Вы продадите шины, и мы поделимся с вами". Это первый вариант.

Второй вариант. На нашем рынке НКО безраздельно господствуют международные фонды. Они берут организацию, внедряются туда и постепенно, через полгода-год, организация начинает выполнять то, что ей говорят. При этом, разумеется, мы понимаем, что международные фонды при всей их благородной, гуманитарной декларативности преследуют свои цели. Поэтому организация начинает выполнять не те задачи, которые необходимы, а те задачи, которые нужны для получения гранта. А это две большие разницы.

И: Существуют ли сегодня какие-либо социальные запросы – возможно, социальный заказ – на деятельность НКО? Если да, то кто, по Вашему мнению, инициирует подобный заказ? Какие слои и группы заинтересованы в развитии и поддержке НКО?

Р: Это два разных вопроса: развития и поддержки. В развитии социальных функций некоммерческих организаций заинтересованы практически все, все общество, но прежде всего – так называемые социально уязвимые слои, а их всегда много. В любом самом благополучном обществе 10 % инвалидов, и ничего вы не сделаете, 10 % от поколения. Тем более что у нас старшее поколение – а это более 35 % – осталось брошенным. Даже если материально ничего, ему всегда плохо; даже если материально ничего, социально просто ужасно. Поэтому старикам не только нужно налить тарелку супа, им еще надо... ну, немножко скрасить их старость, то есть не так, чтоб они сходили с ума. Они у нас

просто сходят с ума от той реальности, которая обрушилась на их головы. К тому же последние 10 лет еще больше разрушили семьи и связи между людьми в семьях, поэтому такая социальная реабилитация и адаптация позарез нужна. То же самое с детьми. Новое поколение выросло как сорная трава, мы еще наплачемся с ними. 10 лет дети смотрели на все безобразия, которые мы тут выделяем. Кроме того, необходимо духовное развитие, то есть развития того, что делает человека человеком: культура, искусство, наука, экология. Государство никогда ни с каким профицитом этого не сделает, никогда государство не сделает человека спокойным и счастливым. Дойти до каждого – это тезисы съезда к очередной дате. А дойти до каждого может только некоммерческий сектор, поэтому в развитии заинтересованы.

Теперь о поощрении и поддержке. Здесь не столько речь идет не о заинтересованности, сколько о понимании необходимости. А понимание необходимости должно быть, вероятно, прежде всего у государственных структур и муниципальных, конечно. Кстати, очень хорошо нам работает, вот мы работаем десятый год в разных формах со структурами местного самоуправления. Я имею в виду не миллионники города, а вот сельсоветы, районные администрации. Это максимальный, на котором идет позитивное взаимодействие НКО и органов государственной власти, которые заинтересованы в том, чтобы народ был присмотрен, чтобы наркоманов, по крайней мере "выгнать" со своей территории, а это может только общественность: чтобы были улицы освещены, луж не было и т.д. Они заинтересованы в этом, поэтому из своих скудных материальных средств они находят способы финансирования. Что касается следующего уровня государственной власти, то там это уже носит декларативный характер. И, разумеется, средства должны предоставляться не из бюджета – бюджет должен только показывать, что он это финансирует. Тогда таким образом должно быть построено законодательство, чтобы и предприниматели, и вообще все налогоплательщики были заинтересованы, чтобы деньги оставались здесь и сейчас. Мне очень нравится в этом отношении опыт Москвы. Они по этому пути идут медленно, но поступательно. У меня лежит закон, который я только что просматривала, № 8 "О взаимодействии государственных муниципальных органов с некоммерческими организациями". До этого нужно было доработаться 5 лет.

И: Можно поподробнее о социальных запросах?

Р: Я могу сказать, что если государственные муниципальные органы не видят этих проблем, то они их получают. Инициатор – это общество, а аккумулятор и формулировщик на сегодняшний день других институтов, кроме органов государственной власти, нет. Это плохо, но их нет.

И: Поговорим о внутренней структуре НКО. Кто является сегодня "мотором" НКО? Как бы Вы определили идеального активиста такой организации? Сначала попробуйте обозначить его словом-ярлыком (например: "жулик", "святой", "блаженный", "разбойник", "Иванушка-дурачок" и т.п.). А теперь расскажите, пожалуйста, поподробнее, что это за люди? В чем они находят достойное вознаграждение (моральное ли, материальное ли) за свою деятельность, свою работу? Чем, на Ваш взгляд, заполнена частная жизнь деятеля НКО? И есть ли у них жизнь частная?

Р: "Мотором" этой организации является лидер. Все, что сделано сегодня НКО, только на душевных силах, нервах, здоровье и материальных возможностях и связях их руководителей. Готова подписаться под этим тридцать раз в одну минуту. Потому что реальной поддержки некоммерческого сектора не было ни от кого. Если и были какие-то декларации, то это на предвыборных спекуляциях. Что такое сегодня лидер НКО? Это в основном женщины. 80% успешно работающих организаций возглавляются женщинами. "Усталые" женщины, потому что сегодня беда НКО в том, что она получает мизерные ре-

зультаты при огромных затратах, а это означает потерю здоровья и огромных сил. Лидер НКО – это человек прошедший уже определенную школу практики и прошедший определенную школу переобучения. То есть если это не профессионал, то это, по крайней мере, полупрофессионал по подготовке. Эти люди пришли в некоммерческую организацию из разных сфер: техники, медицины и т.д. – и занялись они этим делом не от счастливой жизни, а потому, что были "выброшены" из старой структуры.

И: А что Вам, одному из самых информированных и включенных в этот социальный институт экспертов, интересно узнать о НКО и их активистах? Все ли Вам понятно в жизни и деятельности НКО? А если не все, то что на сегодня представляет для Вас наиболее загадочную проблему, тайну, "непонятность" в нынешних НКО и их активистах?

Р: Конечно, не все понятно. Если говорить в таком житейском плане, то я никогда не спрашивала о внутренней жизни НКО. То, что люди считают нужным, они рассказывают сами. Что интересно? Интересны прежде всего сами люди. Они такое придумывают, что и в голову не придет, чего три института не придумают. Мы работаем с организациями, которые хотят что-то сделать.

И: Один из наших экспертов высказал следующую мысль: "Гражданское общество на Западе формировалось прежде всего на принципе свободы – свободы реализации интересов личности или группы. А в России гражданское общество формируется на основе принципа служения – служения личности общественному интересу". Как Вы можете интерпретировать эту мысль нашего эксперта? Существует ли принципиальная разница между НКО за рубежом и в России, и если существует, то в чем?

Р: Отвечаю с конца: конечно, существует. На Западе на сегодняшний день, например в Англии, 400 лет развивается благотворительность – а ведь это форма социального института, это система хорошо сформированная, законодательно обоснованная. Принцип свободы заключается в том, что человек сам за себя отвечает. Если человек попадал в какую-то передрагу – а за всю жизнь такое не может не произойти – то это никого не касалось. Поэтому они выросли не просто на принципах свободы, а на подстраховке принципов свободы, принципах равновесия. Да, вы свободны, но ваша свобода кончается там, где начинается свобода другого. В этом плане то же самое будет и у нас, но по-другому. На Западе НКО – это хорошо поставленный бизнес. Там простому бизнесу сейчас пытаются привить навыки социально ответственного бизнеса. Но у нас этого не надо. У нас если бизнесу дать нормально развиваться, то государству придется за ним гоняться и говорить: "А мне?", – потому что они не будут платить налоги, а все раздавать. Но надо помнить, что люди – большие эгоисты, однако за деньги они способны на все, даже на добрые дела. Поэтому я не вижу разницы между декларируемым индивидуализмом Запада и нашим декларируемым общественным служением. Мне кажется, что теоретические построения на сегодняшний день делать рановато. Пройдет 3-4 года – и мы тогда можем рассуждать о менталитете. Нужно создать естественные условия развития бизнеса, а рассуждать будем потом.

И: Поговорим о взаимодействии НКО с властями – местными, региональными, федеральными. Кто является инициатором такого взаимодействия? Обычно это взаимодействие – сотрудничество или противоборство? Каков типичный сценарий таких взаимодействий?

Р: Самый активный опыт взаимодействия с муниципальными властями – на уровне сельского совета. В 90 % случаях инициаторами являются НКО, а вот "внизу" активны граждане, инициативные группы. Последний год мы занимаемся тем, что эти инициа-

тивные группы мы превращаем в общественные организации. У них появляется статус, начинают разговаривать с администрацией "басом", и администрация идет на взаимодействие. Это достаточно хороший процесс. На региональном уровне – другое дело. Здесь власть немного оторвана от реальности. На 1 сентября у нас зарегистрировано 3022 НКО, около 800 организаций постоянно "атакуют" региональные органы власти. Однако дальше деклараций общение на этом уровне не идет, все нужно переводить на механизмы. Поскольку наши власти "устали" от такого набега, то они делают следующее: привыкшие к демонстративным построениям, они обзаводятся своими НКО и начинают демонстрировать свое взаимодействие. Поэтому у власти есть "свои" и "не свои" НКО. "Свои" НКО кормятся из бюджета через определенные механизмы. Плохо то, что на этих НКО даже не отрабатываются модели взаимодействия с общественными организациями, они интегрируются в государственные, а этого нельзя делать. Я считаю, что главное назначение региональной власти – это принять благоприятное региональное законодательство для некоммерческого сектора, а вот этого они не делают. В реальности принимаются неработающие законы, без механизма реализации. Что касается федеральной власти, то здесь, скорее, символическое взаимодействие. От власти мы ждем нормального законодательства и пример, как нужно взаимодействовать, все остальное мы сделаем сами.

И: Поговорим об отношениях НКО с религиозными организациями. Как Вы считаете, сфера их деятельности одинакова или у них разное поле деятельности? Как эти организации воспринимают друг друга? Взаимодействуют ли они друг с другом?

Р: Объект взаимодействия один – это люди, но сфера деятельности у них разная. Религиозные организации еще более закрытые организации, чем общественные. Есть определенная тенденция, которую я затрудняюсь объяснить. Эти организации создают *якобы* общественные НКО по какой-нибудь социально-благотворительной тематике. На самом деле там ведется самая настоящая религиозная работа. НКО находится в напряженных отношениях с религиозными организациями, вроде мы как бы не замечаем друг друга. А вообще приглядываем друг за другом, но не вмешиваемся в деятельность.

И: Осенью должен состояться Гражданский форум, в котором планируется участие около 3000 российских НКО. Если бы Вы входили в оргкомитет такого Форума, то какие главные принципы отбора участников Вы бы предложили? Кому бы Вы послали приглашения в первую очередь?

Р: Это самый большой вопрос. Самая хорошая идея может рухнуть в организационных вопросах. Непродуманность механизма объединения чревата серьезными потрясениями. Мы думаем, как это сделать, и пробуем следующее. Единственный на сегодняшний день критерий – это работает организация или нет. Как определить? Необходимо задать вопрос: "У вас есть клиенты? У вас есть объект? Пожалуйста, покажите" . Мы открыли целый ряд конференций, круглых столов, дискуссионных тем и приглашаем тех, кто хочет. Мы составляем на них анкеты, то есть они заполняют регистрационные анкеты к Форуму – анкеты взаимодействия. Они рассказывают о себе. Это первичный этап. Однако мы успели составить ядро НКО и отбираем те организации, которые: а) реально работают, б) хотят работать, в) готовы учиться и г) готовы налаживать взаимодействие с другими структурами, а также мы все время проводим рейтинговые исследования. Из самых влиятельных людей будет состоять Оргкомитет. Однако все это страшно трудно.

И: А если бы Вы лично получили приглашение участвовать в таком Форуме, то как бы Вы к этому отнеслись?

Как Вы полагаете, российские НКО будут стремиться стать участниками Форума? Каковы наиболее распространенные причины, по которым руководители

НКО будут стремиться принять участие в Форуме? А будет ли кто-либо отказываться от участия? Если да, то почему? И если нет, почему?

Что позитивного можно ожидать от этого Форума? А может ли он иметь негативные последствия?

Р: Мы, конечно, ждем позитив. Прежде всего – в "толчке мозгам" законодательной и исполнительной власти. Если третий сектор доказал право на жизнь, давайте взаимодействовать. Иначе будет плохо для общества и государства. Это будет манипуляция на выборах. Мы не сможем даже партию построить нормальную, у нас же нет ни одной нормальной политической партии. Второе: мы ожидаем, что тот пакет законодательных предложений, который уже наработан и будет наработан, будет благожелательно рассмотрен. Третье: развитие инфраструктуры. Третий сектор нуждается в инвестициях, частью в косвенных, частью в прямых. Далее – создание механизмов, технологий взаимодействия власти и общества.

В негативе? Первое может быть то, что все останется на уровне деклараций. Второе – переоценка своих сил и возможностей приглашенных на Форум руководителей НКО. Третье – обида со стороны других субъектов гражданского общества, когда непрофессионалы начнут заниматься суррогатами. Сектор НКО – это такая же профессиональная деятельность, как и всякая другая. Некоммерческий сектор должен сформулировать свою миссию, свою роль и отстаивать ее. Еще раз повторяю: доведение до технологий, до реальности. Нам нужно развивать инфраструктуру сектора, нужна газета.

И: И последний вопрос. Что Вы можете сказать о публичной стороне деятельности НКО? Нужна ли этим организациям реклама?

Считают ли сами НКО нужным оповещать о своей деятельности общественность, прежде всего – группы людей, заинтересованных в их помощи? Как они это делают?

Р: НКО заинтересованы в социальной рекламе, но они не умеют это делать, они не работают со СМИ профессионально. Нужно популяризировать деятельность НКО. Здесь нужна помощь со стороны института прессы; к сожалению, он сегодня не менее коррумпирован, чем всякий другой, потому что реклама – это большие деньги. То есть существуют две проблемы: 1) доступ к СМИ, 2) профессионализм доступа к СМИ. Также существует проблема профессионализма самих журналистов, потому что о деятельности НКО обычно рассказывается в каких-то плачущих, жалостливых тонах: подайте слепенькому. Это совсем не так. Выискивается все, что вышибает слезу. Это журналисты берут, а остальное – нет. Поэтому здесь нужна государственная политика, то есть должны быть приоритеты и цели: что мы поддерживаем, кого мы поддерживаем, когда мы поддерживаем, общественную тенденцию. Никто не знает, что происходит в секторе НКО. Сама администрация не знает, что происходит.

И: Какие информационные инструменты, позволяющие найти НКО тем, кто в них нуждается, существуют на сегодняшний день? Какие из этих документов реально действуют?

Р: У нас реально действуют радио, телевидение или бесплатные информационные листки. Но нужно продумать, как их доставлять, кому они нужны, как реализовать обратную связь. Это проблема ресурсных центров и инвестиций.

*Савина Марина Николаевна –
председатель Совета Волгоградской областной
общественной организации "Федерация детских организаций"*

Интервьюер: Как можно описать институт НКО, сложившийся в России на сегодняшний день? В какой мере эти организации можно рассматривать как институты зарождающегося гражданского общества? И вообще, насколько своевременно говорить о таких институтах в российских условиях?

Респондент: Я думаю, что говорить о таком институте по социальному развитию, гражданскому становлению подростков можно было всегда, в зависимости от того, какие были тогда экономические и политические условия. В то время это была пионерская организация, которая выполняла задачи, стоящие перед обществом, детьми. Сегодня ситуация поменялась. Стало больше выбора вида деятельности.

И: А как Вам вообще видится гражданское общество? Объясните, что для Вас означает это понятие. Приведите, пожалуйста, конкретные примеры стран, где уже сложились или успешно развиваются институты гражданского общества. А как обстоят дела с подобными институтами в России?

Р: О России в целом мне говорить сложно, хотя я думаю, что мы пользуемся выборными технологиями, которые основаны на демократических принципах. Я считаю, что общественная организация – это пример демократических преобразований. Деятельность в НКО осуществляется на выборных началах, лидер выбирается. Поэтому любая общественная организация является таким примером, на мой взгляд.

И: Скажите, пожалуйста, в чем, на Ваш взгляд, заключаются социальные цели и задачи нынешних российских НКО? Есть ли разница между целями и задачами деятельности НКО, декларируемыми (для других) и операциональными (для себя)? Если есть, то в чем она заключается?

Р: Все, что связано с деятельностью НКО, безусловно, это созидательная и позитивная деятельность. То, что касается целей и задач, которые ставим на сегодняшний день мы, то первое – это развитие патриотизма и гражданственности среди детей и подростков. Второе – проблемы, связанные со здоровьем детей. Третье – проблема, связанная с употреблением наркотических средств в молодежной и детской среде. Конечно, это и развитие творческого потенциала детей. Если говорить вокруг темы демократии и гражданственности, я думаю, что НКО эту миссию, функцию выполняют, и довольно успешно на сегодняшний день.

И: Существуют ли сегодня какие-либо социальные запросы – возможно, социальный заказ – на деятельность НКО? Если да, то кто, по Вашему мнению, инициирует подобный заказ? Какие слои и группы заинтересованы в развитии и поддержке НКО?

Р: На сегодняшний день проблематикой детей, подростков занимается ряд институтов, таких как образование, и Комитет по делам семьи, и Комитет по делам беженцев, но согласно законодательству о поддержке молодежных и детских общественных организаций призван заниматься Комитет по делам молодежи при Администрации Волгоградской области. Что определяет успешность деятельности ряда НКО? То, что поддерживаются такие проекты, как развитие журналистского мастерства. А также акция "21 век без наркотиков", фестиваль "Талант и открытие", конкурс "Вожатый года".

И: Поговорим о внутренней структуре НКО. Кто является сегодня "мотором" НКО? Как бы Вы определили идеального активиста такой организации? Сначала попробуйте обозначить его словом-ярлыком (например: "жулик", "святой", "блаженный", "разбойник", "Иванушка-дурачок" и т.п.).

Р: Мне сложно говорить о других НКО, "мотор", наверное, у всех разный, хотя одна единственная цель, которую НКО ставит перед собой, – это воспитание достойного гра-

жданина своего отечества. Что касается ярлыков, то это, скорее, будет равнодушный человек и, скорее всего, патриот.

И: А теперь расскажите, пожалуйста, поподробнее, что это за люди? В чем они находят достойное вознаграждение (моральное ли, материальное ли) за свою деятельность, свою работу? Чем, на Ваш взгляд, заполнена частная жизнь деятеля НКО? И есть ли у них жизнь частная?

Р: Сложно говорить о частной жизни кого-либо, тут в своей дай бог разобраться. Если говорить о личностях, лидерах организаций, с которыми мы имеем честь сотрудничать, то они достойны уважения и оценки как со стороны детей, так и родителей. Потому что все происходит открыто, есть отклики, слова благодарности. Те люди, которые возглавляют детские НКО, если говорить словами-шаблонами, патриоты своей страны.

И: А что Вам, одному из самых информированных и включенных в этот социальный институт экспертов, интересно узнать о НКО и их активистах? Все ли Вам понятно в жизни и деятельности НКО? А если не все, то что на сегодня представляет для Вас наиболее загадочную проблему, тайну, "непонятность" в нынешних НКО и их активистах?

Р: Обо всем спектре НКО на уровне России мне сложно говорить, я не знаю, чем они занимаются конкретно и откуда идет финансирование, каким образом формируются органы управления. То есть достаточно интересно, как это происходит в других организациях. С теми же, с кем мы работаем, загадки нет для нас, деятельность достаточно открыта и не является какой-то секретной. А на сколько мы интересны друг другу, это задача нас самих, лидеров, находить те формы, проекты, где могли бы пересекаться, источники, откуда мы могли бы получать информацию.

И: Один из наших экспертов высказал следующую мысль: "Гражданское общество на Западе формировалось прежде всего на принципе свободы – свободы реализации интересов личности или группы. А в России гражданское общество формируется на основе принципа служения – служения личности общественному интересу". Как Вы можете интерпретировать эту мысль нашего эксперта? Существует ли принципиальная разница между НКО за рубежом и в России, и если существует, то в чем?

Р: У меня была возможность побывать в Америке в прошлом году, я была участницей такого, как проект "Открытый мир". Я задавала вопрос, на каких принципах действуют НКО, в первую очередь, детские. Безусловно, разница есть. Конечно, все НКО, прежде всего, организованы на принципе свободы. Наша организация была трансформирована из пионерской; не истребляя идею вообще детского объединения, мы плавно перешли на другие принципы, о которых мы говорили. Что касается взаимодействия с государством и частным сектором, то есть с бизнесом, в Америке это более удачная модель. Так как в основном это не государственная поддержка – в основном это бизнес финансирует и поддерживает НКО. Что касается России, я считаю, что без государственной поддержки НКО просто-напросто не выживут. Так как мы получаем субсидирование на нашу деятельность из бюджета области, мы пользуемся и грантовой основой, то есть представляем на конкурсе свои программы по летнему отдыху. Без финансовых вливаний из бюджета и организационной поддержки мы вряд ли сможем выжить. Если говорить об идеальном варианте, хотелось бы, чтобы бизнес развернулся в нашу сторону. Это, конечно, мечта всех общественных организаций.

И: Поговорим о взаимодействии НКО с властями – местными, региональными, федеральными. Кто является инициатором такого взаимодействия? Обычно это

взаимодействие – сотрудничество или противоборство? Каков типичный сценарий таких взаимодействий?

Р: Я уже говорила о тех государственных институтах, с которыми мы взаимодействуем. Основной принцип – законодательство. Сценарий прост: НКО в соответствии с приоритетными направлениями инициирует это взаимодействие. Если предлагаемые программы носят позитивный, созидательный характер, то они поддерживаются такими институтами.

И: Существуют ли какие-либо формы взаимодействия НКО друг с другом? Обычно это взаимодействие – сотрудничество или конкуренция? Существует ли конфликт интересов между различными НКО? Если да, то в чем он выражается? Если нет, то почему?

Р: То, что касается наших организаций, которые, в общем-то, определены кругом деятельности, их всего 10, то здесь говорить о конкуренции не приходится. Каждая организация, несмотря на общую возрастную группу деятельности, находит тот спектр мероприятий, который не пересекается с другими. И мы не чувствуем никакой борьбы, проблем в этом воспитательном пространстве. Самое главное – это позитивная деятельность.

И: Поговорим об отношениях НКО с религиозными организациями. Как Вы считаете, сфера их деятельности одина или у них разное поле деятельности? Как эти организации воспринимают друг друга? Взаимодействуют ли они друг с другом?

Р: То, что касается нашей организации у нас, его практически нет. Хотя о духовности стоит говорить, особенно в детской среде. Но говорить о деятельности детских НКО и не учитывать религиозный фактор нельзя, потому что дети в первую очередь воспитываются в семье, где родители по-разному относятся к религии. В последнее время религиозных людей стало больше, но это дело каждого. Если говорить об опыте Украины, то там детские НКО взаимодействуют в рамках благотворительных акций с женским монастырем. В ходе этих акций выявляются беспризорные дети и помещаются в монастырь. Гуманность и милосердие – это то поле, на котором НКО могут работать совместно с религиозными организациями.

И: Осенью должен состояться Гражданский форум, в котором планируется участие около 3000 российских НКО. Если бы Вы входили в оргкомитет такого Форума, то какие главные принципы отбора участников Вы бы предложили? Кому бы Вы послали приглашения в первую очередь?

Р: Это очень сложно. Я думаю, что Конституция и законодательство определило критерии прав деятельности НКО на территории России, то есть это должна быть организация, не пропагандирующая фашизм, распри на территории России. Но в первую очередь я бы прислала приглашения детским и молодежным организациям. Мне это ближе.

И: А если бы Вы лично получили приглашение участвовать в таком Форуме, то как бы Вы к этому отнеслись?

Р: Хотелось бы поближе познакомиться с программой, поближе познакомиться с людьми, которые состоят в оргкомитете, кто инициирует Форум, посмотреть список организаций, которые предполагается пригласить для участия. То есть, чтобы найти общий интерес.

И.: Как Вы полагаете, российские НКО будут стремиться стать участниками Форума? Каковы наиболее распространенные причины, по которым руководители НКО будут стремиться принять участие в Форуме?

Р: Мне кажется, любой Форум, любая встреча приносит, как правило, положительный опыт, отрицательный или положительный. Любая информация – она хороша тем, что ты ее получаешь по любому источнику, особенно личного общения.

И: А будет ли кто-либо отказываться от участия? Если да, то почему? И если нет, то почему?

Р: Зависит от того, какие задачи и цели ставят, каких результатов хотели бы достичь организаторы Форума. Если они конструктивны, то вряд ли кто-то откажется. Но если это, так называемая тусовка лидеров НКО, то, может быть, у кого-то будут проблемы с временным характером. Хотя, если говорить о таком большом Форуме НКО, то должно быть все продумано, чтобы была возможность пообщаться лидерам всех сфер НКО. То есть здесь надо посмотреть с разных сторон.

И: Что позитивного можно ожидать от этого Форума? А может ли он иметь негативные последствия?

Р: Мое мнение: вряд ли он будет иметь негативные последствия, если все будет грамотно и организационно выстроено. Если это будет способствовать развитию в целом некоммерческого сектора, то мы только двумя руками "за".

И: И последний вопрос. Что Вы можете сказать о публичной стороне деятельности НКО? Нужна ли этим организациям реклама?

Р: Безусловно. Интерес СМИ довольно ограничен. То, что касается нормальной, конструктивной деятельности НКО, это не тот материал, который пользуется спросом. Что касается нашей организации, то мы в этом плане работаем и с радио, и с телевидением, и наглядная реклама присутствует. Потому что если о нас не будут знать родители, то вряд ли они будут доверять нам своих детей. Реклама нужна, и как можно обширнее, и на разных носителях.

И: Считают ли сами НКО нужным оповещать о своей деятельности общественность – прежде всего, группы людей, заинтересованных в их помощи? Как они это делают?

Р: Что касается нас, то нам проще, потому что мы имеем свою газету и можем информировать о своей деятельности. Не знаю, какие возможности есть у других НКО, но реклама обязательно нужна, для того чтобы об НКО узнавали.

И: Какие информационные инструменты, позволяющие найти НКО тем, кто в них нуждается, существуют на сегодняшний день? Какие из этих документов реально действуют?

Р: Мне кажется, это Интернет, хотя он недоступен каждому жителю, к сожалению. Что касается того, где это можно узнать? Вопрос, конечно, сложный. Человеку, не связанному с НКО, будет очень сложно узнать, где они находятся. Только Отдел юстиции, который регистрирует НКО, такой информацией владеет. А как уж они информируют наших жителей о том спектре НКО, которые есть, не знаю. Это, наверное, вопрос, о котором следует поговорить на Форуме.

*Сурагина Людмила Викторовна –
"Вера" - ассоциация неполных семей*

Интервьюер: Как можно описать институт НКО, сложившийся в России на сегодняшний день? В какой мере эти организации можно рассматривать как институты зарождающегося гражданского общества? И вообще, насколько своевременно говорить о таких институтах в российских условиях?

Респондент: Я считаю, сначала такие институты надо финансировать. Помощь, конечно, есть. Люди идут. Если люди обращаются, значит, мы нужны людям. Мы еще, конечно, мало помогаем, только потому, что нет финансов.

И: То есть вы считаете, что эти институты являются основой гражданского общества?

Р: Да, я считаю.

И: И вообще, насколько своевременно говорить о том, что они зарождаются, эти институты? И уже можно говорить о них как об институтах, вот об этих некоммерческих организациях, или это только на каком-то таком уровне?

Р: Эти институты находятся на начальной стадии.

И: А как вам вообще видится *гражданское общество*? Объясните, что для вас означает это понятие. Приведите, пожалуйста, конкретные примеры стран, где уже сложились или успешно развиваются институты гражданского общества. А как обстоят дела с подобными институтами в России?

Р: Ну, гражданское общество – это общество, где должны быть защищены законы человека, я не знаю так конкретно страны, где защищены законы в полной мере. У нас в России я считаю, что законы не защищены. Я сталкивалась с такими нарушениями очень часто.

И: То есть нарушаются права человека, да?

Р: Да. Очень много нарушений. Вот к нам приходят женщины очень часто, обращаются, вот мы им не можем помочь, Мы им хотим, но мы не можем помочь. Мы их направляем к психологу, к юристу, и они не могут помочь. Ну вот простые вопросы: одинокие неполные семьи, жилищный вопрос – мы им не можем помочь. Материальную, ну, выпишем мы какую-нибудь помощь маленькую, вот и все. Устроить на работу – опять же, ну, обращаемся мы в центр занятости, но также часто не можем помочь.

И: А примеры стран каких-то? Или вы считаете, что таких стран еще нет, где уже сформировалось гражданское общество?

Р: Ну, может быть, Америка, но под большим вопросом, я думаю.

И: Скажите, пожалуйста, в чем, на ваш взгляд, заключаются социальные цели и задачи нынешних российских НКО? Есть ли разница между целями и задачами деятельности НКО *декларируемыми* (для других) и *операциональными* (для себя)? Если есть, то в чем она заключается?

Р: Социальные цели современных российских НКО – это оказание психологической, юридической, педагогической, социальной и другой помощи людям, которые находятся сейчас в очень трудном положении и физическом, и материальном, часто душевном.

И: Существует ли разница между декларируемыми и операциональными целями?

Р: Я считаю, что нет.

И: Существуют ли сегодня какие-либо социальные запросы – возможно, социальный заказ – на деятельность НКО? Если да, то кто, по вашему мнению, инициирует подобный заказ?

Р: Я считаю, что заинтересованные в развитии и поддержке НКО – главным образом, малообеспеченные семьи, это неполные семьи, это семьи, имеющие детей-инвалидов, это многодетные семьи, потому что им сейчас труднее. Вот с их стороны, я считаю, и существует социальный заказ.

И: Какие слои и группы заинтересованы в развитии и поддержке НКО?

Р: Это все необеспеченные слои общества.

И: Поговорим о внутренней структуре НКО. Кто является сегодня "мотором" НКО? Как бы вы определили идеального активиста такой организации?

Р: Вот мотором нашей организации является именно общественное движение. Люди сами объединились в организацию, в ассоциации, сами начали помогать друг другу, выбрали бригадиров, определили каждый свой участок. И работали даже по домам, разносили вещи, оказывали материальную помощь, вызывали сюда, устраивали на работу, пытались всячески помочь, к юристам направляли, к психологам, вообще – "помоги себе сам". Это организация наша. Я бы назвала этих людей святыми, блаженными. Они работают без денег, в свободное от работы время, так как у нас женщины все одинокие, все работающие, имеющие детей, работают в свободное время.

И: В чем они находят достойное вознаграждение – моральное ли, материальное ли – за свою деятельность, свою работу?

Р: Достойным вознаграждением для них является моральное удовлетворение, поскольку материального мы дать им не можем.

И: А чем заполнена частная жизнь деятелей некоммерческой организации, есть ли у них частная жизнь?

Р: Как и у всякого человека, частная жизнь у них есть. Но все равно на первом месте работа, а после работы вот помогают друг другу.

И: А что вам, одному из самых информированных и включенных в этот социальный институт экспертов, интересно узнать о НКО и их активистах? Все ли вам понятно в жизни и деятельности НКО? А если не все, то что на сегодня представляет для вас наиболее загадочную проблему, тайну, "непонятность" в нынешних НКО и их активистах?

Р: Мне, конечно, очень интересно узнать о НКО, потому что мы пока работаем еще мало, работаем при администрации центрального района. Ну а хотелось бы, конечно, выйти на более высокий уровень, на уровень региона, страны. Поэтому про активистов я не могу рассказать, я только могу рассказать о своих, а на более высоком уровне я не знаю. У нас нет настоящих лидеров, наша организация еще молодая.

И: Один из наших экспертов высказал следующую мысль: "Гражданское общество на Западе формировалось прежде всего на *принципе свободы* – свободы реализации *интересов личности* или *группы*. А в России гражданское общество формируется на основе *принципа служения* – *служения личности общественному интересу*". Как вы можете интерпретировать эту мысль нашего эксперта? Существует ли принципиальная разница между НКО за рубежом и в России, и если существует, то в чем?

Р: Да, я считаю, что в России гражданское общество формируется на основе принципа служения, служения личности, и в этом-то и принципиальная разница.

На Западе оно формируется прежде всего на принципе свободы, поддерживается различными общественными организациями, поддерживается спонсорами, у нас же это самый большой вопрос. Вот мы работаем со спонсорами, но это очень сложно. Помогают нам очень мало: бьемся как рыба об лед, обращаемся на все заводы – редко кто помогает. Если бы больше нам помогали, то, может, и у нас бы все формировалась на принципе свободы.

И: Поговорим о взаимодействии НКО с властями – местными, региональными, федеральными. Кто является инициатором такого взаимодействия? Обычно это

взаимодействие – сотрудничество или противоборство? Каков типичный сценарий таких взаимодействий?

Р: Мы прежде всего сотрудничаем с администрацией центрального района г. Волгограда. Когда к нам обращаются люди, а мы не в силах им помочь, то обращаемся за помощью в администрацию центрального района. Иногда выходим на администрацию города.

И: Скажите, это противоборство или все-таки сотрудничество?

Р: Конечно, сотрудничество: мы получаем реальную помощь от местных властей. А с федеральными властями мы пока не взаимодействуем.

И: Существуют ли какие-либо формы взаимодействия НКО друг с другом? Обычно это взаимодействие – сотрудничество или конкуренция? Существует ли конфликт интересов между различными НКО? Если да, то в чем он выражается? Если нет, то почему?

Р: У нас называется "Семья-центр", и он основан на трех филиалах. Значит, у нас неполные семьи, многодетные семьи и семьи, имеющие детей-инвалидов. Мы очень тесно с ними сотрудничаем. Как, например, у нас находится в центре психолог. В центре инвалидов существуют тренажеры, там занимаются. Мы своих людей отправляем туда, к нам они приходят. Мы вместе проводим праздники. Конфликтов у нас нет, потому что мы, в общем-то, одна организация.

И: А еще с какими-нибудь другими некоммерческими организациями вы сотрудничаете?

Р: Обязательно. На территории наших центров летом находится группа дневного пребывания. Вот мы занимаемся детьми, мы их водим в аквапарки, горсады, музеи – нам никогда нигде не отказывают, все-все бесплатно для наших детей.

И: Поговорим об отношениях НКО с религиозными организациями. Как вы считаете, сфера их деятельности едина или у них разное поле деятельности? Как эти организации воспринимают друг друга? Взаимодействуют ли они друг с другом?

Р: Наш центр активно сотрудничает с благотворительным обществом "Каритос" – это католическая церковь, она нам очень хорошо помогает, помогает материально, наши дети заниматься к ним ходят. Они кружки организуют для наших детей, с питанием. Мы сотрудничаем с итальянской организацией "Папа Джованни XXIII", тоже они к нам приезжают, мы беседы какие-то с ними устраиваем, приглашаем детей, тоже материально они нам очень помогают. Различие – у них духовные, а у нас только материальное в основном.

В общем, религиозные организации нам помогают.

И: Осенью должен состояться Гражданский форум, в котором планируется участие около 3000 российских НКО. Если бы вы входили в оргкомитет такого форума, то какие главные принципы отбора участников вы бы предложили? Кому бы вы послали приглашения в первую очередь?

Р: Наверно, направила бы приглашения руководителям всех крупных некоммерческих организаций, чтобы было охвачено как можно больше регионов, чтобы было по несколько представителей из каждого региона, тогда интереснее проводилась бы встреча.

И: А кому бы вы послали в первую очередь приглашение?

Р: Всем руководителям семейных центров, так как помощь должна оказываться в семье.

И: А если бы вы лично получили приглашение участвовать в таком форуме, то как бы вы к этому отнеслись?

Р: Я бы с удовольствием участвовала в этом форуме. Во-первых, знакомство с большим количеством людей, может быть, какой-то обмен опытом. Мы все-таки еще пока разрозненны, у нас маленькая организация, и мы еще молодые, и мы еще так не общаемся на региональном уровне. И поэтому мне было бы очень интересно. Я думаю, что это принесло большую пользу нам.

И: В чем проявлялась бы эта польза, как вы думаете?

Р: Ну, может быть, какой-то обмен опытом в работе с детьми. У нас много неполных семей, может, мы наших мам даже выдали бы замуж. У нас создается клуб знакомств. Ведь немаловажно, чтобы была полная семья. Мы бы участвовали в поездках в другие регионы, они могли бы к нам приезжать. Здесь главное – завязать знакомство.

И: Как вы полагаете, российские НКО будут стремиться стать участниками форума? Каковы наиболее распространенные причины, по которым руководители НКО будут стремиться принять участие в форуме?

Р: Я считаю, это просто очень интересно. Ведь самые распространенные причины каких-то неудач – это отсутствие обмена опытом, знакомства. Очень интересно узнать о методах работы других. Там будут, наверное, обсуждаться какие-то вопросы по одинаковым проблемам. Я считаю, конечно, все будут стремиться принять участие.

И: А будет ли кто-либо отказываться от участия? Если да, то почему? И если нет, почему?

Р: Ну, это будет зависть от того, какая это будет поездка. Могут отказываться только по материальным причинам, я считаю. Просто это дорого, сейчас очень дорогая жизнь, дорогие билеты. А так люди с удовольствием будут участвовать.

И: Что позитивного можно ожидать от этого форума? А может ли он иметь негативные последствия?

Р: Нет, негативных последствий, я считаю, быть не может. А позитивного очень много. Во-первых, будет очень много выступлений, возможно, мы выйдем на региональный уровень, на нас обратят внимание, окажут нам поддержку. Возможность перехода с регионального на федеральный, какие-то проекты, законы, может быть, будут разрабатываться. И главное – надежда, что мы можем получить федеральную поддержку.

И: И последний вопрос. Что вы можете сказать о публичной стороне деятельности НКО? Нужна ли этим организациям реклама?

Р: Да, конечно, организациям нужна реклама. Мы работаем в основном через органы соцзащиты. Приходят люди оформлять соцпособия – они направляют их к нам, приходят в администрацию люди – их тоже отправляют к нам. Иногда, конечно, мы выступаем по радио. В основном мы рассказываем о работе нашего вещевого фонда, чтобы нам помогли, чтобы у нас брали вещи. Часто люди и сами нас находят. Друг от друга узнают, что есть такой центр.

В нашей организации сейчас находится четыреста человек неполных семей. Хотя я знаю, что в центральном районе этих женщин полторы тысячи. Еще не все знают о нас, поэтому нам реклама очень пригодилась бы.

И: Считают ли сами НКО нужным оповещать о своей деятельности общественность – прежде всего, группы людей, заинтересованных в их помощи? Как они это делают?

Р: Да, я считаю, что нужно о своей работе рассказывать. Как я уже сказала, не все о нас еще знают, хотя мы и по телевидению выступали, и в газетах о нас много статей писали, и по телевизору, и по радио, но все равно еще не все знают, не все слушают радио и телевидение не все смотрят. Поэтому мы должны больше оповещать людей через средства массовой информации.

И: **Какие информационные инструменты, позволяющие найти НКО тем, кто в них нуждается, существуют на сегодняшний день? Какие из этих инструментов реально действуют?**

Р: Ну, я уже сказала: телевидение, радио, газеты, органы социальной защиты и администрация.

*Хидиров Иса Магамедович –
второй секретарь областного комитета
Союза коммунистической молодежи*

Интервьюер: **Как можно описать институт НКО, сложившийся в России на сегодняшний день? В какой мере эти организации можно рассматривать как институты зарождающегося гражданского общества? И вообще, насколько своевременно говорить о таких институтах в российских условиях?**

Респондент: Некоммерческие организации всегда нужны. Кто-то же должен заниматься общественными вопросами. НКО всегда своевременны.

И: **А как Вам вообще видится гражданское общество? Объясните, что для Вас означает это понятие. Приведите, пожалуйста, конкретные примеры стран, где уже сложились или успешно развиваются институты гражданского общества. А как обстоят дела с подобными институтами в России?**

Р: Если рассматривать гражданское общество как общество, в котором соблюдаются гражданские права, то я считаю, что они не соблюдаются. Конституция, гражданские права попираются, как только могут.

И: **Скажите, пожалуйста, в чем, на Ваш взгляд, заключаются социальные цели и задачи нынешних российских НКО? Есть ли разница между целями и задачами деятельности НКО, декларируемыми (для других) и операциональными (для себя)? Если есть, то в чем она заключается?**

Р: Наша организация ставить перед собой цели решения проблем молодежи. Мы прикладываем все усилия, для того чтобы задействовать молодежь в той или иной степени, оторвать их от всяких ненужных дел, от наркотиков, от пьянства и т.д. Создаем различные организации, для того чтобы человек мог приложить себя, чтобы молодой человек мог развиваться. Не без участия Союза коммунистической молодежи создана такая организация, как Молодежный парламент Волгоградской области. Туда в данный момент входят 47 действующих членов; это люди, которые занимаются законопроектами для молодежи. Это консультативный орган при Областной думе. В таком плане мы видим цели существования НКО.

И: **Существуют ли сегодня какие-либо социальные запросы, – возможно, социальный заказ – на деятельность НКО? Если да, то кто, по Вашему мнению, инициирует подобный заказ? Какие слои и группы заинтересованы в развитии и поддержке НКО?**

Р: Я не знаю, существуют ли заказы. Заказать музыку можно, общественную организацию – нет. Общественная организация возникает по мере необходимости, то есть существует проблема – ее нужно решать. Кто будет это делать? Вот некоммерческие орга-

низации стараются решать чисто социальные вопросы. Нас никто не заказывал. Сама ситуация в стране дала импульс к тому, чтобы восстановились. Мы фактически являемся правопреемниками комсомола. А комсомол в свое время был школой, откуда вышли практически все наши руководители и в стране, и в области. Вот это и есть необходимость создания такой организации.

И: Поговорим о внутренней структуре НКО. Кто является сегодня "мотором" НКО? Как бы Вы определили идеального активиста такой организации? Сначала попробуйте обозначить его словом-ярлыком (например: "жулик", "святой", "блаженный", "разбойник", "Иванушка-дурачок" и т.п.).

Р: Нет, к нашим руководителям никак нельзя применить эти слова, ни святых, ни жуликов у нас нет. Лидера мы выбираем на основании участия в общественной жизни. Выбирается он на областной конференции, в которой участвовало около 200 человек со всей области. Значения имеют его деловые качества, как он умеет руководить.

И: Как бы Вы определили идеального активиста такой организации?

Р: Идеальных людей не бывает, идеального активиста тоже. Активист тот, кто проявляет инициативу, разрабатывает программу. И все это на общественных началах.

И: А теперь расскажите, пожалуйста, поподробнее, что это за люди? В чем они находят достойное вознаграждение (моральное ли, материальное ли) за свою деятельность, свою работу? Чем, на Ваш взгляд, заполнена частная жизнь деятеля НКО? И есть ли у них жизнь частная?

Р: У нас в организации в большинстве своем это студенты. Мы являемся региональной организацией, наш центр находится в Москве. Естественно мы готовим пополнение для нашей головной организации. Яркий пример – Гребенников Роман Георгиевич, председатель Областной думы, 26 лет парню. Это пример того, какие люди воспитываются в организации.

И: А что Вам, одному из самых информированных и включенных в этот социальный институт экспертов, интересно узнать о НКО и их активистах? Все ли Вам понятно в жизни и деятельности НКО? А если не все, то что на сегодня представляет для Вас наиболее загадочную проблему, тайну, "непонятность" в нынешних НКО и их активистах?

Р: Очень много непонятого в действиях и программах большинства НКО. Есть очень много НКО, но практически где они, что они делают, – мы не видим их.

И: Один из наших экспертов высказал следующую мысль: "Гражданское общество на Западе формировалось прежде всего на принципе свободы – свободы реализации интересов личности или группы. А в России гражданское общество формируется на основе принципа служения – служения личности общественному интересу". Как Вы можете интерпретировать эту мысль нашего эксперта? Существует ли принципиальная разница между НКО за рубежом и в России, и если существует, то в чем?

Р: Я в корне не согласен с этим экспертом в том, что на принципах свободы воспитывается на западе общество. О какой свободе может идти речь? Воспитывать нужно на патриотизме, на любви к Родине. В противном случае молодой человек может вырасти просто безразличным. Отличие очень большое. Великая Отечественная война показала, в чем отличие, то есть это яркий пример патриотизма, любви к Родине. А то, что там говорят "свобода", зачем эта свобода нужна, если человек не может, допустим, себя обеспечить, как положено.

И: Поговорим о взаимодействии НКО с властями – местными, региональными, федеральными. Кто является инициатором такого взаимодействия? Обычно это взаимодействие – сотрудничество или противостояние? Каков типичный сценарий таких взаимодействий?

Р: Мы очень хорошо взаимодействуем со всеми структурами областной власти. Инициатива должна исходить снизу. Всегда с инициативой выходим мы и в большинстве случаев находим поддержку и понимание со стороны властей.

И: Существуют ли какие-либо формы взаимодействия НКО друг с другом? Обычно это взаимодействие – сотрудничество или конкуренция? Существует ли конфликт интересов между различными НКО? Если да, то в чем он выражается? Если нет, то почему?

Р: Есть общие интересы, есть конфликтные ситуации. Все гладко никогда не бывает. Две общественные организации могут и одну линию проводить, там где их взгляды совпадают, но и по обе стороны баррикад находиться, когда не находят общего языка. Но во вред обществу это не должно идти, необходимо учитывать все мнения. Мы стараемся всегда находить общий язык, к нам приходит много НКО, которые хотят с нами сотрудничать.

И: Поговорим об отношениях НКО с религиозными организациями. Как Вы считаете, сфера их деятельности одинакова или у них разное поле деятельности? Как эти организации воспринимают друг друга? Взаимодействуют ли они друг с другом?

Р: Взаимодействуют, работают. Естественно, у религиозных организаций свое направление. Какие могут быть разногласия? Если нет никаких экстремистских направлений, тогда можно поддерживать и нужно поддерживать. В противном случае – категорически против. Ваш покорный слуга глубоко верующий человек, и я считаю, что человеку надо дать возможность самому выбрать религию, а навязывать ему неприемлемо, тем более методом кнута и автомата.

И: Осенью должен состояться Гражданский форум, в котором планируется участие около 3000 российских НКО. Если бы Вы входили в оргкомитет такого Форума, то какие главные принципы отбора участников Вы бы предложили? Кому бы Вы послали приглашения в первую очередь?

Р: Если бы мы входили в оргкомитет, то в первую очередь пригласили бы те организации, которые предложили бы программу, план оздоровления общества. План и программу, направленные именно в русло молодежных социальных проблем.

И: А если бы Вы лично получили приглашение участвовать в таком Форуме, то как бы Вы к этому отнеслись?

Р: Положительно. С удовольствием приняли бы участие.

И: Как Вы полагаете, российские НКО будут стремиться стать участниками Форума? Каковы наиболее распространенные причины, по которым руководители НКО будут стремиться принять участие в Форуме?

Р: Сейчас, не зная программу Форума, какие проблемы они собираются обсуждать, мы не можем сказать, пойдут или не пойдут, будут ли сотрудничать с ними.

И: А будет ли кто-либо отказываться от участия? Если да, то почему? И если нет, то почему?

Р: Это опять-таки связано с предыдущим вопросом. Если программа не заинтересует, то НКО могут отказаться от Форума.

И: Что позитивного можно ожидать от этого Форума? А может ли он иметь негативные последствия?

Р: Эти все три вопроса взаимосвязаны.

И: И последний вопрос. Что Вы можете сказать о публичной стороне деятельности НКО? Нужна ли этим организациям реклама? Считают ли сами НКО нужным оповещать о своей деятельности общественность – прежде всего группы людей, заинтересованных в их помощи? Как они это делают?

Р: Реклама нужна, но рекламу НКО должны сами себе делать делами, поступками. А также нужна поддержка со стороны властей.

И: Какие информационные инструменты, позволяющие найти НКО тем, кто в них нуждается, существуют на сегодняшний день? Какие из этих документов реально действуют?

Р: Радио, телевидение, газеты, то есть средства массовой информации.

г. Москва

*Алексеева Людмила Михайловна –
председатель региональной общественной организации
"Московская группа содействия выполнению Хельсинкских соглашений"*

Интервьюер: Как Вы можете описать институт некоммерческих организаций, который сложился на сегодняшний день?

Респондент: Я с удовлетворением могу сказать, что это довольно широкий институт. По официальным данным, по данным Министерства юстиции в России зарегистрировано больше 350 тысяч некоммерческих организаций. По нашим представлениям 70 тысяч из них вот так активно каждодневно работают. Но, возможно, что это больше... Это на самом деле, потому что и 350 тысяч тоже не исчерпывают этого. Потому что очень много незарегистрированных организаций, тем не менее, активно действующих.

Я могу сказать, я Председатель Московской Хельсинкской группы, зарегистрированной организации, но я вхожу, скажем, в "Общее действие" и в "Народную Ассамблею". Обе они не зарегистрированы. И та, и другая организации тоже очень активно работают не будучи зарегистрированы. Я думаю, что не только у меня такое положение.

Но главное дело не в количестве, хотя и это тоже очень значимо, потому что, скажем, я вот участвовала в правозащитном движении с самого его зарождения. И вот в 69 году, когда создавалась первая правозащитная организация Инициативная группа по защите прав человека в СССР, и в 76 году, когда была основана Московская Хельсинкская группа... В данный момент была одна единственная независимая общественная организация на территории всего Советского Союза. А сейчас они... их очень много. И если раньше это... независимая такая...

Правда, нельзя сказать, что в Москве, потому что в республиках была. А вот в российской провинции практически нет. Только циркуляция самиздата, где работали одиночки. А сейчас буквально нет города, чтобы не было в них каких-то общественных организаций – и не по одной, а помногу. Так что это не только количество, но и очень география широкая. Практически, вся территория Российской Федерации. И эти организации очень разнообразные. Это действительно представляют весь спектр интересов нашего общества, формируемых не сверху, а самими гражданами.

И это очень отрадно, потому что в России не было все-таки... не было на протяжении ее многовековой истории... не было длительного периода для развития такой свободной общественной жизни. И тем не менее сами темпы роста этих организаций и их активность, их многочисленность подспудно...

Тем не менее, пусть в неблагоприятных условиях, но российское общество созрело для того, чтобы быть гражданским обществом. Это показывает число этих организаций.

И: Скажите, пожалуйста, как Вы видите гражданское общество в России? Что оно для Вас?

Р: Ну, это не я вижу, это, так сказать, представление: гражданское общество... Что такое гражданское общество? Это такое довольно общее представление... Это не зависящее... Это конгломерат не зависящих от властей организаций, вернее, даже лучше сказать... скажем, объединений. Не зависящих от властей объединений граждан. И... ну...

Общественные организации – это средства массовой информации, это не зависящий от властей бизнес, и это – политические партии. Это четыре основных сектора гражданского общества. Некоторые добавляют религиозные организации, но, мне кажется, что они могут войти в общественные организации. Но можно выделить в отдельную категорию. И у нас есть все эти сегменты в обществе.

И надо сказать, что не только сегмент общественных организаций достаточно разросся по размерам за этот очень короткий исторический период, когда это стало возможно, но и остальные сектора тоже очень (не) маленькие. Даже принимая во внимание огромные масштабы страны. У нас достаточно... такой... Многочисленный объемный частный сектор в бизнесе, а нас до сих пор все-таки, несмотря на некоторое ухудшение в этой области, существуют независимые средства массовой информации и политические партии.

Другое дело, что вот так получилось, и все эти сектора развивались неравномерно, и самый многочисленный, самый активный, самый опытный в независимой от государства деятельности, это, конечно, сектор некоммерческих организаций общественных. И бизнес, и средства массовой информации, и политические партии больше зависят от властей, чем организации, потому что среди них подавляющее большинство вообще никаким образом от властей не зависит. Абсолютно независимо.

И вот несмотря на то, что я рисую такую вроде бы радужную картину, что все сектора четыре достаточно такие масштабные, я не могу сказать, что у нас развитое и сильное гражданское общество. И в чем здесь с моей точки зрения проблема, это в том, что сами эти... ну, сегменты создались, но внутри каждого сегмента, и особенно между ними, очень слабая связь.

То есть некоммерческие организации, их 350 тысяч, но если сказать, сколько из них работает в сотрудничестве друг с другом, очень уменьшится число. Они как-то каждый сам по себе. Иной раз даже не связаны даже информационно, просто не знают друг о друге. И тем более не... очень редки еще общие действия, общие такие... такая... консолидация по интересам. Нет ни опыта, нет ни умения. Просто не знают... информационным связям... И очень слабо связано... Скажем, некоммерческий сектор, сектор... сектор некоммерческих организаций и с бизнесом, и со средствами массовой информации, и с политическими партиями. Вот...

Показатель этого, скажем... Во всех странах с развитым гражданским обществом этот сектор независимых общественных организаций, он, как правило, существует на средства частных фондов, местных. Из этой же страны богатых людей. Именно частных фондов. У нас таких фондов просто нет. А если они есть, то они обслуживают там, я не знаю... Это, понимаете...

Ну, может быть, в самое последнее время появились какие-то слабые намеки на то, что наши так называемые олигархи в общем как-то более-менее задумываются над тем, что в их интересах финансировать развитие гражданского общества, чтобы они сами-то имели прочную почву под ногами. Ведь это же делается...

В других-то странах это делают не только из соображения, знаете, высокой благотворительности, а потому что богатые люди в тех странах понимают, что независимый бизнес возможен только в той стране, где есть сильное, способное отстаивать свои интересы от властей гражданское общество. Поэтому они финансируют некоммерческие общественные организации как основу, важнейший элемент этого общества.

То же самое... Ну, правда, политические партии – наши богатые люди финансируют, но совсем не... ну, в общем, в достаточно эгоистических своих целях, просто напрямую лоббируя свои интересы через эти фракции в Думе. И если говорить о средствах массовой информации, то они тоже. Я вот это...

Могу сказать совершенно определенно: мы очень много последние пять лет просто очень целенаправленно работали над тем, чтобы наши журналисты, средства массовой информации российские, чтобы обратили... Чтобы они финансировали... Чтобы они обращали внимание на процессы, идущие в гражданском обществе. Но вот так как я –

председатель правозащитной организации, мы, конечно, больше всего стараемся обратить внимание на проблему прав человека и на проблему защиты этих прав.

Например, я могу сказать, что довольно легко поместить в средствах массовой информации в разных – и на телевидении, и на радио, и в газетах – такие, ну вот... информацию о нарушениях прав человека. Но это не... Я бы не сказала, что это именно из-за... Интерес именно к этой проблеме. А это именно в каком-то таком потоке, знаете... критика такая, чернуха и так далее. А если... Для нас очень важно.

То есть это очень важно нам было помещать информацию, мы, конечно, пользовались и будем пользоваться для этого средствами массовой информации. Но для нас очень важно было донести до общества, проинформировать его о том, что существуют в стране силы, которые борются с этими нарушениями прав человека, и несмотря на все трудности и довольно часто успешно борются. Но вот рассказать о том, как удалось побороть, почти невозможно – это не интересно. Не интересно людям, нашим журналистам. Что существуют в обществе силы, которые способны за себя постоять.

И... Ну, я просто иной раз с таким огорчением открывала там... смотрела телевизор или открывала газету, где об очередном каком-то хулиганстве Жириновского длинная статья. А те материалы, которые мы предлагаем, скажем, о... о процессе, который выиграли наши юристы, чтобы люди, не имеющие страхового полюса, – скажем, в Москве – тем не менее получали медицинскую помощь – маленькая заметка или вообще ничего. А ведь для людей внизу это гораздо важнее, чем то, что отмочил Жириновский. Ведь это тоже... вот это отсутствие связи, отсутствие взаимопонимания.

Причем, когда мы разговаривали с журналистами, они нам говорили, что вы не умеете подавать материал так, чтобы мы могли его использовать. Наверное, они правы. Это взаимная проблема: отсутствие связи, отсутствие взаимопонимания.

Надо сказать, что с политическими партиями у них – в некоммерческих организациях – лучше, но там есть корыстный интерес. Они кидались к нам обычно перед выборами. Потому что у нас есть то, чего нет у них.

Вот как раз правозащитники первые, я бы сказала, из самого сектора общественных организаций – и, наверное, первые вообще в гражданском обществе – наладили свою сеть. Правозащитные организации у нас взаимосвязаны по всей стране. Мы знаем друг о друге, мы обмениваемся информацией, мы обсуждаем совместные акции, мы делаем совместные... Ну... не только обсуждаем, а предпринимает совместные акции, и так далее. И в масштабах страны, и особенно по нескольким регионам. Вот.

Так вот – политические партии знают о том, что у нас есть такая сеть. И у них вполне понятное стремление перед выборами использовать эту сеть в своих целях. Но при том, что мы готовы на сотрудничество с каждым сектором гражданского общества – в том числе и с политическими партиями, но, конечно, с теми, кто уважает права человека и готов их защищать. Но мы делаем очень такую... никогда не забываем разницу между правозащитной организацией и политической партией. Мы стараемся, и это нам вполне удается, не попасть в... ни одной партии. Хотя, конечно, больше всего мы имеем связей и чаще всего сотрудничаем с "Яблоком" и с СПС.

Понятно, мы к ним обращаемся как к фракции в Думе, когда идет какой-то закон, касающийся прав человека, а это часто: законы в Думе касаются людей и их прав. Ну, и когда их обращение к нам – я имею в виду совместные акции в защиту прав человека – мы тоже соглашаемся. Но мы не участвуем как их креатуры ни в избирательных компаниях, ни для... так сказать... пиара, политических деятелей... Поддержкой жестко не

занимаемся. Так вот – и отсутствие этих связей лишает наше довольно такое масштабное гражданское общество возможности стать такой силой, такой значимой и заметной величиной, с которой бы нашим властям приходилось бы считаться и в их каждодневной политике и в их стратегии.

И: Как Вы считаете, Вы назвали такую огромную сумму – свыше 300 тысяч...

Р: 350.

И: 350 тысяч. Как Вам кажется, сколько было вызвано самими гражданами, а сколько было создано...

Р: Сверху...

И: Сверху. Для того, чтобы что-то это самое... И как Вам кажется, если сверху создается, кто инициирует и зачем?

Р: Вы знаете, у меня таких точных данных нет. Но среди активно действующих организаций созданных сверху очень мало. Потому что сам факт создания организации сверху обрекает ее на пассивность.

Другое дело, что бывают такие вещи, что власти просто поддерживают создание какой-то организации. Я не собираюсь наши власти мазать одной черной краской. Это бывает. Особенно в регионах, кстати сказать. В регионах это гораздо чаще. В некоторых регионах. Это гораздо чаще, чем здесь в федеральном центре. Но в общем подавляющая часть – зарегистрированных организаций. И практически все они зарегистрированы. Это организации, которые возникли по инициативе самих граждан. Это сектор, выросший самостоятельно. Я понимаю, какие организации Вы имеете в виду – они, конечно, есть. И я подозреваю, сейчас и форум... И так сказать: те соображения, которыми вызван этот форум, и так далее, могут привести к росту такого рода организаций. Но Вы знаете, мы совершенно этого не страшимся, потому что они нам не конкуренты, [смея] они делают вид, что работают.

И: Людмила Михайловна, а как бы Вы нарисовали портрет активного участника, гражданина, который решил создать или вошел в активную группу, неформальную организацию. Кто этот святой блаженный? Ваня-дурачок и так далее или все-таки человек, который считает, что его состояние на этой Земле как бы понуждает его к гражданскому действию?

Р: Да, да. Вы знаете, тут наше... Мне легче...

Вот во-первых, это очень разный тип, потому что организации очень разные. Ведь там есть и просветительские организации, и благотворительные, и организации для проведения досуга. Молодежные, женские, инвалидные, пенсионерские и в то же время – правозащитные, экологические, Общество прав потребителей, но это колоссально... Общество защиты домашних животных. Любителей кузнечиков, филателистов – чего хотите.

Понимаете, это просто восхищает – многообразие интересов людских и объединений по этим интересам. Но мне – вот здесь я сужу узко, потому что в других организациях...

Я просто не знаю, я к ним не принадлежу, я об этом знаю ровно столько, сколько и Вы. Я живу в этом обществе, поэтому не больше знаю. А вот что касается правозащитных, экологических организаций, это я могу сказать, что здесь было пройдено. Даже за такой короткий исторический период, который мы пережили, уже пройдено несколько этапов. Это очень интересно.

Вот этот наш такой культовый фильм "Семнадцать мгновений весны", там есть такая песенка "...мгновения летят со свистом" – да... Так вот прямо история летит со свистом

мимо нас. Я всегда как-то вспоминаю об этом. Мы проживаем за год, за два те периоды, которые в странах... Обладающие развитой демократией – у них уходило на это десятилетия. А мы – год, два, и уже в следующей стадии. Понимаете? Просто фантастически быстро все это мы развиваемся.

Так вот, в первый период, когда все это отпустили, то на первый план вышли, как сказать... люди... Я не хочу сказать это в уничижительном смысле. Это просто характеристика. Люди, у которых душа кричала. Вот знаете, они выкрикивали накопленную вот эту боль, гнев, возмущение, ненависть – все что хотите.

И в правозащитном движении тоже такие были. Среди этих людей было достаточное число, достаточно заметное число людей просто нервно неуравновешенных. Это понятно, как это получилось. Но должна сказать, что этот период очень быстро был пройден, потому что никто их не отеснял. Но просто обычно эти люди способны на эмоциональный порыв, но неспособны на каждодневную упорную работу во исполнение своих чаяний. И поэтому когда появились такие люди, никто их не отеснял, это само собой произошло. Понимаете, они не только из... лидеров ушли, а просто из организации ушли. И в организациях появились – вот и до сих пор это еще заметную часть они составляют – это люди...

Ну, во-первых, я должна сказать, что правозащитное движение – это движение образованных людей. У нас люди без высшего образования – довольно редкая вещь. Не потому что по этому принципу принимают, а наверное, проблемы прав человека... идея прав человека, наверное, требует какой-то умственной рафинированности. Во всяком случае от бывших советских людей, которым эту проблему... от людей... ну, которым... Была незнакома.

Знаете, вот в Америке любого человека спроси, на самом низком таком культурном уровне, когда... что есть самая высшая ценность... Он вам точно ответит "freedom". Не потому, что он считает, что – свобода... Далеко не все, кто так отвечают, действительно ценят свободу больше всего, они знают, как надо ответить. Их учили в этом в течение многих поколений, что свобода есть самое главное. А спросите у нас, и вам очень мало кто одним словом ответит на это. Потому что у нас это неукорененные идеи.

И поэтому здесь действительно, так сказать, образованные люди приходили. Люди разных профессий: учителя, врачи, инженеры, экономисты – ну всякие там... И вначале это... в начале российского движения... Я имею в виду... Оно у нас с начала 90-х годов, когда Россия особенно...

Вначале это были люди почти сплошь среднего и старше среднего возраста. Опять же у меня есть соображения, почему – это, но не буду говорить. Последние два-три года... Да, три года – вот как раз они собираются в сентябре отмечать свое трехлетие. Эта наша организация. Но она и создавалась собственно, почувствовав эту тенденцию.

Последние три года в правозащитное движение пошла молодежь, причем молодежь профессиональная. Вот это те, кто приходят в движение, это студенты или только закончившие юристы, учителя, журналисты, социологи – вот такие люди, которые по профессии связаны с проблемой прав человека. И поэтому у нас происходит одновременно и омоложение движения, и его профессионализация, потому что начинали это движение, говорили о правах человека. Мы говорили: "инженеры"... которые... В общем, это было на эмоциональном восприятии, чем на э-э-э... таком профессиональном знании, что же это такое – права человека.

Вот сейчас происходит вот этот... Это все... эти три смены за какие-нибудь семь лет. Я просто вижу...

Я вам еще скажу. Я думаю, что это будет интересно. Вот это было примерно года четыре, лет пять назад. Приехал ко мне один активист из Воронежа. Директор Правозащитного центра воронежского, Андрей Юров. Ну, мне с таким очень... с восторгом рассказывал, что создан центр, что буквально кучкуются вокруг него организации. Что сейчас прошел год с небольшим, и больше ста организаций с этим Центром или входит в него, или сотрудничают с ним. Ну, это действительно очень много для такого большого города как Воронеж – там... с ...миллионным населением. Это, конечно, заслуга местных правозащитников. Я его спрашиваю: вот эти новые, кто пришли, вот можете Вы мне коротко обрисовать лидера в этих организациях новых. И он, совершенно не задумываясь, выпаливает: "Женщина после сорока". [Смех]. Понимаете? Я его спрашиваю: "А как Вы можете это объяснить?" А он говорит: "У них дети выросли. А они еще молодые и очень энергичные.". Я спрашиваю: "А почему женщины? Ведь у них же и папы есть у этих детей? Почему идут мамы, а не папы повзрослевших детей в правозащитники?" Он говорит: "Я не знаю. Но я могу Вам сказать, что у нас большинство лидеров – это женщины."

Я сама над этим устала думать. И я думаю, что дело вот в чем. Что женщины у нас в общем, несмотря на то, что по нашей Конституции, по нашим законам мы обладаем полными правами с мужчинами, но, конечно, в жизни, – и мы, и мужчины это знаем – что это не так. И женщины... им... им труднее, чем мужчинам, пробиться по политической стезе и в бизнесе, и на государственной службе. Всюду. А в этой сфере их возможности абсолютно равны с мужчинами. И совершенно естественно, что женщины с такой потенциальностью – знаете, к активной жизни, к активному самовыражению – оказываются там, где им легче себя проявить.

Вот в этом секторе некоммерческих организаций действительно масса женщин. Умниц. И хорошо работающих. Есть вообще чисто женские организации, занимающиеся не женскими проблемами, а правозащитными. А у них там, знаете... не знаю: восемь женщин и два мужчины. Ну, мужчины у нас тоже есть. Но у нас вот это... есть такая особенность: у нас много женщин. И много лидеров среди женщин. И надо сказать, что мужчины, которые работают в правозащитных секциях, вот они уж не на пике... не шовинист... Это самое... Знаете, они нормально относятся к женщинам. Выборно же происходит. Лидера-то выбирают. Ну, и признают, что вот в данном случае кто-то...

Организации у нас обычно маленькие. Пять, семь, десять, двенадцать, двадцать – вот такие примерно. Редко-редко – тридцать, пятьдесят. И вот сами выбирают. Знают же – в такой маленькой организации все знают, – кто лучше всего может это сделать. Да? И очень часто выбирают женщину.

И: Хорошо. Скажите, пожалуйста, вот Вы коснулись того, что большинство из этих организаций разобщено, и даже не знают о существовании друг друга. Как Вам кажется, это, наверное, минус? Вот что нужно делать для того, чтобы, как говорится, они узнали о существовании друг друга? Какой-то общий российский информационный центр, или что-то они должны сами – делать какие-то попытки, чтобы о них узнали...

И следующий вопрос. Нет ли конкуренции тем не менее между этими организациями? Может быть, они поэтому не стремятся?

Р: Ну, да. В какой-то мере конкуренция есть, но меньше, чем... Не сравнить с бизнесом, не сравнить с политическими партиями. Конечно, нет. В средствах массовой информации... Не знаю, честно говоря, не знаю, просто не знаю этой среды достаточно.

Нет, потому что вообще... В средствах массовой информации очень часто говорят: вот они существуют на западные гранты. Ну, это абсолютная ерунда. Не потому что мы не существуем на западные гранты – я бы сказала, что денег внутри страны нет на них.

Все, кто имеет какие-то деньги – это деньги с Запада. Но гранты имеют десятки, ну, может быть, сотни организаций. А работают тысячи.

То есть подавляющее большинство вообще никаких денег не имеет. Работают... Собираются на квартире или в офисе кого-то из членов организаций. Или это бизнесмен, или это какой-то завуч школы – когда расходятся ученики, он может предложить. Ну, как-то придумывают. Некоторым власти дают возможность в каких-то муниципальных зданиях собираться, и так далее. Ищут... вот...

Надо сказать, что для объединений... поэтому... Поскольку делить особенно нечего, то и конкуренция меньше, с одной стороны.

Во-вторых, я еще раз говорю, что организации небольшие. Это закономерно, это не только в нашей... Я говорю о правозащитных организациях. Они и не в нашей стране. Они во всех странах маленькие – просто это специфика работы этой организации. Мы же не партии, которым надо выборы устраивать. Нам надо, чтобы каждый свою... в своей нише делал то, что надо. И поэтому...

Ну, просто не нужно больших организаций. Если она разрастается и, как правило, распадается на несколько организаций – не потому что переругались, а потому что так сподручнее работать. По уже тем направлениям, которые какая-то группа людей сделала приоритетными. Вот... поэтому... Объединение идет легче, чем других.

Не без трудностей. Потому что тоже существуют амбиции, тоже существуют... идейные противоречия, так сказать: чем заняться, каким образом, какие направления сделать приоритетными, как строить взаимоотношения с властями, сотрудничать или резко критиковать. И так далее, и так далее. Это нормально. Так и должно быть. Должна быть борьба мнений. И борьба амбиций нормальна. Это – люди, а не ангелы. Здесь никаких болезненных явлений на этот счет в наших организациях нет.

Почему слабые связи? Во-первых, потому что движение очень молодое, совсем недавно возникло. И практически существует почти что без денег, особенно в регионах. Еще московские организации находят, а в регионах это редкость. И для того чтобы создать связи, надо иметь деньги – хотя бы на телефонные переговоры. Я уж не говорю про компьютеры. Очень мало, кто... Поэтому чисто материальные трудности возникают.

Но, с другой стороны, именно потому что эти организации маленькие, и каждая из них чувствует себя недостаточно сильной для того, чтобы выполнять такие достаточно... большие проекты, которые хочется выполнить, соответствовать тем целям, ради которых эта организация создавалась, это толкает к объединению. Именно потому, что организации маленькие и слабые, и бедные.

И начинается, знаете как? Вот у нас 89 регионов, как Вы знаете. И в 30 регионах, то есть в каждом третьем, уже по два, по три года, а кое-где и больше, существуют центры правозащитных организаций. Когда они объединяются. Причем они не выбирают. Это не надстройка над этими организациями. Это чисто горизонтальные связи. Они просто выбирают какого-то... Или это директор центра, или это координатор, Иногда, если все эти организации складываются своими средствами, то они платят небольшую зарплату, платят этому человеку, чтобы он мог не отвлекаться на зарабатывание на жизнь, а все свое время посвящать этой организации. Обычно это общее решение – кто будет этим оплачиваемым директором. А дальше начинается так.

У одних есть помещение. О'кей! Здесь будет центр. У других есть компьютер. Они его ставят сюда. У третьих есть факс. Четвертые говорят: вот я – пенсионерка, я могу в качестве секретаря сидеть у телефона. А пятый говорит: вот я – бизнесмен. Это, кстати сказать, частая вещь: руководители малого и среднего бизнеса участвуют в наших ор-

ганизациях в личном качестве. Ну, вот: я – бизнесмен, я могу Вам оплатить телефонный счет. И вот на всем этом собирается центр.

Благодаря общим ресурсам он, несмотря на отсутствие денег, может существовать и каждодневно работать. Понимаете? Так сказать, и бедность, и отсутствие каких-то лакомых кусков для дележа способствует этому. А вот последнее...

Надо сказать, что это больше относится к регионам, чем к Москве. В Москве проблема объединения стояла очень остро, потому что мы почти все способны выжить самостоятельно. И поэтому этой проблемой... Для того, чтобы сложить компьютер с факсом – мы не нуждаемся в объединении для этого. Понимаете? И поэтому объединение у нас шло медленнее, чем в провинции.

Существует такое печальное правило – очень мне не нравящееся, но тем не менее я его признаю – объединиться против кого-то легче, чем за что-то. Так вот, знаете, сейчас пошло очень быстро объединение, потому что начались разговоры об этом форуме, и мы испугались за свою самостоятельность. Теперь совещаемся, как нам быть, чтобы выработать общую позицию, чтобы нас не съели поодиночке.

И: А тогда как Вам кажется -если бы Вы получили приглашение на этот форум, Вы бы приняли его?

Р: А я уже получила.

И: Получили? И как Вам кажется, если бы была Ваша воля, кому бы Вы послали в первую очередь приглашения, каким организациям?

Р: То есть?

И: Некоммерческим организациям?

Р: А я бы вообще никому не слала. Этот форум – это инициатива Президента и его команды, вот хозяин и должен приглашать. У меня другая проблема. Зачем меня пригласили? И в связи с этим – не опасно ли мне туда пойти?

С одной стороны, мне очень хочется сотрудничать с президентской администрацией, потому что...

В развитие нашей темы – я могу сама сказать, что кроме проблем связей с организациями, у нас существуют еще очень существенные проблемы. У нас нет – или очень слабая обратная связь с властями. А с разными структурами власти – на разных уровнях. А это очень... вот отсутствие этих связей – или слабые связи – очень снижает коэффициент полезного действия наших. Потому что кто нарушает права человека? Права человека нарушают в основном государство и его чиновники. Значит, мы, защищающие права человека, должны именно с ними вступать во взаимодействия, чтобы эти правонарушения прекратить.

А для нас это очень большая проблема. Власти еще не понимают возможности гражданского общества, не заметили, что мы выросли. И, как говорится, ни во что нас не ставят. И поэтому они к нам относятся, я бы так сказала, менее серьезно, чем мы того заслуживаем. И это наша большая проблема. И казалось бы – сначала пригласить... Вот в День независимости, когда президент приглашал представителей общественных организаций, а теперь идея этого форума – казалось бы должна нас несказанно обрадовать, потому что мы все время искали возможности...

Ну, я оговорюсь тут – мы... Конечно, в каждом движении – в нормальном движении – существуют радикалы, центр и соглашатели. У нас соглашателей практически нет. Потому что соглашатели – это те организации, которые, мы говорили, построенные... А вот... организаций... Так вот радикалы у нас – как опять же положено нормальному

движению – довольно маленькое, но очень шумное... такая очень заметная часть. А центр – основная часть организации на него и приходится, но он такой... менее громогласный. Работают.....

Так вот если говорить о центре. Мы искали все время всяких путей, контактов с властями. И не только для себя. Московская Хельсинкская группа – это такая международная известная организация, поэтому я не могу сказать, что мы страдали от... Ну... для выполнения наших, чисто групповых... нашей группы дел. Но мы имеем большое число партнеров по работе в регионах. Мы вот так в постоянных контактах находимся...

Нет, не так... Мы имеем контакты с примерно двумя тысячами правозащитных организаций, постоянные контакты – примерно организаций пятьсот. А с теми организациями – эпизодически. И кстати сказать, эти контакты являются какой-то... Эти контакты и помогали создать... Потому что мы не только сами с ними контактировали – они друг с другом связаны.

Так вот нас больше беспокоила ситуация наших партнеров в регионах. Хотя нас тоже. Наш юрист ведет какое-нибудь дело, и оно упирается в самодурство какого-нибудь чиновника, который не хочет выполнять закон. И выше не пойдешь. Например, обратиться, скажем, к московской организации, к мэру Лужкову – невозможно. Он не знает, что такое права человека. Он два раза в своей жизни произнес это словосочетание, когда его самого жареный петух стал клевать. Понимаете? Сейчас он опять забыл это словосочетание. Он каким-то образом договорился с властями, с федеральными властями. Но вот, например, с Городской думой – с московской – у нас есть контакты. Мы работаем с ними. И в общем, как говорится, можем... И по округам у нас есть... с префектами мы работаем. В некоторых округах – хуже, в других – вполне нормально. Так что мы... Но в регионах во многих даже лучше, чем в Москве, обстоят дела, а в некоторых совсем плохо. И поэтому мы думали о этом. Даже я Вам расскажу. Московская Хельсинкская группа старейшая из действующих в России правозащитных организаций, нам двадцать пять лет исполнилось... И когда мы отмечали свое двадцатилетие, – мы в 96-м году, в мае 96-го года – то президент Ельцин прислал группе приветствие свое к двадцатилетию. Но я думаю, что президент Ельцин сам вряд ли проснулся ночью и думает: надо мне поздравить эту группу. Ну, кто-то из помощников, кто-то из Администрации внушил ему эту благую идею. Он действительно прислал нам свое поздравление. И принял основателя этой группы Юрия Федоровича Орлова. И, значит... м-м-м...

Ну, в президентской Администрации наши... сказать: слушайте, надо каким-то образом этот момент, этот информационный повод использовать для правозащитного движения... Вот можно было бы, пока он не забыл, кто такая Московская Хельсинкская группа, какой-нибудь указ там. Что бы Вы могли, что бы Вы хотели от Президента?

И вот мы подали такую идею указа, который был потом выпущен, который назывался "О некоторых..." Ну, о некоторой помощи правозащитному движению. Там он, обращаясь к губернаторам, предлагал им создать при губернаторах – ну, главах субъектов федерации – создать комиссии по правам человека, аналогичные комиссиям по правам человека при президенте Российской Федерации. Это была наша идея. Ну, там еще... Давать им льготы... на аренду помещений и такие вещи. Но это самое главное – комиссия. Это мы не сами придумали. А вот как раз собравшиеся на эту юбилейную конференцию – наши коллеги из регионов – они говорили, что им нужно: им нужна какая-то площадка для переговоров с региональными властями. И эти комиссии могли бы такой площадкой стать.

Конечно, поскольку это по аналогии с президентской комиссией, то это означало, что назначать в эту комиссию будет сам губернатор. И мы не обольщались. И мы понимали, что губернатор скорее всего назначит в эту комиссию близких к себе людей. Но если проводить полную аналогию с президентской комиссией, это все-таки были не чиновники, а общественные деятели. Пусть такие сверхлояльные по отношению к президенту, но все-таки это были ученые, писатели, общественные деятели и так далее. А губернаторы в этом отношении оказались хуже Ельцина – большинство в этих комиссиях составляют чиновники. И в общем, – как только в тех регионах, где эти чиновничьи комиссии... это мертворожденное такое образование, которое практически не работает.

Но мы это тоже понимали, мы не обольщались на этот счет, но мы считали, что если из 89 регионов в пяти или десяти регионах будут приличные комиссии, то в этих регионах тоже... А потом, может быть, и эти комиссии можно будет как-то...

Мы, конечно, очень были заинтересованы, чтобы в них пошли правозащитники. Мы даже из президентской комиссии по правам человека... Они даже разослали всем губернаторам такое письмо, советуя им привлекать правозащитников – из активно работающих у них организаций – в эти комиссии. Но, как мы и предполагали, в восьми регионах это произошло. Сейчас уже больше. Сейчас уже в 70 регионах имеются такие комиссии. Но я думаю, что в регионах двадцати в них участвуют правозащитники. Нельзя сказать, что они там определяют работу в этих комиссиях, но для них это важно, потому что они могут...

[...]

...официальной губернаторской комиссии это производит впечатление. Или они могут инициировать на этой комиссии слушание какого-то вопроса, который им силами своей организации не удастся разрешить. Так что для нас же это было очень важно, чтобы создать вот эти площадки, где власти все-таки встретились с правозащитниками, и чтобы у них взаимная идея, идиосинкрязия, может быть, как-то постепенно ослабела. Так что... нельзя сказать, что мы сотрудничать... мы не хотим, и пытались искать. Это один пример. Я могу другие привести, когда мы обращались к властям и стремились наладить сотрудничество.

Но вот этот форум... который организуется, он очень нас настораживает. Потому что это не наша инициатива, это инициатива сверху. И мы очень готовы сотрудничать с властями, но мы не готовы на то, чтобы поступиться ради этого своей независимостью, своей самостоятельностью. Причем не потому, что мы там шибко амбициозны или у нас мушкетерские представления, знаете, о чести и так далее.

А дело в том, что очень многие организации, даже включая политические партии... Я вот всегда голосовала за СПС и не собираюсь переставать за них голосовать из-за того, что они там идут на какие-то соглашения с президентом в таком важном вопросе для меня, как Чечня, например. У меня, конечно, принципиально иная позиция. Тем не менее я собираюсь. Почему? Потому что я понимаю – это политическая партия, этот президент выполняет очень активно их экономическую программу. Как всякая политическая партия, они понимают, что всего сразу требовать нельзя. Вот эту часть, причем самую важную для них часть, исходя из того, что лидеры этой партии – и Гайдар, и Чубайс – в общем, экономисты...

Вот он выполняет эту часть, они, политическая партия, может позволить себе закрыть глаза на какое-то время на проблемы... отступления от демократии, от нарушения прав человека и даже – Конституции. Они могут, а мы не можем. Почему? Потому что они – политическая партия, у них одна задача. А наша задача – защита гражданина от госу-

дарства и его чиновников. Если мы становимся зависимы от государства и его чиновников, мы уже не в состоянии выполнять той функции, ради которой мы создались. Тогда нам надо переqualificироваться в управдомов. А мы не хотим, мы хотим остаться правозащитными организациями. По определению мы не можем утратить своей самостоятельности, даже если...

Им если выгодно, они могут поступиться частью самостоятельности. Для нас это смерти подобно. Просто мы перестаем быть сами собой.

Мы ни в коем случае не хотим конфликтовать с властью. Мы бы хотели с нею сотрудничать. Но мы не можем...

Если, скажем, нас пригласят на этот форум, мы не можем не поднять вопросы Чечни. Вот зачем мы тогда, если мы об этом не будем говорить? Или вот... при полном... ну, вседозволенности по отношению к гражданам работников милиции и прокуратуры. Мы не можем не говорить об этом, потому что это просто всенародный... Стало, что милиционеры, прокуроры не только нарушают законы, но просто сами становятся бандитами, которые соответственно ведут себя с гражданами.

И поэтому мы – неудобные партнеры для власти, которая не хочет... если она не хочет иметь партнерские отношения с обществом. Мы не можем быть солдатами.

И: Скажите, пожалуйста, Вы вообще не рассчитываете на какой-то позитив от этого форума или все-таки может что-то такое быть?

Р: Э-эх! Если бы меня спросили, чего я хочу, я бы хотела, чтобы покамест этого форума не было. На самом деле. Потому что я не верю в... в искренние намерения нашей власти завести действительно... построить действительно партнерские равноправные отношения с гражданским обществом.

Почему? Потому что... когда мы... когда представители власти говорят об этом форуме, то то, что они говорят – я готова подписаться под каждым словом. Они все правильно говорят. Меня там ничто не задевает. Все правильно. Но.

Во-первых, я знаю практику. Президент и его команда обратили внимание на Совет Федераций. Где он этот Совет Федераций? Да? Вот. Я не обсуждаю, правильно это или неправильно. Я – не политик. Может быть, он был и прав, может быть, надо обуздать наших губернаторов. Я говорю, что осталось в сухом остатке. Понимаете?

Он обратил внимание на Думу, и теперь у нас Дума похожа на стройбат. Да? Все руки по швам, и все, как президент.

Потом был президентский... Это вот тут опять.

Наша Дума это вообще такой кошмар, что, может быть, будь я президентом, я захотела бы ее построить. Знаете, человек слаб... Но вот уже дальше – президентский законопроект о политических партиях.

С моей точки зрения, это совершенно бессовестное нарушение конституционных прав граждан. Потому что там написано, что каждый гражданин имеет право входить в объединение по всяким, всяким, всяким, в том числе и политическим своим убеждениям. А теперь оказывается, что если нас меньше десяти тысяч, то мы не можем объединиться в партию. Если в местных организациях меньше ста – всего девяносто девять, мы не можем объединиться в партию. А где написано в Конституции, что только десять тысяч могут объединиться по политическим убеждениям, а если меньше, то не могут? Там ничего такого нету. На это закрыли глаза. Это сделали... Единственная причина – я не могу понять, не могу представить себе другое – это возможность манипулировать партиями и легче ими управлять. Или даже не манипулировать – он... управлять.

Вот после всей этой череды президентского внимания к разным институтам в нашей стране он обращает свой взор на некоммерческие организации. Что я должна подумать? Что он за это время стал другим человеком?

У нас тот же самый президент, который все это делал. И поэтому, что бы они ни говорили, я сильно подозреваю, что на нас обратили внимание, заметили, что нас очень много, и – может быть, я льщу себе надеждой – что мы уже собой что-то представляем. Потому что если бы мы были ничто, то стоит ли с нами возиться, да? Значит, уже заметили, что мы выросли до каких-то размеров. Что заслуживаем президентского внимания, как некая сила. Но что хотят сделать с этой силой и для чего ее приглашают на форум – у меня сильное подозрение.

Поэтому сказать, что... Ну, видите, когда слушаешь слова, конечно, таешь, потому что очень хорошо, правильно говорят, но есть опасения. Поэтому мы не... Я говорю: мы вот здесь, и здесь это уже не только правозащитные организации. Я Вам уже сказала, что некие...

Правда – нас страх объединил. Это раньше мы объединились. Сейчас просто укрепилось это объединение.

Вот в течение, по-моему, уже лет четырех в Москве работает так называемая "Общее действие". Это незарегистрированная организация. Туда входят, по-моему, двадцать, двадцать с чем-то правозащитных московских организаций. Практически все активно действующие, постоянно действующие, правозащитные московские организации. И мы собираемся там раз в месяц, иной раз – два раза в месяц, иной раз – раз в два месяца. Нет такого точного дня или срока. Мы собираемся, чтобы обсудить наши общие проблемы и выработать какие-то общие подходы к этим общим проблемам или каким-то событиям, которые случились, как нам действовать, чего. Это вот такое существует. И примерно года два существует... Ее даже организацией нельзя назвать.

А... сообщество, что ли... Называется "Народная ассамблея". Всего семь человек. И это получилось вообще так, спонтанно. На самом деле каждый из этих семи это – лидер организации, которая активно действует в Москве и имеет сети по регионам. И поскольку это у нас общее, то естественно, что у нас бывают общие... только проблемы, а просто интересно поговорить, как у них, что там – ну, как-то.... И естественно, что это люди, которые... Мы давно знаем друг друга, симпатизируем друг другу, и даже трудно объяснить – потому что мы возглавляем организации или потому, что нам просто нравится разговаривать друг с другом, мы уважаем мнение друг друга и так далее.

В течение двух лет это бывало так. Мы никак себя не называли, никакой "Народной Ассамблеей", просто, в сущности, встретимся... Ну, вот мы встречались примерно раз в месяц или что, в каком-нибудь кафе. Мужчины пили пиво, разговаривали на всякие такие темы. Конечно, никаких протоколов, никаких решений, ничего этого не было – просто дружеская беседа, но довольно постоянная.

Но перед нами возникла проблема, когда был принят новый Налоговый кодекс. Очень хороший вроде бы для наших предпринимателей, но они там, как признался замминистра финансов Шаталов, что делая Кодекс, они забыли, что есть некоммерческие организации. Они нас обложили, как коммерческие организации. Что означало убийство всего этого сектора. Просто убийство. Потому что...

Кроме того, что это – нелепость. Мы не можем соблюдать этот закон, потому что у нас нет на это денег. Они нам предлагают платить им налоги с тех денег, которых мы не имеем. С наших бесплатных услуг, понимаете? Это абсолютный нонсенс. И мы понимали, что это какое-то недоразумение. Но надо было обратиться в правительство.

А как обратиться? От имени кого? И вот тогда мы решили, что вот мы семеро – "Народная Ассамблея". И мы обращаемся в правительство. Мы подошли, так назвались, и мы обратились в правительство по этому поводу, который волнует все некоммерческие организации – все 350 тысяч зарегистрированных некоммерческих организаций.

И надо сказать, что поскольку люди туда входят известные, то, в общем, откликнулись самым замечательным образом. Мы имели прямую встречу в правительстве. Когда нам сказали: ну, заходите, – мы сказали: нет, давайте так: правительственная сторона, мы, средства массовой информации. Мы разговариваем публично, чтобы видели позицию каждого, и так далее. Они и на это согласились. В апреле была такая встреча. Они договорились, что выработают... что будет создана рабочая группа, куда войдут наши представители и представители от правительства, и будут эту проблему решать.

Они с пониманием отнеслись. И сейчас уже одна инструкция исправлена, подготовлены поправки Налогового кодекса. Они, наверное, в ноябре-декабре будут приняты.

Вот так мы оказались "Народной Ассамблеей". Понимаете? Из приятельских встреч получилось... Потому что надо было себя как-то обозначить. А теперь "Народная Ассамблея" выступает как некий... одна из структур, с которой ведутся переговоры об участии в этом форуме. И поэтому я говорю "мы". Потому что мы действительно согласуем всегда свою позицию, прежде чем ее обозначить.

Вот завтра будет еще одна встреча такая. Нет, не завтра – восемнадцатого. Будет еще одна такая встреча. Я на нее, конечно, пойду. Вот и...

Так вот мы каждый раз очень так серьезно обсуждаем опасности, которые там грозят... и как сделать так, чтобы не фрондируя, не агрессивно, а, так сказать, вполне цивилизованно предлагать все-таки, но тем не менее твердо предлагать те условия, на которых мы можем участвовать в этом форуме, чтобы это было не позорно для нас, не опасно для наших организаций и для наших коллег в регионах. И мы очень так четко обозначили свою позицию.

Потом мы ее согласовывали с "Общим действием", потому что там больше людей. И действительно, что получилось так, что в преддверии этого форума мы стали чаще встречаться. Мы гораздо больше... В общем, мы сплотились... [смех]. И "Общие действия", и "Народная Ассамблея". А я и туда, и туда вхожу, поэтому я замечаю, что эти процессы и там, и там идут. Наша позиция такая...

Вот собственно какие принципиальные вопросы, почему мы с опаской относимся к этому форуму. Потому что сначала его вообще съездом назвали. А съезд это что значит? Это значит выборные представители, да. Но выборность от граждан уже есть – это парламент. Тут мы участвуем в этих выборах каждый в личном качестве. В качестве членов какой-то некоммерческой или какой-то общественной организации – даже лидеров этих организаций – как участвовать в выборах? Вот 350 тысяч организаций. Всех лидеров этих организаций заведомо пригласить невозможно, больно много их. Как выбирать? Вот... говорят: ну, можно выбрать такие знаковые фигуры, которых все знают и все такое.

Простите, но может быть сто раз знаковая фигура и так далее, но любой лидер общественной организации он представляет только свою организацию и никого больше. Если он готов сделать это – представлять кого-то больше, он безответственный человек, потому что это совсем другие организации, которые понятия не имеют, какие решения примет этот лидер, и так далее. Поэтому он не может этого делать, это – фикция. Выборы от гражданского общества, то есть от гражданских организаций – это фикция. Этого не может быть. Как Вы ни придумывайте: квота, выборы – это все равно ерунда. Понимаете? Поэтому мы настаиваем, казалось бы, на очень недемократичном...

Президент хочет познакомиться с гражданским обществом? Прекрасно! Мы очень этому рады. Пусть его помощники проработают этот вопрос. Пусть разберутся в том, что представляет собой конгломерат этих организаций, и дадут квалифицированный совет президенту, кого надо приглашать. В зависимости от целей, которые президент возлагает, от надежд, которые президент возлагает на этот форум. И по приглашению каждый из нас придет. Понимаете? Но тогда мы будем гостями президента, а не представительным органом... Это совсем другое дело.

Мы готовы разговаривать, мы только не хотим представлять, не имея на это реальных прав. Это первое.

И второе. Если... Ведь как говорили... Причем это они говорили уже... Ну, хорошо, ну, пускай это не выборные... Ладно – мы согласны. Президент приглашает на... А потом на форуме участники форума выберут какой-то орган. Какой орган? Он – что? Как на Съезде КПСС, ЦК КПСС, который нам будет потом распоряжения спускать? Так это ерунда. Эти организации не будут выполнять этих распоряжений, и права будут. Поэтому что зачем нам эта надстройка – пусть даже из наших товарищей? Зачем она, и как они могут... Там филателистам, нумизматам, садоводам, солдатским матерям, организациям за права ребенка, военнослужащим, правозащитникам... один... это ерунда какая-то. Мы – каждый сам по себе.

И потом опять – мы же предлагали. С нашей точки зрения, если президент хочет познакомиться с проблемами гражданского общества, то надо не форум собирать – пять тысяч человек. Это меня тоже очень насмешило. Все время говорят: пять тысяч, пять тысяч. А почему пять тысяч, а не четыре, и не шесть? А мне объяснили: пять тысяч мест во Дворце Съездов. Так это же смех. Вот. Так чем собирать... Ну, соберут пять тысяч, ну, выйдет президент, издали будет видно его. Мы его на телевизоре лучше видим, чем отсюда. Ну, он что-то скажет, что-то скажут пятнадцать человек. В лучшем случае – выступят. Ну, что, они покроют проблемы и интересы и выступят от имени этих пяти тысяч? Это же все равно!.. Это же показуха. Это не серьезное мероприятие.

Если действительно хочется познакомиться, форум ничего не дает. Если только хотят выбрать, чтобы потом через эту... Вот этого мы не хотим. Понимаете?

Поэтому мы предлагаем другое. Вот есть оргкомитет. Созывают оргкомитет. Которые участвуют в этом оргкомитете – если принимают вот эти наши условия, то пускай оргкомитет опрос какой-то проводит, какое-то исследование социологическое, и так далее. Какие проблемы, значит, во-первых, интересуют президента в гражданском обществе, потому что он же все это затеял, значит, надо интересоваться, что его интересует, а во-вторых, по которым мы готовы сотрудничать. И если уж сотрудничать, то мы должны обозначить те проблемы, по которым мы бы хотели с президентом поговорить. И тогда бы отобрать эти ключевые проблемы – да – и создать, постоянно проводить – тут мы двумя руками "за". Постоянно проводить такие что ли... круглые столы по проблемам.

Скажем, речь идет о правах детей. У нас и беспризорность, и детские дома, и насилие над ребенком в семье, и несовершеннолетняя проблема образования, и все что хотите – куча проблем... И бездна организаций, которые этим занимаются. Проблем...

Вот пригласите десять, двадцать, сто организаций, которые занимаются этими проблемами. И это уже круг, в котором эту проблему можно действительно полноценно обсудить, и прийти к каким-то... Будет какой-то выход от этого, кроме того что наполнить этот Дворец Съездов, а потом разойтись. Понимаете? Здесь действительно можно обмениваться проблемами. Что-то скажут эти организации президенту, о чем он и не подозревает, а президент может сказать, как он видит эту проблему, и чем он может быть

полезен, какие точки зрения он отмечает, а какие готов принять, задействовать в решении и так далее.

Или, скажем, военная реформа. У нас очень много организаций: и солдатские матери, и военнослужащие... вышедшие в отставку, и военнослужащие действующие, и очень многие занимаются... И организации, которые призывников... и организации общего профиля – правозащитные. Мы были бы счастливы обсудить эту проблему, высказать свои соображения, выслушать президента, найти какие-то точки соприкосновения. Вот это была бы рабочая схема.

Поэтому нам кажется, что не столько нужен форум, но если уж обязательно хотят форум, то пусть на этом форуме будут обозначены эти темы, и договорятся о тех механизмах, которые будут... использованы для обсуждения и такого вовлечения общества в решение этих проблем.

Ну, вот о том, что не будет выборов на форуме, мы вроде договорились. Потом шли договоры о том, как быть с оргкомитетом. Потому что оргкомитет уже был создан, все это устраивал... Оргкомитет поручили создать Павловскому. И он привлек какие-то организации, и уже действует этот оргкомитет. Но при обсуждении этого в "Народной Ассамблее" мы очень настаивали, что если собирается по инициативе президента, для встречи с президентом, то при чем здесь Павловский? Он – не официальное лицо, он никакой должности не занимает при президенте. Пускай тогда войдут в этот организационный комитет люди из Администрации президента, которым поручен этот форум... Мы даже знаем их фамилии. Вот. Потому что встречались с ними. Пускай они открыто войдут. Зачем какая-то теневая фигура для подготовки этого форума?

И потом было бы хорошо, поскольку проблемы, которые возникают не у общественных организаций, очень многообразные. Все непосредственно выходят на президента, и если они... не собирается форум... то пусть сюда войдут и представители и от правительства, от судебной власти – у нас очень много проблем... судебной власти. Они на это согласились. И тогда мы готовы пойти.

Значит, вроде согласились, что будет двадцать человек от этого уже действующего организационного комитета, двадцать человек от власти – от судебной власти – и двадцать человек от "Народной Ассамблеи"... То есть не обязательно члены, а просто предложенные нами люди, потому что мы хотим из провинции... Ну, вот... Потому что из каждой этих двадцати будут отобраны по пять, составят рабочую группу, которая будет чаще встречаться, и, значит, осуществлять подготовку к этому форуму.

Вот на последнем собрании, где это вроде бы решили, то там... заявили они, что никаких выборов не будет, но мы знаем, что по регионам идут... разговоры. Идут... а по регионам идут выборы. То есть то, что говорят нам, не будет. Вот.

И они говорят, что мы к этому непричастны, это ошибка, это не мы, и так далее, и так далее. Не знаю, насколько это правда.

На прошлом собрании меня не было, мне говорили коллеги, что на последнем собрании, которое было, по-моему, два-три дня назад – я уже не помню – следующий вопрос поставили – тоже очень для нас важный – полная прозрачность. И подготовки форума, и всего, что делается вокруг форума, на форуме. И в частности, поставили вопрос, откуда деньги, финансы... На этот вопрос нам не ответили.

Но вот семнадцатого будет следующее заседание, по-видимому, это снова будет обсуждаться. То есть мы договорились, что это будет поэтапно обсуждаться. Вот какие-то вопросы... решили, если здесь нашли согласие, то к следующему приступаем. И в общем, ну, пока мы находим... Вроде бы так сказать... ну, идут на встречу нам, признают, что это не наш каприз, вот эти предложения.

Ну, и еще есть идея, которую вот сейчас Алексей Владимирович Яблоков предлагает. Это написать такое обращение. Может быть, "Общего действия" к правозащитным, экологическим и всем другим организациям, которые готовы будут с нами эту проблему обсуждать, насчет того, какова наша позиция по отношению к форуму. Потому что для того, чтобы это было прозрачно... наверное, в провинции очень мало понимают и очень мало знают, что делается. Не потому, что мы скрываем, а довольно трудно всех проинформировать. У нас нет такой вот... ну, такой большой информационной сети, которая всех бы охватила. Это тоже не решение... проблемы. Но все-таки написать какое-то такое воззвание что ли организации... С пояснением нашей позиции: чего мы добиваемся, чтобы стало ясно.

И: А как Вам кажется, таким организациям, независимо от профиля... работают... если – да, то какого толка?

Р: Ну, есть такие и такие. Есть такие, которые в рекламе не нуждаются. Есть такие, которые в ней нуждаются. На самом деле и в общении с властью. Тоже есть организации...

Скажем, правозащитникам это нужно, а зачем это нумизматам, зарежьте меня – не понимаю. Может, стань нумизматом, я бы поняла, но мне кажется... Или там филателистам... Ну, зачем им? Собирай свои марки и собирай. Зачем им? Зачем они президенту и зачем им президент? Понимаете? Они еще более независимы, чем мы, в этом отношении.

А реклама? Да, ну... Каждая организация, наверное, выигрывает, если становится известной.

И: А как обычно организации сообщают о своем существовании на этом свете тем людям, которые, как им кажется, заинтересованы, чтобы прийти в эту организацию за помощью?

Р: В какой-то мере это проблема. Но она труднее разрешима на федеральном уровне из-за огромных размеров страны, чем на региональном уровне. Там правозащитники очень... Опять же я говорю о правозащитниках, потому что я лучше всего это знаю. Но я думаю, здесь более-менее одинаково обстоят дела. Вы знаете, довольно охотно местные газеты предоставляют им свои колонки не для того, чтобы они рассказывали, что они делают, а для того, чтобы они давали юридические консультации по проблемам, наиболее волнующим граждан.

Вот у нас есть юридические приемные бесплатные. И вот по каким вопросам обращаются потоком: скажем, проблемы пенсии, надбавки к пенсии, как добиваться пенсии, если ее не выплачивают, задерживают пенсии, и так далее. Они дают такую юридическую... Вот. Это колонки в местных газетах. Им дают возможность выступать по радио с этим же или по местному телевидению. В общем на самом деле я не могу сказать, что широко знают, но знают.

Вы знаете, ведь на самом деле власть заинтересована в этой работе, потому что у нас граждане совсем не знают законы и как защищать свои права. И эту работу совершенно не ведет государство. Эта ниша оказалась совершенно свободна, и ее заняли правозащитники.

Вот, в частности, когда мы обращались по поводу налогов, разговаривали с правительством, там была приведена такая статистика, что вот эти организации... Ну, не только правозащитные – имеются в виду благотворительные всякие, женские и всякие другие организации – что вот этот некоммерческий сектор... что в нем до миллиона рабочих мест. Что они предоставляют ежегодно услуги, бесплатные услуги примерно двадцати

миллионам граждан. И если эти услуги оценить в денежном выражении, составляют примерно пятнадцать миллиардов рублей. Это совсем немало.

И мы как раз им говорили, что если вы своим Налоговым кодексом прихлопнете этот сектор, то ведь пусть не все эти услуги Вы будете предоставлять, но что-то придется делать чиновникам... И то, что они будут делать, то, что мы делаем на пятнадцать миллиардов, им придется тратить шестьдесят. Если не сто пятнадцать.

Потому что мы работаем гораздо дешевле. У нас и труд бесплатный. И мы совершенно иначе работаем, понимаете. Это известно, что общественные организации гораздо дешевле государственного аппарата в любой стране.

Так что в очень многих регионах... просто даже... Если не сам губернатор, то, скажем, в социальном... отделе социальной помощи труда... Как это?

И: Собес.

Р: Да, собес. Они просто заинтересованы. Чтобы...

Или там Служба миграции – пока ее не закрыли. Они говорили... Они были очень связаны с нашими организациями, которые работают с беженцами и вынужденными переселенцами, и просто говорили, что обратитесь туда, у них больше возможности Вам помочь, чем у нас. Потому что... у них там поток, у них мало... работников... а помогаем... Таких много сфер, где обращаясь...

В этом году – я не знаю, а года три-два назад была очень сильная жара в Москве. Начальники тюрем московских обратились в наши правозащитные организации, которые занимаются заключенными, и сказали: "Ради Бога, соберите им хотя бы на воду, на сердечные лекарства и так далее – люди задыхаются от жары". И хотя это не правозащитная работа, а благотворительная, мы, конечно, не стали говорить, что это не наше дело, мы бросились и сделали это. Мы доставляли прямо машины с минеральной водой в эти тюрьмы и лекарства сердечникам, и так далее, и так далее.

Очень часто наши чиновники обращаются к нам за помощью – мы ее рады оказать, понимаете? Так что нельзя сказать, что нас полностью блокируют. Нам дают... Но есть такие, которые совсем не дают никакого... Вот, например, в Курганской области – они не могут ни одной строки в газете напечатать. Но тогда мы тоже идем по пути...

Правозащитное движение в нашей стране существует тридцать пять лет. И двадцать пять лет из них, время было, было такое явление, как самиздат. И наши правозащитники до сих пор этим пользуются в гораздо более широких масштабах, потому что у них есть ксерокс. Они на плохой бумаге печатают эти свои газетки, рассовывают их по ящикам, объясняют, что по такому адресу работает бесплатная юридическая приемная, вы там можете получить такие-то услуги и разные другие.

Или там, когда призыв идет в армию. Если Вы считаете, что вас призывают незаконно, обратитесь туда-то, туда-то, вы получите консультацию, как вам действовать. Мы просто буквально листовками такими распространяемся, в ящики рассовываем, на автобусных станциях, на рынках...

И: Спасибо, большое.

*Волкова Светлана Вадимовна –
директор городского Центра профилактики безнадзорности,
преступности, алкоголизма, наркомании и СПИДа
среди несовершеннолетних "Дети улиц"*

И: Светлана Вадимовна, будьте добры, ответьте на несколько вопросов, связанных с деятельностью некоммерческих общественных организаций. Первые вопрос

такой. Как можно описать институт некоммерческих общественных организаций, сложившийся в России на сегодняшний день? В какой мере эти организации можно рассматривать как институты зарождающегося гражданского общества? И вообще – насколько своевременно говорить о таких институтах в российских условиях?

Р: Общественные организации у нас существовали всегда. Сейчас только функции изменились. Одно время общественные организации у нас были сильно идеологизированы. Сейчас они, как и все наше общество, свободны от идеологии – той или иной, от политического смысла.

Если в целом – общественные организации, они играют роль посредника между потребностями, которые зарождаются в обществе, и теми возможностями, которые это общество может удовлетворить. То есть если кратко так сформулировать.

Уточню, разовью эту мысль. Государственная машина, которая создана, в принципе, для человека, она такая большая, такая медлительная, стабильная – более или менее стабильная. И, естественно, она с трудом перестраивается и не так мобильно реагирует на изменения, происходящие в обществе.. А жизнь – она меняется. Особенно мне, как человеку, работающему в общественной организации, направленной на работу с молодежью, эти изменения очень здорово видны. И молодежь так быстро развивается, что нам, специалистам, которые в общем-то следят за этим движением, тоже все время приходится учиться и подстраиваться.

И если пока общественная инициатива... мы ее сформируем, мы ее... расскажем о ней, доведем ее до такого состояния, когда она начинает быть востребована обществом и социальными институтами общества, то есть становится государственной, общество уже уходит вперед. И мы уже опять как бы опаздываем. И поэтому роль общественных организаций недооценивать нельзя. И они вот на переднем крае решения таких проблем. Вот. Роль посредника.

И: А как Вам вообще видится гражданское общество? Объясните, что для Вас означает это понятие? Приведите, пожалуйста, конкретные примеры стран, где уже сложились или успешно развиваются институты гражданского общества? А как обстоят дела с подобными институтами в России?

Р: Что касается гражданского общества в целом, то для меня это такое общество, где права и обязанности граждан... они существуют, четко определены и соблюдаются и обществом, и гражданами. То есть права и обязанности граждан по отношению к обществу, и права и обязанности общества по отношению к гражданам. Есть такое равновесное состояние. Все равно происходит перемещение в тех или иных сферах, то есть стопроцентной гармонии, ну, нет ни в одном, наверное, обществе. Ну, есть те, которые более или менее приближены к идеальному состоянию.

И: Ну где это может быть?

Р: Где это может быть... Существует мнение авторитетных людей, что одна из стабильных стран на земном шаре, где все достаточно сбалансировано, это Соединенные Штаты Америки. В Европе, я бы могла бы сказать, что это Германия, это Франция, где существуют гарантии исполнения прав и свобод гражданина и человека.

И: А Вы сами знакомились с этим вопросом в Германии, которую Вы назвали, во Франции, или Вы пользуетесь данными специалистов, то есть опосредованно?

Р: Конечно, знания мои, они по совокупности. И теоретические, и практические, поскольку по роду деятельности мне приходится общаться с представителями этих стран, изучать их материалы. Когда мы изучаем положительный опыт, мы обучающие семи-

нары проводим, также партнерские, с представителями этих стран. Поэтому я знаю и в теории, и на практике.

Простой пример. Общественная организация, которая занимается проблемами детей улиц, например, в Нью-Йорке. И у них огромное здание недалеко от вокзалов, где скапливается население, молодое население, нуждающееся в этой помощи. Поскольку законы для всех одинаковые, все должны платить аренду. Но ставки арендной платы разные. Вот они в год за аренду платят один доллар.

А мы, общественные организации – это не секрет: в городе согласовывают годами какие-то бумаги, с размещением на небольших территориях, на неудобных, полуподвальных каких-то площадях, чтобы была возможность эту работу осуществлять.

И: Но тут меня вообще интересует лично такой вопрос. Все-таки возьмем Соединенные Штаты Америки. Там достаточно высокий уровень преступности, детской даже – мы получаем информацию о преступности, совершаемой в школах, в классах, даже учителей иногда убивают, одноклассников. Я помню, что когда Клинтон хотел стать президентом, он выдвинул большую социальную программу по ряду вопросов. В частности, он сказал, что я добьюсь, чтобы подростки не убивали друг друга на улицах. Он поставил даже такую задачу.

Как можно это соразмерить с этим гражданским обществом, как это соразмерить?

Р: Сочетается как? Я могу сказать, что это изъяны воспитания этих детей. Это не столько проблемы гражданского общества, сколько педагогическая запущенность детей и недолжное отношение, допустим, института семьи вот по отношению, например, к этим ребятам. Я не говорю об уровне достатка, я говорю о степени...

И: О воспитании...

Р: О воспитании, о роли семьи в воспитании. Здесь и американский менталитет. У них же... Если у нас было принято до недавнего времени... все вместе жили, несколько поколений – бабушки, дедушки, внуки, все друг другу помогали, то у них психология капиталистического мира. Она говорила... она способствовала разъединению. И вот они как-то все очень одиноки. Они со своими проблемами ходили к психоаналитикам, а не к подружкам или в семье. Поэтому и дети, видя, что они своим родителям не нужны, они решают свои проблемы сами. Это, я считаю, что изъян их отношения... к проблеме воспитания..

И: А почему родителям они не нужны?

Р: Разные причины.

И: Вы совершенно правильно отметили, что такое разъединение происходит между родителями и детьми, между взрослыми и подростками... . Какая-то глубокая причина... Может, слишком углубляемся в эту тему?..

Р: С точки зрения гражданского общества, я считаю, что это солидарная ответственность, что не только власти виноваты или эти подростки, которые так себя ведут. Это их естественная реакция на то, что они что-то не получили. Хотя правовые гарантии – я говорю именно о правовых гарантиях – они там существуют. Если положено не курить на территории школы в рамках например, федерального закона штата Флорида, и там в ста... Чего там, как у них меры?.. Не метры, а от забора... И там действительно полицейские, они четко отслеживают этот закон. Вот у нас был принят закон, что нельзя курить в общественных местах...

И: Нельзя курить детям?

Р: Взрослым. Я так знаю, на федеральном уровне был принят... или указ Владимиром Владимировичем Путиным был подписан. И тем не менее сами милиционеры, я наблюдала, как они в общественных местах курят. Поэтому как же тут можно? Если там положено скорость 70 миль, и они действительно ездят со скоростью 70 миль.

И: То есть они законопослушны.

Р: Они законопослушны. Не потому что... законы... Да, они строгие, они направлены... если они приняты, то они работают. У нас есть много хороших законов, но, к сожалению, не всегда механизмы. А у них, если есть закон, то есть и механизм его решения. И есть главное – средства на реализацию и контроль на их исполнение.

И: В чем, на Ваш взгляд, заключаются социальные цели и задачи нынешних российских некоммерческих общественных организаций? Есть ли разница между целями, задачами деятельности НКО, декларируемыми, то есть для других, и операционными – для себя. Если есть, то чем они отличаются?

Р: Каковы цели и задачи общественных организаций? Ну, основная, конечно, такой крупный блок... это решение вопросов, создание условий для решения вопросов, которые не могут быть решены государственными институтами. Это основная такая задача.

Что декларируется официально? Это то, что может быть написано в уставе и что может быть принято при регистрации устава Министерством юстиции или как там... Регистрационной палатой.

На самом деле на практике общественным организациям приходится тяжело выживать. Это начинается борьба за существование. Как то: элементарное содержание штатных сотрудников, которые вели бы грамотный обсчет и сдачу, хотя бы пустых форм бухгалтерской отчетности в налоговые органы, содержание какого-то помещения офисного, куда могли бы прийти корреспонденты, те же проверяющие органы, те же фонды, те же налоговые инспекции, и так далее.

И серьезный очень вопрос. Это борьба, скажем так, выживание. За помещение для работы. Потому что конкурировать в крупном столичном городе и многих других крупных городах общественным организациям, которые прибыль не приносят, которые нерентабельны, которые только, скажем так, используют деньги... Я не говорю... мы не считаем сейчас тот эффект, который они приносят своей деятельностью, потому что он находится в режиме отсроченного видения. А те коммерческие организации, которые готовы вот сейчас, завтра заплатить арендную плату... Конечно, бюджету выгодно заключить договора с такими организациями. Тут мы не конкуренты.

Да, существуют сейчас возможности исполнять социальные заказы, получать на льготных условиях, допустим, помещения для работы общественных организаций, и власти идут как бы на это, но тем не менее надо знать механизм нашей бюрократии. Согласование проходит очень и очень тяжело. Есть сдвиги в положительную сторону, но тем не менее тенденция эта сохраняется.

И: Вот Вы говорите о льготных условиях аренды помещений для Вас. Каковы они?

Р: У меня нет льготных условий по аренде помещений. Хотя есть в городе Москве закон о благотворительности. Там записано, что благотворительные организации могут пользоваться льготными ставками арендной платы. Но я в Москве такого прецедента не знаю. Это продекларировано, но, к сожалению, механизма такого нет. И прецедента нет. Поэтому льгот у меня по арендной плате нет. Есть режим благоприятствования. То есть дополнительный конкурс. Если мы участвуем в тендере на помещение наряду с другими организациями, то для нас как бы специальный конкурс.

И: Отдельный...

Р: Отдельный от... Я считаю, что это уже как бы положительно.

И: А еще какие-то льготы есть?

Р: Какие льготы есть... Если ты работаешь в городе... То льготы можно получить... Какое-то финансирование в рамках, допустим, грантов от Комитета по общественным межрегиональным связям общественных организаций – я имею в виду правительство Москвы. Или же получить соответствующий сертификат в городском благотворительном совете, который дает определенные возможности привлекать инвестиции. Льгот никаких нет. Это просто дает возможности привлекать инвестиции... Это как бы является сертификацией качества. Что ты прошла городской совет, эксперты тебя изучили и рекомендуют к сотрудничеству другим организациям.

И: Понятно. Существует ли сегодня какие-либо социальные запросы, возможно, социальный заказ на деятельность некоммерческих общественных организаций? Если да, то кто, по Вашему мнению, планирует подобный заказ? Какие слои и группы заинтересованы в развитии и поддержке некоммерческих общественных организаций? Кто вообще заинтересован в Вас?

Р: Социальный заказ, конечно, есть. Обычно когда это на территории районных управ. Это, скажем так, административная единица, юридическая, властная, которая приближена к населению, к потребителю этих услуг. Вот они как раз формируют этот социальный заказ на уровне районной управы. Потому что и средств не всегда хватает, и специалистов квалифицированных не всегда хватает, а кому-то эту работу надо исполнять. Потому что существует программа.

И вот как раз здесь на помощь приходят общественники, общественные организации – тогда они востребованы. Если мы силами, допустим, штатных единиц, штатных специалистов не можем решить какие-то вопросы, то тогда востребованы общественники. Особенно это в социальной сфере. Поскольку и заработные платы далеки от коммерческих расценок в коммерческих структурах, и, может быть, не так быстро виден эффект, и может быть, работа не такая престижная, модная, допустим, но тем не менее она необходима. И вот здесь как раз приходится общественным организациям брать на себя исполнение тех или иных заданий.

И: Значит, с управами, главным образом? Самый низкий уровень?

Р: Это вот Москва. 126 районных управ. И вот орган власти этого района, куда можно прийти, у них перечень общественных организаций, работающих на территории, они как бы поддерживают. Это без конца как бы конкурс, кто лучше выполнит, кто дешевле.

И: Это все время в движении?

Р: Гарантий нет давно никаких ни у кого. Государственные, негосударственные. А общественным приходится крутиться именно... если бюджетом там... К сожалению. Нет, не к сожалению...

Во Франции я знаю, там на выполнение социальных заказов берут, участвуют в конкурсе государственные наряду с негосударственными организациями. И деньги бюджетные могут выделены быть как и государственной – так же и в Германии – так и негосударственной организации. У нас вот все-таки приоритет бюджетным организациям, государственным организациям. Как дополнительный кредит доверия.

А как-то у нас общественные организации почему-то еще не на должную высоту подняты. И, к сожалению, бывает, что не всегда, может быть, общественная организация может о себе говорить, или на это время у них как бы не хватает, или специалистов не

хватает квалифицированных, чтобы пиаром заниматься, продвижением собственным. Поэтому здесь общественным организациям приходится сложнее. И им, чтобы выдержать эту конкурентную борьбу, все время приходится что-то новое делать. И какие-то инновации...

Это стимулирует – с другой стороны.

И: Может такое случиться, что бюджетные организации сделали хуже по качеству работу, а все равно им финансируют? Даже за худшее качество, чем Ваше?

Р: Теоретически такое бывает. Практически как-то складывается... Не принято критиковать своих партнеров, если даже они работают, может быть, не очень хорошо. Как-то стараются дать им время, чтобы недостатки были устранены.

И: А конечный-то результат вашей деятельности? Вот Вы работаете. Социальный заказ, предположим, от городской управы. Они-то в чем заинтересованы? Чтобы получить реальную картину положения молодежи, детей, подростков на своей территории? И как они потом... насколько они заинтересованы, как они реализуют Ваши результаты исследований?

Р: С точки зрения востребованности вот что я могу сказать. Безусловно, общественные организации... это является одним из критериев оценки... работ, и должны работать в тесном контакте с государственными организациями. То есть они для них как бы работают. И если что-то общественной организации удастся... получить какую-то собственность или имущество, когда программа или что-то заканчивается, куда это все девается? Это все отдается в бюджет города. На баланс управы или каких-то бюджетных органов.

И каждая общественная организация имеет свою программу, более-менее которая стабильна, это серьезная организация. Имеет программу, имеет календарный план. Примерно там написано: содержание этапа работы, когда он заканчивается и какой результат. Охват ли подростков...

Например, праздник проводится, общественная организация проводит: сколько там.. общественная организация обеспечит участие в празднике 800 детей, у них всех будут там подарки, им будут вручены напитки бесплатные, звуковое шампанское, конфеты или что-то еще...

Это все считается, результаты, они проверяются. И управа, конечно, она контролирует, она приходит или представители государственных учреждений, организаций – конечно...

И: Я смотрела Ваши материалы, брошюры... Там много различных социологических опросов и результаты этих исследований. Вы сами выбираете тематику этих исследований? И с помощью кого Вы проводите – ведь это все-таки большая работа?

Р: Я скажу из истории возникновения организации. Когда после 1995 года активно стала проблема наркомании... и вот принятие программы и в городе "Детей улиц". Вначале она была программой федерации... ЮНЕСКО России... Как бы она из общественной инициативы переросла в государственную, и после этого она... Работая в государственной, мы поняли, что рамки тесны.

И была опять создана общественная организация, чтобы мы могли гибче реагировать на процессы, проходящие в молодежной среде.

И: Вы сами это поняли?

Р: Жизнь заставила. Вот та самая программа "Дети улиц", которая была уже принята, она в 97-м году была программой правительства Москвы. Сейчас она уже совершенно другое содержание. То есть те мысли, которые мы вкладывали, и ту идеологию, которую мы вкладывали, она в процессе реализации... это все как бы ушло. И мы понимаем, что есть потребность другими методами. И жизнь ушла, и условия изменились, поэтому есть необходимость новые технологии и новые способы работы внедрять. А как это можно сделать? Только общественные организации.

Вот, например, у нас сейчас работает доброволец из Канады. Она со своими технологиями приехала. Мы их изучаем, перевели. Готовим волонтеров, добровольцев, которые ходят и по вокзалам, и работают в кабинете социального... Волонтеров – на земле, то есть в округах, в школах, в государственных учреждениях. Это конкретная помощь.

Что касается социологических опросов. Когда эта программа была создана, необходимо было узнать, с чем же мы собственно... чтобы решать проблемы... Ну, надо какие-то показатели иметь, качественные, количественные, чтобы определить приоритеты, и как-то силы грамотно распределить. Поэтому на начальном этапе было проведено исследование о степени распространения наркомании в молодежной среде. Безусловно, кадры наши, финансовые возможности не позволяют все это самим нам проводить – были привлечены серьезные силы. Это были бюджетные деньги. И тема эта была регламентирована постановлением правительства Москвы. То есть мы как бы подаем заявки, а существует план города по проведению исследований, и они говорят, что в таком-то году финансируются такие-то исследования и больше никакие за бюджетный год. И у нас была возможность. Мы заказали в НИИ МВД это исследование. А в этом году в конце, вернее в конце этого года – начале следующего, где-то в январе, мы ждем мониторинг этого исследования. Опять же НИИ МВД тоже как бы... делается это исследование.

И: А какая тема?

Р: Вот о степени распространения наркомании в молодежной среде. Это очень широкое исследование. Мы теперь в техническом задании стали затрагивать проблемы безнадзорности и социальный аспект – не только статистику устрашающего характера, но и вот социальная позиция. Сами мы проводим исследования для своих нужд в небольших рамках силами своих специалистов. А если исследование крупное, то мы его заказываем.

И: Понятно. Вы – бюджетное... А так у Вас волонтеры есть?..

Р: Есть волонтеры, они как бы уличные работники, они получают задание, они ходят,..

И: Они кто?

Р: Студенты, школьники.

И: Идут на это? Охотно?

Р: Нет, конечно, неохотно, но мы мотивируем как-то. Пытаемся организовать их досуг. Вот мы напрямую не можем же им заплатить, таких нет возможностей. А вот когда проводятся праздники для молодежи, они получают бесплатные билеты. Вот в чем интерес их. И наш. Обоюдный.

И: Понятно. А вот Вы говорите, что приехал из Канады специалист. А с какими странами сотрудничаете?

Р: С какими мы сотрудничаем? Вот такой первый у нас опыт, когда она у нас не получает ни копейки – ей там платят ее добровольческие организации, она у нас работает...

И: Она сама захотела? То есть та организация канадская сама захотела к Вам приехать?

Р: Мы долго писали заявки, мы общались с другими общественными организациями, которые оказывают такие виды услуг, и вот мы подали заявку, нас рассматривали два года, организация... [ВИСЕО – ?], и они нам пошли навстречу, представили такого специалиста.

И: А откуда Вы узнаете, списки Вам дают какие-то?..

Р: А мы получаем "Вестник благотворительности". Московская благотворительность.

И: Печатают эти организации... ?

Р: Мы получаем по рассылке, мы – в перечне рассылки. Мы его получаем. Потом такой беспроводный телеграф. Телефон. Друзья, знакомые. У нас маленький город, поэтому все люди, которые работают в этой сфере молодежной, знают друг друга практически.

И: Какие слои и группы заинтересованы в поддержке и развитии НКО?

Р: Как правило, общественные организации выбирают адресную группу. Общественные организации, у них разные целевые группы. Традиционно считается, что это инвалиды, ветераны, жертвы конфликтов там, афганцы бывшие. Есть масса общественных молодежных организаций. Сейчас очень модно стало – только ленивый не пишет свой устав занятий профилактики наркомании, правонарушений, безнадзорности. А вот так, чтобы реально, конечно, реально общественной организации решить проблему эту – не представляется возможным. Потому что она комплексная. Какие-то отдельные акции, например, покормить детей или их одеть – да, безусловно. Но так, чтобы судьбу этого ребенка как бы отследить и ресоциализировать его – это под силу только государственным организациям.

И: Все-таки в поддержке родители тоже заинтересованы?

Р: В поддержке? Родители? Сейчас одна у нас из концепций развития наших общественных организаций – форма добровольчества как метод профилактики. То есть мы сейчас это развиваем, и здесь, конечно, существует общественное объединение, в том числе и родителей, и детей с родителями. Я считаю, что практически все слои населения заинтересованы в развитии. Я думаю, что и у бизнесменов есть наверняка какие-то клубы по интересам, которые тоже являются одной из форм общественной организации. Я думаю, что практически все слои населения заинтересованы в...

И: ...Вашей деятельности?..

Р: В деятельности общественных организаций.

И: Конкретно именно в Вашей, связанной с детьми? Потому что я знаю, что у бизнесменов очень большие проблемы с детьми.

Р: Да. Они... к нам обращаются, при этом желают получить качественные услуги по минимальным расценкам. Желательно – в государственных организациях. Чтобы мы порекомендовали их туда.

И: А что именно?

Р: У нас работает телефон доверия, и часто обращаются вот – реабилитация от наркомании...

И: Это у них наиболее важный вопрос?

Р: Да. Межличностное общение, юридическая помощь, проблема профилактики наркомании. К сожалению, уважаемые люди – у них такие проблемы.

И: Как то я говорила с директором частной школы, и он говорил: Вы знаете, что дети бизнесменов – это бомжи, бомжи с точки зрения духовного общения со своими родителями. Полное отсутствие этого общения. Родители откупаются от своих детей, и вот... такой поставил вопрос...

Р: Что говорить, это правда. Взрослые дети, когда беда случается... Сейчас сотрудники мои делятся впечатлениями... но многие... мамочки... папы... отправили детей в начальную школу, и вот в первом классе родителям дают указания детям как бы в стенах школы приобрести мобильный телефон. Чтобы дети могли звонить родителям на работу, чтобы их могли забирать или с продленки, или откуда.

Если в первом классе мобильные телефоны, то дальше мы как будем? Значит, надо давать какие-то направления деятельности, чтобы замещали вот эти телефоны. У нас там мальчик из общественной организации – мы были в колонии детской, исправительной мужской. Он тоже делился впечатлениями о том, что видел этих ребят, которым хотелось красивой жизни, как это неправильно...

И: Ребят из этих семей?

Р: Есть там и... Немного, но есть... Но это все, конечно, позор семьи, поэтому они предпочитают об этом не говорить... Поэтому дети этой категории, они востребованы... вернее, наша работа для них востребована. Потому что, как правило, им нечем заняться. И уровень их внешних атрибутов и внешних запросов... Им считается уже как бы зазорно заниматься некоторыми видами деятельности, если они не снабжены некоторыми атрибутами новорусскими внешними. И поэтому мы стараемся делать программы разными и для разных школ.

И: Вы имеете в виду досуговые программы?

Р: Волонтерские программы. Мы делаем презентацию наших программ в разных школах – не только в таких, в рабочих кварталах, в отдаленных, спальных, но и в очень... Большая потребность в наших программах... идет презентация в элитных колледжах, лицеях, где учатся дети обеспеченных и очень обеспеченных родителей. Причем руководство... готово платить за вот эти лекции, за эти методические материалы для того, что это нужно...

И: Но они приходят, эти родители?

Р: Приходят. Причем начинают специалистов поучать: мы Вам платим деньги, а Вы должны наших детей сделать такими и такими. Мы же говорим о партнерстве. Нельзя заплатить даже большую сумму денег и получить готовенького воспитанного, с хорошими жизненными ориентирами человека. Ни в коем случае – только вместе. А они хотят, как Вы правильно сказали, откупиться, отдать сумму, а Вы – специалисты, вы работайте, Вам за это деньги платят, а потом с Вас спросят, почему так плохо отработали.

И: Тут существует непонимание?

Р: Непонимание существует очень серьезное. И вот желание делегировать... обеспеченных родителей делегировать свои родительские обязанности специалистам, занимающимся детьми. Не только те мамочки несознательные и папочки, которые пьют и безобразят, не работают, но и те, которые работают и которые очень обеспечены и уважаемы.

И: То есть две крайние социальные группы.

Р: Две крайние.

И: Одинаково... Поговорим о внутренней структуре некоммерческих общественных организациях. Кто является сегодня мотором НКО? Как бы Вы определили идеального активиста такой организации?

Р: Ведь даже марксистско-ленинская философия определяла роль личности в истории как философскую категорию. Поэтому безусловно общественная организация – это лидер, яркая личность или несколько ярких личностей, вокруг которых формируется актив, может быть, хороших, добрых, но менее энергичных людей, которые являются воплощениями в жизнь каких-то новшеств и новых технологий. Это люди, кто являются стрежнем НКО, это люди – личность. Как еще...

И: Есть принципы какие-то определенные?

Р: Безусловно. Которые равнодушны, которые... для которых задача зарабатывания денег не есть первоочередная задача, которые верят в служение обществу... Одна из категорий людей, у которых есть что отдать, которые чувствуют в себе силы... Это потребность души. Этому нельзя научиться. У одних это есть, а у других этого нет. Те люди, которые работают в общественных организациях, большей частью это люди, которым есть что отдать, которые хотят это отдать.

И: Общественная полезность...

Р: Общественная полезность и востребованность.

И: Вот тут еще как бы расшифровка этого вопроса. Попробуйте обозначить словом-ярлыком этого лидера, идеального активиста. Например, жулик, святой, блаженный, разбойник, Иванушка-дурачок и так далее?

Р: Поскольку мне приходится работать с людьми, которые делают дело и для которых зарабатывание денег тем или иным способом – честным или нечестным – это не основная задача, а именно такое служение – что-то среднее между блаженным и Иванушкой-дурачком.

И: Что это за люди, в чем они находят достойное вознаграждение – моральное или материальное – за свою деятельность? Чем, на Ваш взгляд, заполнена частная жизнь деятеля некоммерческой общественной организации? И есть ли у них вообще частная жизнь?

Р: Попробую ответить. Как правило, люди, которые работают в общественной сфере, образованны, иногда у них одно, два или три образования.

И: Вот так даже!

Р: Для которых важным является общение с людьми. Выход... И как бы это почетче сформулировать... выплеск эмоциональный, интеллектуальный... Ну, если хотите, энергетический, на аудиторию, с которой... ту или иную группу, которую они избрали объектом своего внимания, воздействия, общения.

Что касается личной жизни, то я хочу сказать, что обычно работа и личная жизнь для таких людей перемешивается, и, как правило, нельзя разграничить. Еще Жванецкий говорил, что если не работать и жить, то жить на что, а если работать и жить, то жить когда? Поэтому здесь поскольку не деньги – основная мотивация, а именно – получение удовлетворения от самого процесса занятости и от процесса возможности организовать хорошее полезное дело, которое нужно другим.

И: Таким образом нельзя сказать, что они богаты? Их уровень жизни?..

Р: Скорее нет, чем да. Я не могу сказать, что они бедные.

И: Не бедные? А за счет чего они живут?

Р: Разные. Практически у всех есть дополнительная работа, которая позволяет им зарабатывать деньги, чтобы как-то более или менее нормальную жизнь вести. Потому что на общественном поприще, как правило, денег не заработаешь. Это как для души...

И: По себе знаю... А какого рода работу они выполняют? Разную?..

Р: Все – разную. Кто-то что-то пишет, кто-то преподает, традиционно для... бизнесом, я думаю... Бывают те организации общественные, которые занимаются бизнесом. Я знаю международную... наркомании и наркобизнесом... У них есть какие-то специальные производства, которые позволяют им аккумулировать средства, которые они потом используют на благотворительную общественную деятельность. Есть такие организации, у которых специально существуют подразделения такие.

И: У вас таких нет?

Р: У нас нет. Производства нет.

И: Что Вам, одному из самых информированных, включенных в этот социальный институт экспертов, интересно узнать о некоммерческих общественных организациях и их активистах? Все ли Вам понятно в жизни и деятельности НКО? И если не все, то что на сегодня представляет для Вас наиболее загадочную проблему, тайную, непонятность в нынешних НКО и их активистах?

Р: О нынешних НКО и их активистах... Среди общественных организаций, к сожалению, попадаются такие, где есть не только та категория людей, которые с благими намерениями. К сожалению, встречаются и такие, которые, прикрываясь благими намерениями, эксплуатируя их, скажем, выбивая слезу, получают средства и потом исчезают, растворяются, и так далее. Вот общение с такими людьми, конечно, тяжело, и в то же время ужесточить – сложно: у нас и так много контролирующих вещей. Сито какое-то общественных организаций проводить... Не знаю, как это...

И: Больше какая-то гласность должна быть, чтобы авторитет организации на виду... подорван... уже... не существует?..

Р: Может быть. Не секрет, что среди перечня общественных организаций, которые в городе... существуют их 200 или больше – реально живых, дай Бог, меньше четверти, но это данные у меня устаревшие, ориентировочно. И основная как бы проблема... я для себя вижу – это постоянно приходится доказывать, что ты не верблюд... Все говорят: а-а-а, общественная организация, а-а-а, наркомания.. понятно, все там жулики и бандиты, знаем мы.

И: Существует такое общественное мнение?

Р: Одно из направлений общественного мнения. И постоянно приходится, прежде чем начать работу, постоянно приходится преодолевать этот элемент негатива, который на этот счет существует. Это тяжело – постоянно доказывать, что ты не верблюд, и постоянно говорить, что ты... где ты работаешь...

И: Кому Вы доказываете?

Р: Широким... Как бы людям, которые сидят в тех же управах, или учителя в школе. Просто люди, которые звонят нам по телефонам. Они говорят: знаем мы эти общественные организации... Разные самые люди.

И: Качество этих организаций самое различное. И что бы хотелось узнать об этих людях?

Р: Каждый человек имеет право на личную жизнь, поэтому особо не узнаешь, но может быть, в совместных делах чтобы это проявлялось... Но общественные организации иногда объединяются, иногда не любят объединяться, иногда конкурируют. Поэтому это

живой такой процесс, у меня нет такого рецепта на этот счет. Я знаю, что предпринимаются попытки публиковать какую-то информацию о деятелях этих организаций... Может быть, их чаще приглашать к исполнению каких-то...

И: Может быть, больше использовать средства массовой информации, телевидения, радио?

Р: Это хорошая идея – приглашать их, но к сожалению, тоже не просто получается...

И: Кто-то должен организовывать?..

Р: Кто-то должен организовывать.

И: Вот я возможно пойду еще... интервью с "Конгресс СМИ"... вопрос... поставлю...

Р: Да, это хорошая идея, и обществу это надо. Потому что наряду с бандитами существуют люди, которые честно исполняют свою работу И вот дать возможность этим людям проявиться, не только вот по...

И: Именно на них делать ставку...

Р: Поэтому я считаю, что это хороший такой вопрос. Наверное, за ним будущее, если удастся его пробить.

И: Один из наших экспертов высказал следующую мысль. Гражданское общество на Западе формировалось прежде всего на принципе свободы, то есть свободы реализации интересов личности или группы. А в России гражданское общество формируется на основе принципа служения: служения личности общественному интересу. Как Вы можете интерпретировать эту мысль нашего эксперта? Существует ли принципиальная разница между НКО за рубежом и в России. И если существует, то в чем? Частично вопрос был затронут Вами.

Р: Отчасти я согласна с тем, что все-таки это состояние души – ощущение свободы или несвободы. И конечно, если общество гарантирует и дает возможность раскрыть потенциал, творческий потенциал личности, конечно, здесь очень сложно конкурировать... Допустим, в условиях, когда у нас все очень жестко зарегламентировано. Даже если есть способности, очень трудно создать условия, которые позволили бы... возможность им как бы реализоваться. Тем более, что служение это, по всей видимости... Как-то исторически сложилось, что у нас как-то больше хороших людей, чем плохих людей, и большее количество людей, которые хотели бы оказать пользу и служить как бы...

И: С другой стороны, я смотрела передачу Караулова "Момент истины", и он из передачи в передачу высказывает такую точку зрения, что у нас зло победило добро. А Вы говорите, что у нас достаточно много людей таких – неэгоистов, ориентированных на служение обществу?

Р: Да, я искренне в это верю. Потому что эти люди они обычно не выпячивают себя. И не демонстрируют прилюдно свои замечательные качества. И они тихо... Если их спросят, они с удовольствием откликнутся. Но их надо спросить. А сами они как бы... ну, стесняются. В силу ряда причин боятся, что будут осмеяны, боятся, что это никому не нужно, боятся показаться белой вороной на фоне того зла, которое активно у нас в СМИ и в новостных блоках особенно. Везде просто то режут, то убивают, то грабят. Страшные боевики, где дают конкретные рецепты, как надо расправляться. И так далее.

Поэтому... таких людей, их много, но их надо просто выявлять. И вот... мне, например, как бы импонирует возможность работать с людьми и дать возможность таким людям почувствовать себя полезными, востребованными. Они сами себя обедняют тем, что сужают ряд своей жизни работой, узким кругом, хотя..

И: Ограничивают свои возможности.

Р: Ограничивают свои возможности.

И: Поговорим о взаимодействии НКО с властями – местными, региональными, федеративными. Кто является инициатором такого взаимодействия? Обычно это взаимодействие сотрудничества или противоборства? Каков типичный сценарий таких взаимодействий?

Р: Безусловно, я уже говорила об этом, что одним из критериев эффективности оценки работы общественной организации является ее взаимодействие с властью. Ее умение взаимодействия с властью.

Одно время правозащитные организации – общественные, я имею в виду – ставили во главу угла противодействие государственным организациям и критиковали, а сейчас они сменили свою доктрину...

Взаимодействие необходимо как общественным организациям, так и представителям власти. Двустороннее.

Приходится контактировать с властью, и опять это зависит от масштаба организации. Если организация небольшого масштаба, и программа у нее местная, то она в первую очередь контактирует с районной властью. Если это программы городские, и ареал деятельности организации – город, она в большей степени контактирует с городом. Если организация более серьезного масштаба, то ей приходится контактировать в первую очередь и с федеральной властью, и с международными организациями, и межправительственными организациями, и конечно, и с местной властью – и с городской, и с местной властью. Это же опять приходится многие вопросы, связанные с деятельностью, решать на личных контактах. Если не будешь контактировать, если не будешь разговаривать, то ничего не произойдет.

И: Именно на местах?

Р: Именно на местах. Каков сценарий взаимодействия? Первая итерация, скажем так, начинается обычно с информирования органов власти о деятельности организации. Такая небольшая информационная записка на фирменном бланке с указанием, что за организация, кто за ней стоит, какими возможностями она располагает и что предлагает, какие направления деятельности. Как правило, это заканчивается своим предложением поучаствовать в какой-нибудь акции, которую эта организация проводит, чтобы представители власти могли уже воочию увидеть, что из себя представляет организация, что это не дутая рекомендация, а фактическая...

И: Все-таки инициатива от Вас исходит? Или это первоначально, чтобы заинтересовать?

Р: Инициатива, конечно... Это первоначально, чтобы заинтересовать. Затем возникают какие-то... Или складываются, или не складываются. Если складываются, то начинается взаимный обмен информацией, приглашение нас поучаствовать в каких-то мероприятиях города или управы, где-то там им помочь уже, взять на себя какие-то функции. И так уже постепенно складывается сотрудничество.

И: Сотрудничество или противоборство зависит от...

Р: ...Человеческого фактора и умения вести диалог с обеих сторон.

И: И достаточно сильной заинтересованности властей тоже в вашей деятельности – тоже? Или они всегда заинтересованы в вашей деятельности?

Р: Это зависит от человеческого фактора. Если человек во власти, если он заинтересован в развитии каких-то направлений деятельности, то он будет сотрудничать и будет

искать партнеров. А если не заинтересован, и у него определенное видение своей деятельности, сосредоточенное на вывозе мусора, допустим...

И: Более узкое такое понимание...

Р: Таких... реже, реже...

И: Все-таки организации властного характера, они заинтересованы в решении социальных проблем?

Р: Когда... решается общественной организацией нужная, но не очень острая... то властью она встречается с удовольствием, поддерживается и развивается. Если проблема острая и требует какой-то ответственности со стороны должностного лица, то здесь власть предпочитает нивелироваться.

И: Что Вы говорите! Можно привести примеры острой проблемы?

Р: Можно. Пример исполнения федерального закона на территории города Москвы по проблеме безнадзорных детей. На сегодняшний момент проблему с безнадзорными детьми город решил – с детьми-москвичами. Остается часть детей, которые приезжают из стран СНГ и из субъектов Российской Федерации. Федеральный бюджет денег на решение таких проблем не дает. А в Москве как бы тоже нужно искать какие-то резервные фонды, чтобы решать эту проблему улиц. Но при этом общественники находят на вокзалах этих детей, им нужна конкретная помощь не завтра, не через год когда, а сегодня вечером и здесь что-то...

И: Что можно сделать? На вокзале нашли, и что?

Р: Трудный вопрос. Накормить еще можно, одеть еще можно. Но устроить куда-то... Либо это личная договоренность руководителей приюта, например, по просьбе. Или какие-то в обход действующего законодательства... Я не говорю, что нарушения – обход. Или нерешение проблемы, то есть ее замалчивание, просто не видеть. Уход в сторону.

И: Вы сказали, что в Москве решен этот вопрос?

Р: Для детей... По статистике только 6% детей улиц это москвичи. Наша база московская располагает – государственная – располагает достаточными средствами и местами для того, чтобы этих детей улиц разместить. А 94% – это примерно поровну из СНГ и из регионов Российской Федерации. Вот в чем проблема. А Россия денег не дает.

И: А московские дети... в домах, в приютах?

Р: Да, есть дома, приюты... Эта проблема решена.

И: И они как долго могут там оставаться?

Р: Это зависит от типа учреждения, в котором они находятся. Я так знаю, что там месяц.

И: А дальше?

Р: А дальше либо продлевается месяц, либо его куда-то на опеку, на усыновление отдают, либо в интернатное учреждение устраивают, то есть технология отработана.

И: Интересно. Поговорим об отношениях НКО с религиозными организациями. Как Вы считаете, сфера их деятельности одина или у них разное поле деятельности? Как эти организации воспринимают друг друга? Взаимодействуют они друг с другом или нет?

Р: Безусловно нельзя разделить воздействие на человека. Вот здесь, мы говорим, сфера компетенции общественной организации, здесь – религиозной организации. Потому

что сознание... Его трудно разделить каким-то образом, и восприятие человека. Поэтому конечно, они чем отличаются. Вот направленностью своей.

Если общественные организации, как правило, не несут религиозной направленности, то религиозные, они обычно проповедают идею конкретно своей религии, ритуалов и так далее. Хотя, конечно, люди с улицы – христиане или мусульмане – которые оказывают помощь в решении проблем... мы, конечно, встречаем с удовольствием такую помощь. Конечно, мы всегда в некоторой степени опасаемся воздействия сектантских каких-то...

Учитывая, что в молодежной среде... и здесь особенно сложно... разделять надо добрые намерения представителей церкви разных конфессий... разделять от сектантов Потому что молодые души – неокрепшие... Взрослые попадают в сети, не говоря уже про молодежь.

Поэтому для нас это сложноватый вопрос, но тем не менее лично мне приходилось участвовать, и мы даже приглашали для сотрудничества представителей церкви, православной церкви, по проблемам...

И: А вот Ваши волонтеры, Ваш основной актив – кто эти люди? Они атеисты все-таки по своему миропониманию, по своему мироощущению или же религиозные люди. Ведь религия сейчас так распространилась – я спрашиваю не случайно.

Р: Так, чтобы были стойко, убежденно религиозно верующие сотрудники, я вот честно скажу – затруднюсь поставить такой диагноз. Хотя я знаю, есть сотрудники, которые носят кресты, при этом как бы соблюдают посты, но я не думаю, что это из глубины их убеждений. Я думаю, что это – больше дань моде и... Ну, скажем, тяготение к атрибутам. Если раньше у нас...

Мне приходилось участвовать в международном семинаре, это был 93-й год, это была Англия – общественные организации устраивали, и там в основном они все были под эгидой эйкуменистической церкви, то есть представители разных... И католики, и христиане были, поэтому мы очень спорили с девушкой одной – она была из Болгарии. Она так истово молилась, при этом она была такая... не очень, скажем так, с нравственными хорошими качествами, на мой взгляд. Но у нее были все атрибуты – Библия, она повесила рядом с кроватью крестик и, значит, смотрела: окружающие видят, оценивают ее такое религиозное рвение или нет. И при этом, когда мы были в Кембридже – у нас там было ознакомление какое-то, и мы попали в греческую ортодоксальную... ну, в общем, к батюшке... Как бы христиане, как они обычно говорят, и на этом... Когда говорили о воздержании в пище, когда я увидела совершенно роскошный стол и сколько у него народа за столом, роскошные все эти вещи, потом за столом сидели такие люди и говорили: а как у Вас там – типа – девушки молодые, вот у нас есть – типа – взрослые люди как бы состоятельные, как бы там нам какие-то обмены организовывать...

Это как бы лирическое отступление. Я ничего не хочу сказать, но это...

И: Это к батюшке была просьба?

Р: Это друзья батюшки. В его как бы окружении...

И: Беседовали?

Р: Беседовали об этом.

И: Конечно, очень много людей, которые используют в своих целях, своекорыстных, все это.

Р: К сожалению такое есть. И вот сейчас, когда не хватает атрибутов праздника, ритуалов каких-то, вот это как раз очень сейчас замещает. И это представляет опасность –

этот внешний фетишизм от истинной веры. С истинно верующими людьми я бы, конечно, с большим удовольствием сотрудничала и работала.

И: Вот в отношении взаимодействия некоммерческих общественных организаций друг с другом – обычно это взаимодействие сотрудничество или конкуренция? Существует ли конфликт интересов между различными НКО? Если да, то в чем он выражается? Если нет, то почему?

Р: Как правило, контакт общественных организаций, он не простой. Здесь есть элементы и конкуренции, и желаниа сохранить мир, потому что мир он как бы лучше, чем война, поэтому здесь сложные, не простые отношения. И здесь приходится – поскольку общественным организациям выживать – конкурировать, и место под солнцем... Ну, когда это социальный заказ какой общественной организации... Поэтому здесь, конечно, в большей степени конкуренция и дружба поневоле.

И: Все-таки взаимодействие на деловой основе бывает?

Р: Когда нужно сгруппироваться против общего врага – да, такое единение существует.

И: А какой он, общий враг?

Р: Против власти, которая чего-то не решает. Или против, допустим, банкиров, которые чего-то там... не выделяют денег на благотворительность.

И: Тогда Вы объединяетесь и наступаете на этого банкира общими силами?

Р: Да, да.

И: Осенью должен состояться гражданский форум, в котором планируется участие около 300 российских НКО. Если бы Вы входили в оргкомитет такого форума, то какие главные принципы отбора участников Вы бы предложили? Кому бы Вы послали предложения в первую очередь?

Р: Во-первых, я бы, конечно, разделила по целевой группе, на кого рассчитана деятельность этих организаций. И формировала бы пленарные заседания и круглые столы... вот общие вопросы, характерные для всех общественных организаций и, допустим, по целевой группе, и вот чтобы поделиться опытом, как решаются те или иные вопросы в разных регионах, потому что где-то законодательство помягче, где-то губернатор идет на контакт, а где-то губернатор совсем непробиваемый, но те, которые добились успехов, они знают, как воздействовать на губернатора. Это было бы полезно.

И: А кого бы Вы пригласили в первую очередь? А кому бы Вы послали приглашения?

Р: Приглашения? Ну, во-первых, надо выяснить базу данных этих организаций, их разделить по отраслевому признаку. И вот разные организации: крупные, средние и мелкие. Чтобы была репрезентативность.

И: Понятно. А если Вы бы лично получили приглашение участвовать в таком форуме?

Р: С большим удовольствием. Почла бы за честь.

И: Спасибо. Как Вы полагаете, российские НКО будут стремиться стать участниками форума? Каковы наиболее распространенные причины, по которым руководители НКО будут стремиться принять участие в форуме?

Р: Думаю, что очень заинтересованы будут. Общественные организации наверняка будут обижены – которые не смогут быть допущены, потому что общественные организации... У них жесткая конкуренция, жесткая конкуренция за доступ к информации, а если доступ к информации, ты информирован, значит, вооружен.

Во-первых, заявить о себе – одна из мотиваций участия в конференции. Поучаствовать, пообщаться с коллегами, узнать свежие новости по беспроводному телеграфу. Ну, и потом на таких форумах бывают очень вкусные обеды – это тоже одна из мотиваций.

И: Будет ли кто-либо отказываться от участия? Если – да, то почему? Если нет, то почему?

Р: Будет зависеть от того, кто потенциально будет участвовать. Бывают такие непримиримые идеологические, скажем так, деятели в общественных организациях, которые не приемлют личностные факторы, амбиции какие-то. Если они будут в одном круглом столе обозначены, то они могут сказать – вплоть до ухода – я не буду в этом круглом столе участвовать.

И: То есть главное – межличностные отношения? Они могут сыграть роль отрицательную?

Р: Абсолютно уверена.

И: Что позитивного можно ожидать от этого форума? А может ли он иметь негативные последствия?

Р: Что касается форума... Задача, которая стоит перед организаторами больших мероприятий... Ведь общественники – это люди не только как бы социально благополучные, бывают и неблагополучные. И здесь какая-то ревность – не ревность, конкуренция за доступ выступить в прениях, обратить на себя внимание. Это вот очень серьезный момент отбора участия в выступлениях. Задание вопросов – чтобы это не была самореклама, отчет о деятельности за те деньги, которые были получены при помощи тех или иных власть предержащих людей, чтобы тебя заметили, сказали, как он хорошо отчитывается, дали бы побольше. Мы же говорим о конструктиве, в целом о проблеме.

У меня существует одно опасение, что это может быть самореклама или отчет о деятельности. А не подход к решению глобальных...

И: Должна быть какая-то постановка вопроса..

Р: Да, изначально должен быть задан... должна быть задана тема выступления. Как Вы у меня спрашиваете: у Вас есть вопросы, у Вас есть развернутый план беседы. Так же и должно быть. Если мы готовим выступающих, то там должны стоять вопросы, и должна быть дискуссия.

И: Ориентация на какие-то проблемы, которые должны быть раскрыты, обобщены?..

Р: Должно четко фиксироваться все для того, чтобы потом обобщить, и хорошая, сильная аналитическая группа селектировала бы все. И итоговый документ получился какой-то бы взвешенный, продвинутый и действительно выражал бы мнение разных слоев, разных регионов и организаций разного положения.

И: Я думаю, что наша задача в подготовке бюллетеней к форуму, она может сделать такую роль направляющую.

Р: Я надеюсь очень. Потому что форум это очень нужное дело. И общественное мнение надо знать. А как его узнать, если не спрашивать представителей общественности?

И: Безусловно. Считаете ли самим НКО нужным оповещать о своей деятельности общественность – прежде всего группы людей, заинтересованных в их помощи? Как они это делают?

Р: Обязательно. Разными способами. Любыми доступными, возможными и законными. Начиная от возможности опубликоваться где-то бесплатно в районных газетах или же в каких-то более продвинутых газетах. Возможность выступить в передачах, в телевиде-

нии, радиопередачах, дать интервью. Это мое мнение. Любыми законными способами. Листовки, буклеты, интернет, современные технологии... Ну, которые средства позволяют.

И: Наверное, тут должна сыграть свою роль власть, которая должна как-то сориентировать СМИ и все остальное на появление интереса... Нет?

Р: Отчасти, да. Но с другой стороны.ю я заинтересована в рекламе своей деятельности, потому что мне есть что предложить. Поэтому я хочу, чтобы ко мне пришли, чтобы они узнали, что они действительно здесь получают эту помощь, и это выполняется. А если организация ничего...

А от власти? Что я могу получить от власти? Помещения бесплатно все равно не дают. Какой мне смысл как бы информировать власть? Та власть, с которой я сотрудничаю, я ей все равно информационное письмо отправлю или газету или журнал приложу вот к этому письму. А так, специально... Может быть, и надо, но только надо придумать форму.

И: Последний вопрос. Какие информационные инструменты, позволяющие найти НКО тем, кто в них нуждается, существуют на сегодняшний день? Какие из этих инструментов реально действуют?

Р: На сегодняшний день, к сожалению – хоть мы уже и в двадцать первом веке – приходится констатировать низкую информированность в любой сфере. Она немножко продвинулась, поднялась, но все равно очень информация доходит плохо. Поэтому что здесь можно пожелать всем нам, общественникам, использовать любые законные возможные способы информировать о своей деятельности.

*Воронова Иветта Николаевна –
президент Общественного благотворительного фонда
"Новые имена" Российского фонда культ уры*

Интервьюер: Иветта Николаевна, с Вашей точки зрения, что такое некоммерческие общественные организации в России сейчас, откуда они взялись, можно ли их рассматривать как институт зарождающегося гражданского общества после долгого перерыва? И можно ли вообще насколько о них говорить сейчас, как о состоявшихся?

Респондент: Знаете, ведь все всегда рассматривается в зависимости от результатов. Недостаточно заявить только о себе. Самое главное – надо посмотреть, как они работают, каковы результаты, приносит ли это пользу России.

То, что за эти годы так много общественных организаций, хорошо или плохо, однозначно сказать нельзя. Я бы сказала, что – хорошо. Потому что в своем большинстве они хотят сделать доброе дело, они как бы помогают управлять государством, помогают там, где сложно: Министерству культуры, Министерству образования и так далее. Может быть, это и очень хорошо. Но прежде, чем говорить об этом, надо посмотреть результаты. Надо чтобы общественная организация заявила о себе конкретикой. Поэтому это должно быть выборочно. Надо посмотреть.

Зарождающееся ли это гражданское общество? Безусловно. Безусловно И для общественных организаций, и для личностей это шанс. Потому что если личности, которые возглавляют общественные организации, которые ставят себе определенные цели. Я не думаю, что...

Мы сегодня говорим о тех, кто хочет принести пользу России, кто хочет сегодня как бы поддержать ее в начинаниях новых, демократических, так сказать демократизации нашего общества. И поэтому это тоже шанс себя проявить. Показать. И самое главное,

что важно – важно, чтобы наше государство не отмахивалось от этих общественных организаций, чтобы оно как бы помогло им законом, где нужно, поддержало в общественном мнении. Но опять же, хочу повторить – в зависимости от конкретных результатов, чтобы приносило пользу России.

И: Скажите, пожалуйста, вот гражданское общество – как Вы представляете для нашей страны? В сравнении с Западом.

Р: Я Вам должна сказать, что гражданское общество мы сразу стали строить. Вот мы говорили о том, что как только наступила у нас перестройка, мы говорили, что такое демократизация... Это, значит, вот эти общественные организации, которые начали создаваться, чтобы они участвовали в управлении государством, в процессе этого государственного управления, Ну, каждый на своем месте, естественно. Только общими силами.

Вот я смотрю даже по нашему фонду. Вместе с государством, вместе со средствами массовой информации, вместе с обществом мы чего-то достигаем и действительно мы уже тринадцать лет. И как-то имеем конкретику. Вы знаете, как-то не сбрасывать со счетов мнение этих общественных организаций.

Должна, может быть, какая-то быть структура, объединяющая всех. Это и есть гражданское общество. Потому что общественная организация на пустом месте не может создаться. Она, значит, ставит какие-то цели и задачи. И для того чтобы эти цели и задачи были подкреплены конкретными делами, надо, так сказать, иметь вот какой-то... я не знаю... Не аппарат, естественно, а может быть, сообщество этих общественных организаций. Потому что, я Вам скажу, общественные организации очень много могут сделать. Потому что они прежде всего работают с большого желания, понимаете? И ставят себе очень конкретные цели.

И есть ли у нас гражданское общество? Мне кажется, что мы на пути. Мы, может быть, его не построили.

По сравнению с Западом... Мне сложно, я как бы не политолог... И, так сказать, не политик – мне трудно такие делать обобщения или сравнивать.

Но я знаю, что... Мы вот дружим с общественной организацией, которая называется "Форум русской культуры", находится она в Бутерслоу. Это Германия. Это совсем небольшая общественная организация, но они столько делают! Они столько приносят пользы своим горожанам. И расширяются постоянно. Они поставили себе цель – знакомить с русской культурой. Они постоянно приглашают каких-то деятелей культуры, устраивают симпозиумы, делают концерты. Меня просто даже поражает. Но это зависит от инициативы, от их желания. Им никто не доплачивает ничего. У них нет никаких денег. Это все на общественном уровне. На общественном, так сказать...

И: Энтузиазме.

Р: Совершенно верно, энтузиазме. Вот им исполнилось десять лет, и они, я бы сказала, даже процветают. Опять же они делают все это из большого желания. У них есть свои, кто поддерживает эту такую идею. Они семью принимают – этих деятелей культуры – у себя дома. Мы с детьми выезжали... Немцы открывают... Мой дом – моя крепость, а они открывают эти семьи, они открывают эти дома. И там живут наши музыканты юные. И мне кажется, что очень важно, что они не требуют взамен ничего.

Но здесь я должна оговориться: у них другой уровень жизни.

Мы не можем себе позволить работать только на общественных началах. Когда создаются общественные организации, это тоже надо учитывать. Только на общественных началах – это довольно сложно.

И: А как Вам кажется, социальные цели и задачи нынешних российских организаций?.. И есть ли разница между тем, что они декларируют на внешнюю общественность и какие-то внутренние?.. Это может носить различия в этом? Или что декларируется, то и подается?

Р: Вы знаете, я Вам должна сказать, мне сложно, потому что это надо изучать, эти общественные организации... Надо со знанием дела, авторитетно Вам заявить, я не изучаю, не знаю, я просто общаюсь с теми общественными организациями по своему направлению. Я должна сказать, что общественные организации, с которыми я общаюсь – и тот же фонд Спивакова, и "Фонд культуры", у нас есть общество "Исполнительская русская школа" и так далее – они ставят задачи, декларируют, они этим и занимаются.

А вот что такое на внешнюю... Я вот считаю, для меня, например, очень важно – нужно помогать и делать все для России.

Вот у нас фонд "Российский фонд". Он для того чтобы помочь детям из России. Никому другому не помогает... Это не значит, что мы закрылись железным занавесом – ничего подобного. К нам приезжают и в летнюю школу. И юные музыканты из разных стран. Но мы им ничем не помогаем. Они у нас слушают мастер-классы наших педагогов. Они считают за честь к нам приехать. Но мы им не даем ни стипендии, как мы даем российским детям, мы не организовываем им специальные какие-то концерты.

Потому что у меня глубокое убеждение, что надо сейчас вот Россию поднять по очень многим направлениям, в том числе и в культуре тоже.

И: Иветта Николаевна, с Вашей точки зрения, какие социальные слои и группы заинтересованы в создании таких обществ в России?

Р: Я Вам скажу. Вот, например, пенсионеры, которые еще... Вот я ведь на пенсии. Естественно, я чувствую в себе силы, я чувствую колоссальное желание, может быть, даже энтузиазм, хотя и не по возрасту. Но когда началась перестройка, она действительно воодушевила, и уже как-то и с теми трудностями, которые есть, борешься и еще больше как-то заряжаешься. Это действительно так, наверное. Те люди, которые чувствуют, что они в силах что-то сделать... какого возраста? Они разного могут быть возраста. Ведь есть общественные организации, которые не то что себя где-то не нашли, а они просто решили, что в государственных организациях они стеснены рамками своих должностных обязанностей. Но понимаете... А он чувствует в себе силу. Это люди в своем большинстве активные люди. Это люди в своем большинстве хотящие и приносящие пользу на сегодняшний день России. Вот я в этом убеждена.

А социальные слои могут быть самые разные.

Конечно, не лишено, что люди хотят зарабатывать. Ну, посмотрите, мой внук заболел и обратился в одну из клиник. И он пришел и говорит: "Бабуля, ты не представляешь, клиника частная, чистота, порядок, быстро обслужили, все анализы сделали". Даже какую-то микрооперацию сделал, и так далее. Ну, заплатил он деньги. Но зато это от начала до конца. Он пробыл там полтора часа. "Мне сделали все. Я, когда ушел..." Но все это вошло в те 700 рублей, которые, по-моему, он заплатил. Врачи, они, значит, чуть что они могут гораздо больше. И если кто-то может заплатить, они это сделают. А работая в учреждении государственном, видимо, не смогли это сделать. А это люди все-таки инициатив не имеют.

А инициативные люди, как говорил Райкин, да если еще нужны рельсы, да в нужное русло, да на пользу дела – знаете, что можем сделать со своей Россией! Нас и подхвалить надо, и поддержать надо, и обратить внимание на нас надо. Мы от государства не просим больших денег. Где-то, конечно, финансово поддержать. И люди хотят многое сделать.

Сейчас мы говорим о патриотизме, энтузиазме, что когда-то был. Ничего подобного. Мы сейчас просто не называем эти слова. У нас сейчас очень большой энтузиазм, патриотизм, так что мы хотим сделать Россию.

И: Существует такое расхожее мнение, что человек, который приходит работать, энтузиаст, работающий в общественной организации, как правило, в личной жизни человек не состоявшийся. Вы согласны с этой точкой зрения?

Р: Можно я Вам скажу? Я в своей жизни состоялась, потому что я всю жизнь работала и всегда была очень удовлетворена в работе, но у меня очень много есть неистраченного, неиспользованного. Я ощущаю, что я еще много могу, меня вот... Это мной движет Я не могу, что это сто процентов...

Даже если человек в личной жизни не удался, ну и что? А личную жизнь заменила ему работа. Да, он не удался, он просидел всю жизнь в министерстве, это ему... Я не говорю, что это плохое, но ему неинтересно... Он не состоялся в этой жизни. И он решил состояться. Что же тут плохого? Это тоже неплохо. Лишь бы все-таки результат был хороший, лишь бы люди делали это ради чего-то очень большого. А если он когда-то раньше не состоялся? Что ему жить с этим клеймом? А если он состоится в свои семьдесят лет, в шестьдесят лет? Надо его такого поддержать, мне кажется.

Я даже слышала и могу сама Вам сказать, что если бы мне было... я была бы моложе, я может быть, занималась бизнесом. Я это ощущаю, что я могла бы создать какое-то производство, что сделать такое хорошее, доброе, нужное. Не то что какими-то операциями, аферами – нет, а каким-то настоящим бизнесом, даже каким-то производством. Но, к сожалению, мой поезд в этом плане ушел.

Поэтому я не считаю, что люди, которые не состоялись, они плохие. Нет, пусть состоится сейчас.

И: А Вы встречались с какими-то коммерческими организациями, которые Вам были непонятны? Смотрите на это общество, и думаете: вот зачем они создались. или что-то такое?

Р: Я не могу назвать, не потому что я боюсь...

И: Нет, называть не надо.

Р: Я просто... встречалась. Главным образом, это теоретики какие-то. Вот теоретики для меня это не все понятно. Теоретические бесконечные диспуты, разговоры, а вот всегда хочется задать вопрос: "А что мы сделали для этого?"

Вот помните, мы очень часто говорили: "Вот у нас уезжают за рубеж наши музыканты, ой-ой-ой!" А мы им создали здесь то, чтобы они здесь работали, чтобы они были здесь востребованы? В своей стране? Ну, и что? Если русская культура, она бросает семена на почву другой страны, разве это плохо? Это не плохо. Но когда мы говорили об этом с трибуны, очень часто... Я видела этих людей. Мне все время хотелось задать вопрос: "Ну, что ты сделал для этого? Заметил ли ты молодое дарование, дал ты ему путевку в жизнь, как хотелось бы?", – и так далее.

Поэтому мне кажется, что мы... те организации, которые декларируют, но практически этого не делают, это и есть на сегодня для меня, например, бесполезны.

И: А как Вам кажется все-таки, мы говорим, что западное общество создавалось в первую очередь на принципе свободы, а российское общество жило по принципу все для государства. А сейчас, если они сталкиваются, пересекаются, существует ли особая разница между некоммерческими организациями западными и нашими, или все-таки они похожи, общечеловеческие такие?..

Р: Мне кажется, что похожи. Вот я сталкивалась с организациями, я еще... Мне очень интересно было. Я столкнулась с такой общественной организацией, как "Общество друзей "Фонда Ван Клиберна". Это люди разных совершенно специальностей. Там были адвокаты, там были юристы, там были врачи, там были домашние хозяйки. У них... вот их сплотило, что они друзья Фонда. И когда я была приглашена Ван Клиберном в Америку для переговоров и так далее, то мною занимались именно эти люди – "Общества друзей".

У нас тоже это создаются. У нас тоже есть круг там фонда одного, другого. Мне кажется, что в общем, никаких Америк – извините, что я так сказала – ничего такого нового это открывает. Мы идем по тем же путям, по той же спирали, как они шли, только мы идем своим путем.

Мы идем своим путем почему? Государство у нас было совсем другое, совсем другое мировоззрение, нас захлестнула эта свобода, я бы сказала. И поэтому, мне кажется, мы неправильно ее оценили. Свобода и вседозволенность – разные вещи. И вот мы еще как-то здесь чуть-чуть потерялись. Сейчас мы находим свои пути.

Мы уже понимаем, государство стало какие-то законы издавать, и так далее. Мне кажется, что много общего есть. Есть почва для сотрудничества. Я знаю...

Правда, она очень бюрократическая организация... – мы там были приглашены пять или шесть раз, представляли свою программу и так далее... - очень бюрократическая, но в то же время очень много общего. Наши программы принимаются, мы работаем там довольно успешно, мы говорим на одном языке.

Если это общечеловеческие принципы, они, так сказать применимы не только к одной стране, а в целом, в общем, поэтому можно найти вот это общее. Я не очень пространно для Вас говорю?

И: Нет, очень хорошо. Вы несколько раз упомянули о том... о некоем взаимодействии с правительственными, местными, региональными и прочими властями. Вот кто является инициатором этого взаимодействия? Это сотрудничество или, как правило, это противоборство? Вы приходите, и чиновник первое, что Вам говорит? – Нет?

Р: Вы знаете, бывает и такое. Разные ведомства. Есть такие чиновники, которые... вот были чиновниками, они ими и остались. Они как бы зашорены, и пользы дела не всегда усматривают. Они слово, которое выучили, вместо слово "мама", наверное, "нет". Вот это плохо. Вот эти еще люди есть.

В своем большинстве люди меняются и в министерстве. У них как бы пелена сходит. И они уже видят в общественных организациях своих коллег, кто может с ними вместе работать, кто вместе с ними может многое сделать. И поэтому мы сотрудничаем и с Министерством культуры, и с Министерством образования – что очень важно, и с правительством Москвы, сотрудничаем с губернаторами, с региональными вот этими организациями, как это называется... с администрацией... не губернии – регионов.

Опять это зависит от тех людей, которые... возглавляют. Если он настоящий хозяин своего края, вот знаете, как мне кажется, как президент, как губернатор... Это, в общем, должен быть отец. И хозяин, и отец. Отец нации... Тебя избрали, и ты должен работать.

Есть такие настоящие люди, к которым обращаешься для пользы дела, они идут. И начинается сотрудничество. Не то что тебя не понимают, наоборот – понимают, и получается сотрудничество.

Я должна Вам сказать, нам такое сотрудничество для нашей страны необходимо. Очень приятно, что Москва стала так работать. Работает вообще. С Москвой просто приятно работать. Там тебя воспринимают как коллегу, вместе делающую большое дело, совместно – мне это ужасно нравится. Мне очень нравится, как в Москве работает Швецова. вице-премьер она, по-моему, или вице-мэр она сейчас. Потому что сразу, как говорится, берется за главное. Принесет это пользу определенную – да, значит, мы это не делаем, делаете Вы, будем вместе делать.

Бывает так очень хорошо в Министерстве образования. В Министерстве национальностей. С ними тоже. Они даже заинтересованы. Они видят, что они этого еще не делают. Ну, например... Я не буду в конкретику входить. Они еще этого не делают. И они мгновенно начинают с вами сотрудничать... Там Филиппов, там очень интересная... Сейчас скажу фамилию – Чекурных Елена Евгеньевна, она замминистра образования. Это люди, которые как раз... может быть, потому, что они молодые. Поэтому. Они как-то быстро реагируют, видят, что, да, действительно, это пользу принесет. Это интересно работать с такими людьми.

Вообще я хочу сказать о женщинах... Очень понимает и тоже к общественным организациям очень по-доброму и очень масштабно... Я бы сказала, почему масштабно? Потому что она видит не сегодняшний день, а видит перспективно, работает Валентина Ивановна...

И: Матвиенко?

Р: Матвиенко. Знаете, перспективно. Вот эти три женщины они именно видят перспективу. Я не могу сказать, что прямо широкие, открытые дали, нет, абсолютно – поразному. Вот здесь очень приятно. Не везде так получается.

Но мне кажется, что если будут такие примеры как-то обсуждаться, будут вот сотрудничество совместное, о нем будут говорить, оно тогда будет повсеместно. Тогда будут в общественных организациях видеть не назойливых мух, а наоборот, твоих помощников, твоих коллег. И что-то с министерства можно снять. Вот этим можно не заниматься, а это Вы можете нам помочь. И так далее. Мне кажется, что наш завтрашний день зависит от этого.

Для того чтобы построить настоящее гражданское общество, для того чтобы мы были гражданами такими равноправными своей страны, неважно, чтобы ты был на государственной службе, важно, чтобы ты понимал, какую пользу ты приносишь.

И: Как Вам кажется, Иветта Николаевна, существует ли некое взаимодействие с другими некоммерческими общественными организациями или между ними существует такая ревность, неприятие друг друга?

Р: Вы знаете, бывает. Не без этого. Мы все – люди. И может быть ревность, и может быть как-то.. Я даже не знаю что.. Это есть. К этому надо спокойно относиться.

Знаете, значит, хорошо, значит, у тебя что-то получается. И сам посмотришь, и тебя засвербит, что кто-то лучше сделал. Это ревнуешь, потому что любишь. Это так. Где-то ревность... Вот зависти бы не было. Было бы доброжелательство. А если немного поревновать – это неплохо. Это знаете, стимул такой для жизни. И когда видишь, как где-то удалось кому-то, вроде засвербит: почему не тебе, да. В то же время, думаешь: как хорошо, надо в следующий раз и тебе так сделать. Мне это все нравится, когда люди стараются.

Не обязательно мы все должны в обнимку ходить, все общественные организации. Было бы странно, правда? У каждого есть своя специализация. Но мне нравится, что каж-

дый развивается своим путем, и в своем большинстве – доброжелательно. В своем большинстве. Но опять же эти шероховатости, песчинки какие-то есть. Но не без них.

И: Такой вопрос. Общественная организация занимается благотворительностью, какой-то помощью, вторгается в сферу деятельности церкви. Вот какие у Вас отношения существуют – и существуют ли – с религиозными организациями?

Р: Я должна Вам сказать, что такое новое имя. И вообще что такое талант. Мы занимаемся поддержкой таланта. Это искра божья. Это действительно так оно и есть.

И когда мы начинали создавать все это, мы сразу думали и решали, что мы должны быть благословлены. И каждый год мы встречаемся с Патриархом Всея Руси Алексием. Для нас это как вот солнце. Потому что это благословение мы получаем ежегодно. Я абсолютно в этом уверена, что нам это помогает. Ведь очень многие дети носят крестики. Я не всегда это вижу, но когда где-то мы были, и все пошли в бассейн, у всех крестики. Потом я вижу, как некоторые из детей, выходя на сцену, прежде чем выйти на сцену, перекрестятся... Не могу даже говорить... Вы знаете, ведь это не явно. Даже дети, они это сокровенно делают. И я вижу, как это благословение, которое мы имеем от патриарха, нам помогает. И как дети к этому относятся. И как сам патриарх, он верит в это, он чувствует, что очень это нужно. И как мы верим в это. Он всегда нас принимает у себя в своей резиденции, это Свято Данилов монастырь. А в этом году у нас с ним...

Вот, да – год тому назад он пришел к нам в Большой зал консерватории, где собрались представители ста сорока шести городов. Это было заключительный концерт конкурса нашего. Там было семьдесят лауреатов дипломантов, тридцать четыре человека – мэтры – членов жюри. И патриарх – я ему поклонилась низко – он вышел на сцену, весь зал поднялся, все поднялись, кто были на сцене, все семьдесят дипломантов, посланцы всей России, эти тридцать четыре... наши мэтры, которые, в общем, золотой фонд нашей культуры, и патриарх всех их благословил. Я не могу сказать, какое воздействие на нас это произвело.

Но мы пошли дальше. У нас же есть и католики, у нас же есть и мусульмане. Мы получили благословение мусульманской церкви, мы получили католическое, мы были у Папы. Мне кажется, что все это нам помогает, понимаете?

И вообще... конечно, трудно сказать, самая большая мечта человечества, может быть, может, мы сами не осознаем – не было бы вот этого, распрей между религиями. Мы все – дети Божьи, мы все – гости на Земле. И вот это, может быть, и надо, чтобы с детей все это начиналось. Мы не вторгаемся в церковь, мы просим благословения. Это разные вещи.

И: Я Вам сказала немножко, что осенью состоится форум...

Р: Осенью – это когда?

И: Я числа не очень помню, видимо, это будет октябрь. И соберутся общественные организации, представители свыше трех тысяч таких организаций в Москве. Если бы Вы входили в оргкомитет, кого бы Вы в первую очередь позвали на этот форум?

Р: Ну, в культуре общественные организации, организации в образовании. Обязательно позвала бы инвалидные организации. Вот те организации, которые не декларируют, а делают. Понимаете? Те, которые имеют опыт. Не те, которые только создались, а те, которые могли бы... Или о них уже знают, уже они что-то достигли, они уже имеют авторитет.

Авторитетные организации, которые своим делом, которые своим конкретным вкладом заслужили уважение в обществе. Вот кого бы я позвала. Уважение в обществе оно не

может быть... Вот Вы знаете, просто мимолетная симпатия. Уважение в обществе должно все время подтверждаться. Его все время надо заслуживать. Что такое уважение? Это вечное служение. Расслабиться тут никак нельзя. Сегодня ты провел конкурс – это не значит, что ты на этом теперь можешь ехать. На карете прошлого далеко не уедешь. Ты должен дальше, дальше.

Вот такие бы организации я бы позвала, которые имели бы за своей спиной конкретику, конкретные совершенно дела, приносящие пользу нашему обществу.

И: А вот если Вам пришлют такое приглашение, Вы его примете?

Р: Безусловно. С большим пиететом, ответственностью и, наверное, благодарностью.

И: А как Вам кажется, все общественные организации, будут стремиться попасть на этот форум или некоторые, даже получив, предположим, приглашение, откажутся в силу каких-то обстоятельств?

Р: Ну, в силу обстоятельств... Это только организация может сказать, какая сила обстоятельств... Мне кажется, что в своем большинстве будут заинтересованы прийти. Общественные организации, которые помогают найти работу людям, которые помогают жить в этой новой обстановке людям, я бы всех их пригласила.

Я не думаю, что кто-то не захочет прийти, игнорирует, я не думаю. Я даже как-то уверена, что этого не случится. Может, только те, которые недавно созданы, которым нечего рассказать, но они могут послушать. Ну, в общем, я... Трудно мне сказать. Мне кажется, что это и честь...

Хотя из какого принципа приглашать... Если из принципа организаций, которые уже имеют опыт и действительно принесли пользу, приглашенным быть на этот форум – это честь. А если подряд все те, которые созданы организации... Ну, это, так сказать... чтобы не было это, так сказать, говорильней.

И: А как Вам кажется, что позитивного можно ждать от этого форума? Или негативного?

Р: А позитивного – чтобы государство признало эту силу, чтобы государство работало в паре с этим, это тоже очень важно, не игнорируя.

Потому что, знаете, что еще бывает в нашей жизни? Бывает, что не понравилось, почему там сидит Петрова, Иванова. И из-за этой личности дело может страдать. А надо немножко уйти от этих оков, от этих шор, подняться. Неважно, что там сидит малопривлекательный человек, но дело какое хорошее они делают, и поддержать где-то. Это есть в нашей жизни. Ну, это, наверное, везде есть. Какие-то есть свои симпатии, антипатии... Ну, мне кажется, что здесь это не должно быть основано на этом. Все-таки мы должны когда-то сказать, мы должны принести пользу, мы должны построить. Строить надо только вместе, я уверена в этом совершенно.

И: Как Вы считаете, нужна ли какая-то реклама общественным организациям некоммерческим?

Р: Я не считаю, что это реклама. Мне рекламы не надо. Но поддержать надо. И в прессе, и устами руководства. С нами встречался дважды президент. Мы дважды были в Кремле. Это такой импульс дополнительный для общественной организации, которая развивается. Тебя признали, тебе дали шанс, тебя заметили. Это так же, как талант заметят. Ты востребован.

Востребованность – самое главное в жизни. Вы, журналисты, если Вы не будете востребованы, Вы будете страдать. Общественная организация, которая не востребована, ей не надо жить. Надо быть востребованным. Но востребованным надо быть не только

теми, для кого ты это делаешь. Но государством тоже. Нельзя же отмести государство, если ты живешь в этом государстве. Как можно? Не видеть власть? Я не понимаю этого. Власть есть власть, с ней надо считаться. Для меня как для руководителя, я говорю о многих – так. Я думаю, так и есть. Мне важно, чтобы государство меня заметило. Мне важно. Тогда я буду работать с еще большей отдачей.

И: С Вашей точки зрения, некоммерческие общественные организации – как они сообщают о себе? Предположим, в Москве...

Р: Делами.

И: А в провинции? Вот маленький человек, как ему выйти на Вас?

Р: Очень многие знают, как на нас выходить, пишут письма. Организации, которые начинают работать по-настоящему, о них узнают. Потому что где-то статья прошла, где-то по телевидению мелькнули, где-то что-то.

К нам приходили, просто открывали дверь и говорят: "Ой, я вчера видел по телевизору"... Вот приехал такой молодой певец, открыл дверь: "Я пою". Так это прекрасно. "Я в Нижнем Новгороде, я – стажер." Послушали его. В консерватории его прослушали. Короче говоря, начали им заниматься. Это всегда начинается именно так.

А потом уже обрастаешь кругом людей, которые тебя знают. А это ширится все, к нам приезжают родители, педагоги, аккомпаниаторы, деятели культуры, они дальше передают. Из уст в уста называется. Вот если бы меня спросили, как можно назвать фонд... Во-первых, "Перпетуум мобиле", потому что это вечное движение, пока есть жизнь на земле. Во-вторых, это действительно, от сердца к сердцу, от души к душе, из уст в уста. Только так.

В нашей стране, она большая действительно, но проявить себя, если ты захочешь хорошо себя проявить, есть возможности. И есть возможности быть услышанным.

Но хочу еще раз подчеркнуть, что это надо сделать со связкой... вместе с государством, вместе с правительством. Потому что не зря есть Комитет ветеранов войны, правда же? Я знаю, мы тоже шествуем над Комитетом ветеранов войны. Мы как бы... Что значит "шефствуем"? Просто это такое слово, ушедшее у нас. Мы к пятидесятилетию победы начали с ними встречаться ежемесячно. И потом не могли себе отказать в этом удовольствии. Вот уже сколько лет мы вместе. И я знаю, сколько этот Комитет во главе с Говоровым Владимиром Леонидовичем делают для наших ветеранов.

Мне кажется, что когда идут дела, не реклама нужна, а нужно быть востребованным.

И: Может быть, реклама не совсем точное слово. Но может быть, как Вы считаете, Вам хватает информационного поля, того, что о Вас проходит? Или Вы хотели бы иметь какой-то источник информации о Вас? Регулярный, постоянный?

Р: Вы знаете, хотелось бы не то что источник информации о нас... Я бы хотела не о нас, не о наших делах, а о наших детях. О наших... Чтобы наши дети больше выступали по телевидению. Чтобы была какая-то специальная передача.

Вы знаете, это достаточно пяти минут, может быть, по определенным дням, если вступает новое имя. Это решает иногда жизнь нашим детям... Как меняются иногда судьбы! Мы поехали на джазовый фестиваль – нас пригласили – в город Иркутск. И мы на этом фестивале услышали мальчика Он вышел, сначала сыграл Рахманинова, а потом свою джазовую импровизацию И мы увидели, что это тот мальчик, что ему просто необходимо, чтобы о нем знали, ему помочь развиваться. И так дальше, дальше ему помогали, опекали, он с нами ездил и по России, и где-то за рубежом. И так далее. Потом он приехал в Москву. Родители... там трудности были всякие с квартирой. Приехали в Москву ради него. Он поступил в ЦМШ, потом в Консерваторию. Мы продолжали

опять общаться, делать все возможное для него, ему мир показывать, его показывать. А сейчас он лауреат Первой премии конкурса Чайковского – это Денис Мацуев наш, который сейчас бороздит моря и океаны по всему миру, собирает колоссальные залы, и уже помогает нашим детям, уже дает стипендии нашим детям. Выводит за руку тех музыкантов, которым он хочет дать стипендию. Или Александр Гензин, которого тоже где-то увидели, один прошел конкурс, потом мы ему помогали дальше вместе развиваться. Конечно, это талант еще. Это никакой ни блат, ничего. Но надо же было, чтобы в Иркутск мы приехали. Надо же было, чтобы мы все увидели, услышали... Но у нас таких достаточно много... Мне кажется...

Какой вопрос был?

И: Вопрос об информационном поле некоммерческих организаций.

Р: Вот таких детей надо давать. Понимаете, он сыграл на своем кларнете – ему всего одиннадцать лет, мы его посмотрели. Во-первых, он зажил совершенно другой жизнью, его увидел, может быть, какой-нибудь педагог, услышал... У него меняется некоторая... так сказать, ситуация. Ему доверили, он выступил. Он будет ждать дальше. А мы дальше продолжаем следить за его успехами.

Мне кажется, что и страна тоже видит: вот они есть, есть чем гордиться... Завтрашний день нашей культуры. Не надо посвящать им часы, но пять минут, но чтобы в одно и то же время – я об этом мечтаю всю жизнь – в один и тот же день играло новое имя. Пять минут. За пять минут можно два новых имени показать. А сколько детей пройдет! И каких детей! Не обязательно москвичи, пускай проходит Россия, пускай эти новые имена станут известны.

Мы к чему ведем: чтобы они были востребованы у себя в стране, а не где-то там. Если он востребован у себя в стране, он никуда не уедет. Спросите Дениса Мацуева, спросите Александра Гинзина и многих других – они с удовольствием ездят и будут ездить везде. И это нужно для творчества, для карьеры. Но они возвращаются сюда, в свой зал родной Консерватории, считают за честь и счастье выступить там.

И понимаете, надо быть признанным у себя в стране, тогда ты сам себе герой, как бы сам себя воспринимаешь по-другому. А у нас часто бывает: там принят, а потом уже на той славе возвращаешься сюда. И все равно люди возвращаются, потому что он должен быть востребован у себя. У себя в стране он должен принят. Он с червоточиной там... Хочет вернуться сюда.

Помню таких – когда началась перестройка, оттуда звонили, просили Фонд культуры – я тогда была в Президиуме Фонда культуры – и говорили: устройте концерт. Там-то он уже знаменитый, а здесь в силу обстоятельств... ну, не был он здесь, его запрещали или еще что-то. Поэтому, мне кажется, что востребованность у себя в стране – даже вот эти маленькие штрихи – что ты показан по телевизору, это воспитывает детей, это дает им возможность поверить в себя и дальше над собой работать. И вот это... Мы опять к этому приходим – востребованность очень важна.

И вот мы сегодня с Вами говорили, что люди, которые не нашли себя. Может быть, которые занимаются в общественных организациях, но они хотят быть востребованы хоть на склоне лет. А разве это плохо? Они находят, что они востребованы.

Поэтому я еще раз хочу подчеркнуть, что мы должны быть замечены государством, именно государством, потому что теми, для кого мы делаем, и с кем – там мы востребованы, там нас заметили.

А государством мы тоже должны быть замечены.

*Ганушкина Светлана Алексеевна
сопредседатель Комитета "Гражданское содействие"
помощи беженцам и вынужденным переселенцам*

И: Как можно описать институт НКО, сложившихся в России на сегодняшний день?

Р: Это довольно широкая сеть организаций в самых разных областях. И в частности, довольно большая сеть организаций, которые либо являются самоорганизацией вынужденных мигрантов, либо организациями, которые им помогают.

И: Не только организации, которые помогают беженцам, а весь НКО, весь некоммерческий сектор?...

Р: Я не могу сказать, что я хорошо этим владею. Но действительно есть много областей, где работают некоммерческие организации. Это, в частности, правозащитные организации, это благотворительные организации. Это организации помощи детям. Это и правозащитные организации и благотворительные, пограничные. Где еще активно... Экологические еще активно работают. И довольно много их. Организации, которые помогают родителям военнослужащих и военнослужащим. Организации – скорее всего можно сказать так. Есть некоммерческие организации – я в основном говорю об общественных. В целом спектр некоммерческих организаций я представляю слабо. А вот именно общественные организации в тех областях, где государство не справляется с проблемами. Часто просветительское направление бывает некоммерческое, в частности, общество "Мемориал" – одно из направлений.

И: В какой мере эти организации можно рассматривать как институты зарождающегося гражданского общества?

Р: Безусловно. Просто они и есть. Просто по всей вероятности это и надо называть зарождающимся гражданским обществом. Потому что когда под видом общества или народа выдается или предлагается рассматривать мнение прохожего на улице, это чистая фальсификация. Эти организации...

И: Поподробнее вашу мысль.

Р: А мысль очень простая. Если Вы помните... И понятно, откуда она возникла. Если Вы помните, что когда принимался старый советский гимн, и президент сказал, что был проведен опрос, и какой-то большой процент опрошенных сказал, что они хотят возрождение старого гимна. И на этом основании он был фактически принят. И президент сказал, что если я ошибся, то я ошибся с народом. Ну, вот этот народ, эта толпа на улице – это не общество, это не народ.

На самом деле часть активная, мыслящая часть общества – это та часть, которая объединяется в кой-какие-то структуры, которые способны выразить мнение, может быть, даже не только собственных членов, но и какой-то части общества. Ну, вот как мы. Я надеюсь, мы выражаем интересы вынужденных мигрантов, как наши все общие интересы "Общество защиты прав потребителей" выражает. Ну, правозащитные организации, которые защищают права человека.

Иногда этот человек, встреченный на улице, как правило, не знает своих прав, иногда не очень понимает, что ему нужно. И вот эти самоорганизовавшиеся люди, члены общества, достаточно активные, они имеют представление о существующих проблемах и довольно часто, далеко не всегда, имеют представление о том, как их можно было бы в этой стране решать. Кроме того, все мы, все общественные организации, вынуждены, понимаем это... серьезные организации понимают эту необходимость общения с вла-

стью. Для этого она и существует. Для того, чтобы выполнять заказы и могла бы служить заказчикам, для власти...

Я хотела сказать, говоря о народе, что это понятие совершенно неопределенное и употребляется в спекулятивных целях.

И: А вообще насколько своевременно говорить о таких институтах, как институты гражданского общества, в современных российских условиях?

Р: Выхода-то нет другого. Конечно, развитие идет очень медленно. А за последний год-полтора был большой откат назад, потому что за – я бы сказала так – с 90-го по 99-й год у нас были какие-то достижения. И мы научились добиваться, чтобы власть нас слушала. И во многих случаях, например, в той области, в которой я занимаюсь, представители власти, самой высшей в этой области – руководство федеральной миграционной службы и правительство – стали понимать, что наше существование чрезвычайно полезно для них. Потому что мы берем на себя часть нагрузки, которая на самом деле должна выполняться государством.

У нас появились структуры, где мы могли разговаривать с властью. В частности, была правительственная комиссия по миграционной политике в России, которая вообще делалась под Сысуева – человек крайне энергичный. Еще не было этой комиссии, а возникла только идея, мы собираемся ее обсуждать, мы сидели с ним – три или четыре представителя общественных организаций, руководитель федеральной миграционной службы, пара депутатов – и в течение сорока минут было принято четыре решения, и дальше в течение следующих трех недель три из них были реализованы. Одно не реализовано по сей день.

И это было место, где мы могли ставить вопросы и предлагать темы для обсуждения. Это были площадки, на которых мы могли встретиться с руководством страны, по меньшей мере на уровне замминистра. Ну, и в процессе заседания этой комиссии и в кулуарах, что тоже крайне важно, могли обсуждать и решать какие-то проблемы – вплоть до конкретных проблем. Нас стали приглашать и на коллегии ФМС регулярно.

Естественно, не приглашают всех желающих, все общественные организации, но те, кто сумел доказать свою полезность... Это шло взаимное доказательство полезности, тех приглашали, понимая, что это важно.

Кроме этого, был Консультативный совет при Федеральной миграционной службе, где мы тоже могли высказаться. Кстати, неліцеприятно, иногда очень резко. И это уже было приемлемо, потому что было понятно, что мы имеем на это право.

Большую роль тут сыграло Управление Верховного комиссара ООН по беженцам, которое нас свело с властью в процессе подготовки к конференции по проблемам миграции в СНГ и близлежащих странах, сопредельных странах. Такие же советы консультативные стали образовываться в регионах.

Мы теряли свою ершистость, так сказать. Не то что остроту восприятия и прямоту, а действительно вот такую несколько излишнюю ершистость, которую мы сохранили с советских времен, когда с властью мы могли находиться только в отношениях конфронтации. То есть мы учились разговаривать вежливо. Я даже считала, что мы должны подчеркнуто вежливо разговаривать с представителями власти, поскольку по российской традиции ее презирают всегда, и чиновник должен оправдываться в том, что он занимает такое место. У нас не любят начальство.

Ну вот, отношения развивались. Нас приглашали. Меня, в частности, пригласили посредником между группой беженцев и миграционной службой, когда они вошли в та-

кое состояние клинча, что уже не могли общаться друг с другом совсем. Мы эту проблему разрешили.

А там дошло до того, что приезжали из ФМС и в пансионате, где жили беженцы, разбивали... разбивалась сантехника. Вот такое желание было их выкинуть, что шли на такие вот странные действия.

Ну, вот, когда суд не принял сторону – он, правда, и беженцев сторону не принял, но и не принял однозначно сторону власти – власть обратилась, вот прямо ко мне лично, с просьбой быть гарантом их поведения приличного. Я делала это с большим удовольствием. Я понимала, что, во-первых, мы этим принесем пользу беженцам. И действительно, эти люди получили квартиры в результате. Они приняли механизм действия, который предлагала представитель власти. ФМС с одной стороны, с другой стороны – мы подписали общий протокол. Подумайте для советских времен...

И: То есть для Вас это и есть то самое гражданское общество, о котором мы говорим?

Р: Конечно, для меня и есть это действие гражданского общества на власть. И обращение... на сей раз вот в этом случае самой власти к гражданскому обществу за поддержкой. Это совершенно естественно. Беспрецедентный. На моей памяти ничего подобного не было... Это совершенно был замечательный случай. Мы подписали протокол. Мы собрались с этими людьми, чьи интересы мы защищали. Они выделили своего представителя от их общественности. Я там присутствовала как гарант того, что все будет в порядке.

И: Хорошего поведения.

Р: Да, хорошего поведения власти. Приехала ФМС, заехали за мной на машине. Привезли меня туда за город. Мы сидели, заседали до поздней ночи. По каждой семье шло серьезное обсуждение: на что они могут рассчитывать по закону, какие у них при этом потребности. И мы добились того, что они реализовали свои права.

При этом им было объяснено, что если они не сделают определенные шаги, например, не примут гражданство Российской Федерации, то они не могут получить постоянное жилье, потому что это не соответствует закону. Закон был тут же мною вынут и прочитан им. И они на это согласились. И когда они подали заявление на гражданство им, Федеральная миграционная служба обратилась в органы, представляющие гражданство в Управлении президента, с просьбой ускорить процесс. Процесс был ускорен.

Все делалось настолько душа в душу, просто сердце радовалось.

И: А как Вам вообще видится гражданское общество? Объясните, что для Вас означает это понятие?

Р: Гражданское общество... Если оно существует, это значит, что люди в состоянии отстаивать свои интересы – объединяться в какие-то структуры, которые могут отстаивать их интересы, и их голос будет услышан. Он будет услышан обществом, он будет услышан властью, и власть... В том случае, когда это не собрание душевнобольных, а если люди хотят действительно реальных вещей, в которых они нуждаются, власть воспринимает этот голос как заявку на свою работу. Вот они для этого наняты.

Вот это сознание, что они наняты нам служить, для того чтобы реализовать, чтобы мы все вместе или некоторым коллективом, если это можно так назвать... ну, вот этим... страной, населением, что они наняты нами для того, чтобы реализовались наши интересы, вот это понимание, когда мы способны донести до их сознания это понимание, и когда они понимают, что они для этого – вот это значит, что в стране гражданское общество.

И: А вот какие страны, в которых сложилось гражданское общество?... Вы можете привести конкретные примеры?

Р: Мне трудно говорить об этом. Пожалуй...

И: Или успешно развиваются институты гражданского общества?...

Р: Я считаю, что в Чехии очень успешно в последнее время развиваются институты гражданского общества.

И: Не только бывшие социалистические, а вообще?...

Р: Для меня проще говорить о Чехии, потому что я немножечко знакома с тем, что там происходит. И мне очень приятно. Я нахожусь в постоянной переписке с такой журналисткой Петрой Прохасковой, может быть, знаете? Она жила много в Чечне, она писала о Чечне, потом она отказалась от журналистской деятельности и она организовала там детский дом и перешла полностью на гуманитарную работу. И вот тут-то ей перестали давать визу в Россию. Причем это при том, что она вышла замуж за россиянина – за ингуша, с которым они вместе работали.

И вот мы с ней в постоянной переписке. Я пытаюсь ей отсюда помочь получить визу – уже полгода длится. И никто нас не слушает. Здесь никто нас не слушает.

Там ее принимает президент. Вот ее такой обычный человеческий интерес интересен МИДу, где ее постоянно принимают, МИДу, который ведет переговоры с нашим консульством. И самому президенту – ее уже дважды или трижды принимал президент. И президент написал Путину... Он сначала написал обращение в МИД, а потом он написал Путину. Конечно, можно только позавидовать, что у них такой президент, который написал совершенно замечательные слова и очень мне созвучные. Он написал, что Петра Прохаскова занималась конфликтом в Чечне, и всегда была на одной стороне этого конфликта. И эта сторона – страдающие там люди. Потому что я всегда говорю, что в конфликте есть две стороны: люди, которые делают на этом карьеру, и, к сожалению, страдающие люди. Перпендикулярно тому, как обычно делят стороны конфликта.

Но вот я хочу сказать, что за последние годы у нас произошел большой откат. С нами советоваться перестали.

И: Положение дел с гражданским обществом в России стало хуже?

Р: Дело стало много хуже. Вот опять же примеры. Наши примеры. Комиссия была ликвидирована. Она была... Сначала была ликвидирована Федеральная миграционная служба. Она была ликвидирована одним росчерком пера, и никто не вынес этот вопрос на ту же самую комиссию правительственную по миграционной политике в России... С нами никто не посоветовался. Просто в один прекрасный день мы узнали, что она ликвидирована. Ликвидирована она была самым нелепым образом. Во-первых...

И: Ну, она свою функцию не очень хорошо выполняла...

Р: Это не значит, что ее нужно уничтожить – это значит, что ее нужно улучшить, реорганизовать. Даже не реорганизовать – может быть, изменить руководство, изменить политику, направление. Это мне напоминает, что когда отчитывалась Татьяна Регент на правительственной комиссии когда-то, она сказала что-то неугодное Черномырдину. И Черномырдин ей сказал... назвал ее душой и сказал: "Ах так, так мы тебе денег на твоих беженцев не дадим, раз ты такая дура"...

Так вот. Вместо того, чтобы сказать, что раз министр, извините, дура, то надо сменить министра и усилить руководство. Для того, чтобы этим беженцам, которые не ее, а, может быть, его в большей степени... Значит, тут он принимает такое замечательное

гениальное решение. Это отношение власти к министрам. Не только что к нам, грешным.

Так. Консультативный совет уничтожен был. Потом уничтожена сама эта правительственная комиссия. ФМС когда уничтожали, абсолютно это сделали кретинистическим образом, потому что не было написано, что региональные органы не подлежат ликвидации. И поэтому вместе с ней ликвидированы были территориальные органы. То есть на полгода вся эта работа была абсолютно парализована. И в то же время развязали войну в Чечне. Вот просто совершенно одновременно.

И: И как раз пошел поток беженцев?

Р: Это было начало 2000 года. В конце 99-го возобновились военные действия в Чечне, пошел поток IDP (ай-ди-пи) – внутренне перемещенных лиц... И ликвидируется Федеральная миграционная служба. Вместо нее возникает подразделение совершенно мертвого Министерства по делам национальностей. Которое, конечно, ничем руководить не может. Это – болото. Положим, грязный ручей, но это все-таки живой ручей был, это был какой-то живой поток. И взяли его, спустили в болото. И решили, что при этом он очистится. Вот приблизительно какая была логика. Все это делалось совершенно бессмысленно.

Ну, кроме этого, Палата по правам человека была ликвидирована. Почему? Уничтожен Указом президента Консультативный совет политический при президенте. Вместе с ним – Палата по правам человека. Борщов руководил. Значит, у нас еще одна площадка. Это не только нашей области касалось, а всех областей. Потому что там очень острые вещи ставились и доводились до президента так или иначе.

Потом – экологическая комиссия. Надзорные функции над состоянием экологии были переданы каким-то промышленным министерствам. Министерству экономики, которое, естественно, у него другой интерес. Над ним должен быть независимый надзор экспертизы. И так во многих областях.

К сожалению, мы испытали большой откат. И наш голос перестал звучать. Вот в январе этого года был совет, как Вы знаете, съезд чрезвычайный, Всероссийский чрезвычайный съезд за права человека. "В защиту прав человека" он назывался. Он был достаточно представлен. В огромном зале... там было из нескольких сотен правозащитных организаций люди, представители. И он... совершенно... Он принял много разных резолюций. Они, конечно, были направлены президенту, и совершенно никакой реакции. Абсолютно.

И: А вот что в настоящее время? Какие задачи стоят у некоммерческих общественных организаций при этом положении, что Вы описали? Что они должны делать? В чем их социальные задачи? Какие у них цели?

Р: Цели остаются все те же. Выделять основные проблемы, которые существуют в обществе и государстве и пытаться добиться того, чтобы они серьезно рассматривались этим государством. И они, эти некоммерческие организации, на себя переводят достаточно часто некоторые функции государства. И в нормальной ситуации пользуется этой возможностью.

Вы спрашивали, где и как. Вот например... Я Вам такой пример приведу. Я много ездила за последние годы. Но обсуждались какие-то общие темы. Я не очень понимаю, как устроено в других государствах. Но в Германии – я была в Германии, и мне показывали систему помощи беженцам – у них там 80% программ помощи беженцам реализуют неправительственные организации, некоммерческие организации. 80%. Когда я спросили, откуда они берут деньги, мне сказали, что 94% финансирования – это государственное финансирование.

И: То есть государство дает этим организациям бюджетные деньги?...

Р: Да. Причем у них существует закон о приоритете субсидий. Если неправительственная организация предлагает государству более дешевым образом решить какую-то проблему, то государство не имеет права – правительство – отказать. Для того чтобы отказать, нужны веские основания. Не веские основания, чтобы согласиться, а чтобы отказать: ну, где-то там плохие отчеты, чем-то эта организация себя проявила скверно. Вот тогда могут отказать. А так? Почему?

Вот я была членом благотворительного совета Москвы, и каждый раз официальные представители всяких московских правительственных органов Москвы говорили, что вот мы опять разрешаем какие-то программы с налоговыми льготами, фактически мы выводим деньги из бюджета. Мы выводим из бюджета!... – Простите, что значит "выводим из бюджета"? Это же организации что-то хотят сделать полезное! – А-а-а, знаем мы, как они будут. То есть доверия нет. А там есть доверие.

И когда я спросила, почему государство дает 94% и 80% всего финансирования от него... Такие огромные цифры получаются. А мне на это сказали: там очень много энтузиастов. Гораздо больше энтузиастов, чем в государственных структурах. Делается это дешевле. Кроме того, там привлекается волонтерский труд, чего в государстве просто нет и не может быть. Поэтому все получается существенно дешевле и с душой. Чего же государству? Разве это плохо? Это государству выгодно.

И: Да, безусловно.

Р: Вот эта обязанность государства выполнять общественный заказ, это очень важное понимание.

И: Вот Вы сказали, что Благотворительный совет, он испытывал недоверие к некоммерческим организациям...

Р: Да не весь Совет, а его официальная часть. Барская часть.

И: Может быть, это строилось на том, что есть представление о том, что она декларирует, и что она делает? Есть какая-то разница... Что Вы можете об этом сказать?

Р: Есть, безусловно. И когда говорят, что невероятный процент общественных организаций отмывает деньги, я могу сказать: да, это правда. Очень много фиктивных неправительственных организаций. Я же там как раз в Благотворительном совете насмотрелась, как это делается. Как делается достаточно простая вещь. Организация – например, официальная организация или коммерческая структура – организует при себе неправительственную организацию и сама в нее сдает деньги, которые потом не облагаются налогом или просто снимаются с налогов.

В общем, в этом не было бы ничего страшного, но иногда при этом они выполняют то... делают то, что они обязаны делать.

Р₂: А разве теперь по российскому законодательству то, что жертвуется... налогом не облагается?

Р: Сейчас. Значит, у нас есть два способа. По Москве есть два способа льготирования. Если организация имеет статус благотворительной, то все поступления, которые в нее идут, не облагаются налогом. А если при этом деньги берутся на программу, которая признана благотворительной, просто вся сумма снимается с налога. Вы как бы ничего и не теряете. Отдавая, Вы ничего не теряете.

И: Разница между декларируемыми и настоящими... в чем заключается?

Р: Ну, вот заключается... Реальной целью оказывается просто снять со своего... снять часть налогов. И в этом смысле очень трудно получить деньги наших бизнесменов. Потому что они говорят... Они не показывают прибыль, потому что у нас такое жуткое налогообложение, что им не выгодно показывать прибыль. И очень часто богатые люди делают пожертвования анонимно. Не называя себя. Потому что у нас заниматься благотворительностью невыгодно. То есть это чисто нравственная позиция. У них, когда они отдают деньги... Потому что отдавать из... вот так оказывается, выгодно – только в свои дочерние структуры, которые названы благотворительными. Так бывает. Бывает, что человеку нужно некоторый статус приобрести или организации, или группе организаций.

Ну, я Вам приведу пример. Какая-то общественная комиссия по помощи чеченским беженцам под руководством... Как он называется, который у нас был министром юстиции?... Павел...

И: Ковалев?

Р: Крашенинников. Павел Крашенинников. Вот они объявляют, что у них есть Комиссия. При этой комиссии они организуют неправительственную организацию. Приемную. Юридическую приемную для беженцев. В двух шагах от нас. Раздается у нас звонок...

Ну, для чего им это нужно? Ну, для престижа.

Не знаю, отмывались ли там деньги, но там создавался престиж: ах, Крашенинников образовал юридическую приемную! Сеть юридических приемных. То есть полный повтор того, что мы делали. Раздается звонок: Здравствуйте. – Здравствуйте. – Вот мы организовали приемную, как у Вас. Мы хотим сотрудничать. Можно ли у Вас объявления наши поместить? – Ну, поместите... – Вот мы хотим дружить. – Будем дружить.

Через два дня: Мы пригласили к себе телевидение. У Вас есть народ? – Есть народ. – Много народа? – Человек двести. – Вы не могли бы их к нам прислать, чтобы мы их сняли? – А может быть. Вы их к нам пришлете – телевидение? Проще одному телевидению... – Но мы же хотим им про себя им рассказать. – Рассказываете. – Но у нас нет никого. – Прошу прощения, это не моя проблема.

Мне звонит Лена: Послать кого-нибудь? – Да ни в коем случае! С ума сошла? Они будут пыль в глаза пускать, а мы им помогать.

Дальше что они делают. Они собирают с людей документы на компенсацию. Я спрашиваю: На основании какого закона Вы собираете документы? Вы хоть обещаете им эту компенсацию в соответствии с каким постановлением? Мы за него боремся в Думе. Как Вы можете собирать? Вы общественная организация, как Вы можете собирать, что Вы делаете? – Ничего, не волнуйтесь. Нам говорят: нам Крашенинников сказал, что это законно. – Вы же говорите, что у Вас юристы? У Вас свои есть головы? Что Вы делаете?

Мы пишем запрос Крашенинникову, пишем его от Игрунова. Какое-то время проходит. Ответа, конечно, нет там месяц, полтора. Наконец, я заставляю Игрунова пойти к Крашенинникову и спросить: что происходит, что вы там делаете?

Крашенинников говорит: А я нарочно тебе ответ не дал. – Интересно, с какой целью? Для чего?

Что дальше происходит с этой общественной организацией? Шум, гам и ничего. Мыльный пузырь. Дело кончилось. А оно больше не нужно Крашенинникову. В нужный момент она свою роль сыграла. Кто-то получил какие-то деньги. Кто-то сидел, со-

бирал эти никому не нужные документы. Все эти документы пошли псу под хвост, и все. Вот такая вот работа общественных организаций.

Вот сегодня пришли из одной общественной организации и говорят, что рекомендуют человеку подать в Конституционный суд. Ну, как это возможно? Законы о Конституционном суде читали эти авторы?

И: То есть некомпетентность очень большая.

Р: Да, некомпетентность большая. Это тоже расхождение в Уставе. Там должны юристы принимать, а принимают кто попало. Бывает это часто. Потом бывает так, что в основном работа идет на зарплату. На свою собственную. Образование рабочих мест на этой общественной организации. То есть пользы потребителю...

И: То есть люди обеспечили себя хорошей работой.

Р: Да. Обеспечили хорошей работой.

Очень много фиктивных общественных организаций. Нам приходилось... Да сейчас, кажется, есть. Я была в жюри мини гранта Фонда Форда. Ну, прочли хороший проект, дали деньги. А потом из региона пришла такая информация – оказывается, все пустое. Так отнять обратно грант очень сложно. Но там нам человек написал, что у него двадцать пять лет стажа педагогического. Мы запросили диплом. Диплома не оказалось. Потом оказалось, что педагогический стаж состоит в том, что эта дама была членом родительского комитета много лет...

И: Существует ли сегодня какой-либо социальный заказ на деятельность НКО? Если да, то кто, по Вашему мнению, инициирует подобный заказ?

Р: Социальный заказ безусловно существует. Социальный заказ, на мой взгляд, это ведь не... Социальный заказ – это проблема... Это проблема, которую нужно увидеть. И инициирует его общество.

Кто инициировал социальный заказ... Вот возникают беженцы – возникает такая организация, как наша. Начинает... Развивается вот эта сеть бесконечных ларьков и прочих торговых точек, где людям продают всякую ерунду, выдавая ее, как Энди Такер и Джозеф Питер – герои О'Генри. Возникает Союз защиты прав потребителей. То есть социальный заказ рождает само общество. Социум рождает социальный заказ.

Другое дело, что нужно его увидеть, на него среагировать, у кого-то должно быть что-то вроде камертона на эти дела. Чтобы услышать отзвук.

И: Поговорим о внутренней структуре некоммерческих общественных организаций. Как они строятся? Кто является сегодня мотором НКО?

Р: Вот я Вам сейчас расскажу. Строятся они совершенно по-разному. Поскольку я руководитель как бы двух организаций – вот этого комитета "Гражданское содействие" и сети "Миграция и право" правозащитного центра "Мемориал". Вот для меня просто две ярких модели совершенно разные. Вот откуда взялось "Гражданское содействие"?

"Гражданское содействие" возникло, когда несколько – в основном женщин, включая еще Вашу матушку – толкалось в Армянском постпредстве тогда еще и пытались помочь людям, которые приехали из Баку, каким-то образом интегрироваться в новую для них жизнь. И когда нам стало ясно... Причем первые обращения были к власти. Все время были обращения к власти. Мы их просили: пожалуйста, обратите на нас, на них внимание. А нам отвечали: Ну, что там говорить – пройдет месяц, другой, всех рассадим по их местам, и все будет в порядке. И вот нескольким теткам, уже не очень молодым, почему-то было ясно, что будет дальше.

Я вот тогда первый раз вспомнила эту фразу Ленина, что кухарка должна управлять государством. Потому что, конечно, мы все были кухарками в этом деле.

Р₂: Там про "учиться" ничего не было...

Р: Там на самом деле, у Ленина, кухарка должна учиться управлять государством. А не... Это уже интерпретация.

И мы начали учиться управлять государством. Но нам было совершенно ясно, что это проблема на многие десятилетия. И вот тогда мы решили образовать неправительственную организацию. Дальше что происходит...

Мы, когда собирались, мы еще не знали, что будем делать. Мы написали колоссальный Устав... Я его, честно говоря, не читала. Так никогда и не прочла. Только когда переделывали и выбрасывали. Там мы должны были и коммерческую деятельность должны были вести – для того, чтобы прирабатывать беженцам. Конечно, никто из нас... Какая коммерческая деятельность? Кто из нас это умеет? Мы не знаем, что будем делать.

Постепенно люди приходили со своими идеями. Пришли в 95-м году молодежь, увидела, что детей чеченских в школу не берут, укомплектовала эту школу книжками Вот видите? У нас тут тридцать человек детей учится. Пришла Вера – появилась более активная раздача вещей, которую мы, кстати сказать, ликвидируем. Вот... Появилась Лена Буртина, мы навели порядок в документах. И так далее.

Каждый приходит со своей идеей. И он до сих пор еще, этот комитет, может адаптировать идеи. Мы готовы принять человека с идеей и образовать для него и рабочее место, и постараться дать им возможность... Моя основная цель – найти средства, чтобы эту идею реализовать. Эта организация, которая теперь называется...

Потом в какой-то момент мы поняли, что важна очень и юридическая помощь. Значит, мы пригласили юриста. И так далее.

Сначала все это делали за бесплатно, потом научились и гранты получать. То есть это совершенно как цветок расцветающий со многими разными лепестками. Он обрастает этими лепестками.

Потом медицинская помощь появилась. Потом – лекарственная, раз медицинская.

Сейчас мы с таможней связались, стали покупать у них конфискат по дешевке. И раздаем вещи – вместо того, чтобы раздавать деньги. Нельзя купить те вещи, которые мы раздаем. И так далее. Вот так развивается эта неправительственная организация.

И конечно, такая организация очень долго существовала без денег, на одном энтузиазме. Она и сейчас во многом существует на энтузиазме. У нас тут люди отдают свою зарплату, которую мы получаем... Где можем, мы находим средства. Это один вариант.

И совершенно другой вариант. Сеть "Миграция и право". Она родилась у меня в голове. Причем она вышла прямо готовой. Конечно, моделью маленькой был комитет "Гражданское содействие"... группы... Но я поняла, что, во-первых, какие у нас проблемы? У нас нет федерального законодательства, которое выполнялось бы одинаково на всей территории России. Значит, что нужно? Надо заставить это действовать. Что нужно? Нужно, чтобы были юридические пункты помощи беженцам в разных местах. Чтобы беженец мог обратиться к квалифицированному юристу. При этом надо, чтобы юристы одинаково консультировали в разных местах. Для этого надо юристов что? Учить. Значит, должны быть семинары. Возникла идея сети юридических консультаций по России, юристов, которые составляли единую, одинаково мыслящую группу, которые стремились к тому, чтобы одинаково читались законы не только нами, но и властями. Им были соответственно поставлены задачи.

Дальше, чтобы такой машиной руководить, которая находится в пятидесяти регионах, в пятидесяти точках, должна быть связь. Какая самая современная связь? Интернет. И отсюда родилась идея интернета.

Все на бумаге было изложено, на 32-х страницах, сходу, уже как модель готовая. Нарастала она постепенно. На то она и сеть. Сеть может прибывать дополнительными ячейками. И вот у нас сейчас развилась, что пятьдесят пунктов по России.

У нас в интернете такая база данных! У нас постоянное общение по интернету. Вы открываете нашу страничку, увидите одно, а у меня другой пароль, я увижу отчеты юристов, а Вы их просто не увидите, они Вам будут недоступны. А наш пункт юридический имеет право инсталлировать свой отчет. Он положит его туда, а наш координатор сети снимет и передаст юристам. Когда к нам приехали из ВКБ ООН, человек, который там занимается компьютеризацией, и он увидел нашу базу данных, он...

И: От восторга?

Р: Да, в самом прямом смысле. После этого из ВКБ пошли недовольные письма: что Вы ему такое показали, чего он от нас теперь от всех хочет?

И вот что самое главное сейчас для неправительственных организаций? Это – профессионализм. Профессиональная работа. Если у нас юрист, то он не должен советовать пришедшему человеку обращаться в Конституционный суд, как будто к нему пришел не человек, а субъект Федерации. Он должен понимать, что такое – Конституционный суд. Это, конечно, большой недостаток общественных организаций: мы как бы себе можем позволить... А сейчас, я считаю, что эта работа должна быть профессиональной.

И: Как бы Вы определили идеального активиста такой организации? Попробуйте обозначить словом-ярлыком?

Р: Я вам сейчас скажу вроде Дзержинского – холодный ум, горячее сердце.

И: Краткое определение, ярлык.

Р: Это почти так и есть. Что человек должен быть совершенно нормальный, психически здоровый. Что тоже большой недостаток. Многие...

И: Крыша на боку?

Р: Чтобы человек пришел не свои проблемы решать, а решать проблемы тех, для кого организуется это, для кого эта организация создается, чтобы он был профессионалом и понимал, что он обязан быть профессионалом. И что он обязан учиться. Ну, и конечно, он должен быть высокой нравственности.

И: Ну а вот одно краткое определение: святой, блаженный, дурачок?

Р: Где ж его возьмешь. Почему он должен быть блаженный?... Совершенно нормальным, здоровым, добрым, нормальным человеком.

И: Как Вы сказали? Холодный ум, горячее сердце?

Р: Это не я сказала.

И: Как Вы привели.

Р: Да нет, я пошутила. Почему холодный ум? Ум тоже можно горячий.

И: То есть нормальный, здоровый человек.

Р: Да, нормальный, здоровый человек. Я бы сказала с доброкачественной ценностной системой. Системой ценностей. К сожалению, это достаточно редко встречается сейчас. Сейчас какая-то мода говорить, что "в наше время никто..." И оказывается, что в наше время ничего хорошего никто ни в состоянии сделать. Это неправда.

И: Что это за люди, в чем они находят достойное вознаграждение, моральное или материальное, за свою деятельность? Что для них важно?

Р: Я не могу сказать, в чем вознаграждение находят... Каждый в своем.

Вот Вера... Очень интересная личность. Наша с Вами Вера... Я когда о нормальных людях, я не имела в виду... Вполне нормальных при этом. У Веры ненормальность не в том, что она человек несколько необычный. Ведь она привозит вещи, она их собирает, она их сортирует, она их стирает, она пришивает пуговицы уже к такому барихлу, что выбросить только. Потом она жалеет его беженцам отдать. Ее невозможно...

Я могу сказать, в чем не должен находить удовлетворение человек. Он не должен находить удовлетворение в том, что он такой благодетель человечества и что все ему должны быть благодарны. Даже Вера частенько говорит...

Это неправда. Мы приходим сюда реализовать себя. И наверное, что мы находим – самореализацию. Как и всегда.

А еще я должна сказать о себе, что я нахожу здесь замечательных людей, и это большая сатисфакция. Просто счастье большое работать с такими людьми, как Мила, как Лена. Вы же знаете их.

И: Да. А чем заполнена частная жизнь?

Р: Частной жизни нет.

И: Вы считаете, что ее нет?

Р: Нет, ну как ее нет! Есть дети, есть муж, все как-то есть... кот есть. У Лены две собаки было, сейчас одна осталась. У Милы – она скоро бабушкой будет. У меня тоже есть внук. Просто на нее мало времени. Может, в некотором смысле она делается более активной, общение делается более активным. Но с другой стороны, от нас страдают близкие, тут говорить не приходится.

И: Страдают от того, что Вас нет?

Р: От того, что нас нет. Это по-разному воспринимается. Иногда кого-то больше ценят. Иногда это может привести к плачевным результатам.

Р₂: То, что нас нет, даже когда мы есть.

Р: Да. Вот это правда. Нас нет, даже когда мы есть.

И: Мы Вас считаем одним из главных экспертов в этой сфере. Вам как эксперту что интересно узнать о других организациях – таких же некоммерческих? И все ли Вам понятно в жизни и деятельности НКО?

Р: Совершенно мне ничего непонятно.

И: А что самое тайное? Что для Вас самая большая проблема?

Р: Я бы сказала, что на самом деле... Что общественные организации интересны тем, что они очень разные. Они могут строиться на совершенно разных принципах. Я Вам привела совершенно разные модели. И очень по-разному жить. И разные совершенно внутренняя жизнь И атмосфера может быть совершенно разная внутри. Они различны, как различно общество в целом.

И: А что наиболее непонятно в НКО и в их активистах? Что для Вас составляет тайну?

Р: Да я бы не сказала, что там есть какая-то тайна.

Не тайна, а что неприятное мне проще сказать. Неприятное – это конкуренция. Причем конкуренция не в смысле конкуренции грантов. Это естественно – конкуренция финансирования. Неприятно то, что люди конкурируют...

У нас очень много неудовлетворенных людей в стране. Людей, которые в советское время... Это большей частью порядочные люди, которые просто отказывались от соревнования советского. Потому что оно не устраивало. Участвовать в гонке в той системе – это их не устраивало. Люди выходили из этой гонки... И это их сблизало. А сейчас, когда они получили возможность самореализации, они начинают друг перед другом выхаживать павлином и требовать знания. Возникает такая соревновательность и конкуренция. Кто – первый, кто – не первый. Вот кто первый что-то подписал. Недавно получила письмо: Как же так? Вот такая-то организация подписала письмо первой, хотя мы с Вами его сочинили. И это касалось этой трагедии в Америке. Я написала такое ругательное письмо. Причем то письмо было разослано по всем товарищам, по друзьям-товарищам, по всем правозащитным организациям, по списку – вот это письмо – что кто-то что-то подписал первый.

Р₂: По стилю это должно было исходить от какой-то мемориальной структуры...

Р: Но это была не она, она как раз обвинялась.

Я написала этому автору, что все, что Вы написали, настолько неадекватно трагедии и содержание письма... трагедия и что... Мне даже не хочется это обсуждать – противно. И получила в ответ: "Я вполне Вас понимаю, Света. Вы меня извините, я понимаю, что Вы на меня рассердились, но рассердитесь на Лену Жилкову тоже, немножечко. Она была... все-таки". Вот это борьба приоритетов. Иногда это очень трудно в себе подавить. Люди держат материалы, сидят на этих материалах.

Я могла бы рассказать такие истории... Истории, когда берут и пользуются полностью, просто полностью берут твой материал. И где-нибудь мельком говорят, что мы также благодарны такой организации. Хотя там вообще ни одного слова нет, кроме...

Раздражение возникает внутреннее: нельзя мелочиться – сделали, услышат это многие люди, и слава Богу. Нужно это отбрасывать. С этим трудно бороться.

Вот это самое неприятное. Понимаете? Нет начальника. И статус может быть только неформальный. И вот эта борьба за неформальное первое место – страшно тяжелая борьба. Просто отказаться от этой идеи людей считать по номерам, это очень трудно. Но поскольку это меня всегда раздражало... Я совершенно не понимала, как можно говорить: первый ученик в классе. Расставлять людей. Это такая западная логика.

И: Я хочу прочитать одну мысль. Один из наших экспертов высказал. "Гражданское общество на Западе формировалось прежде всего на принципе свободы, то есть свободы реализации интересов личности или группы. А в России гражданское общество формируется на основе принципа служения: служения личности общественному интересу." Как Вы можете интерпретировать эту мысль нашего эксперта? Существует ли принципиальная разница между НКО за рубежом и в России? И если существует, то в чем?

Р: Вы знаете, я не думаю... Ну, конечно, идея свободы действительно формировалась... Может быть, им проще было это формировать.

Но я Вам должна сказать, что там идея служения тоже очень развита. Это неверно. Вот все эти врачи без границ, люди, которые едут на всякие болезни, на горячие точки... Им... Я с ними много сталкивалась, им очень свойственна, эта идея служения. И она во многих случаях основана на глубокой вере, на религиозности – чего у нас гораздо

меньше. Она действительно основана на идее... Это неправильное утверждение... Во всяком случае недостаточно верное.

Я не возражаю против этого тезиса, я просто хочу сказать, что это... Мы очень часто... Действительно, мы сталкиваемся с тем, что там бывают другие люди в общественных организациях. И там, например, люди, которые очень четко понимают свой мандат. Когда они говорят нам: Да, мы этой проблеме сочувствуем, но... мы занимаемся другой, это не наш мандат... Мы этого себе позволить не можем. Потому что у них есть организации, которые занимаются... всем на свете... У них есть... К нам пришел человек, он никакой... его не к кому послать...

И: Принципиальная разница именно в этом состоит? Или в чем-то другом? Между нашими и западными?

Р: Возможно. Как Дима сказал: это они по-разному исторически складывались. Но вот люди, с которыми я встречаюсь... Люди и устройство организаций часто бывает очень близкое к нашим. Но в частности, эта сеть юридических консультаций... Кстати, она, может быть, почему поддерживается Западом? Что она им понятна. Это – организация западного склада. Можно тогда сказать так: "Гражданское содействие" – это нашего склада. А вот эта сеть – "Миграция и право" – западного склада. То есть у нас есть и то, и другое.

И: Поговорим о взаимодействии НКО с властями – местными, региональными, федеративными. Кто является инициатором такого взаимодействия?

Р: Мы инициаторы.

И: Обычно организация. А взаимодействие – это сотрудничество или противоборство?

Р: Знаете, вот, например, дискуссия или диалог – это тоже форма сотрудничества. Вот, например, когда мы отстаиваем право беженцев на статус, то государство склонно делать ошибку одного рода, а мы – другого. Вот в математике – ошибка первого рода и второго рода. Вот государство склонно минимизировать ошибочное предоставление статуса людям, которые не имеют право на него. Они не хотят предоставлять статус тем, кто на него не имеет право. Они хотят минимизировать такую ситуацию. А мы хотим минимизировать ситуацию, когда статус не дается человеку, который на это право имеет. Так что в этом смысле у нас получается некоторый конфликт.

Понятно, что если мы дадим всем статус, мы будем делать нашу ошибку второго рода. А если мы не дадим никому, то не будем... И мы ищем баланс.

Но на самом деле вот этот поиск совместный баланса это и есть сотрудничество. И конечно, это сотрудничество происходит вот в таком функциональном конфликте.

И: Вы можете описать сценарий отношений?

Р: Очень важно взаимное понимание необходимости друг друга. Вот это чрезвычайно важно. И важно понимать, что это то, о чем я очень давно говорила, и что мне удалось – чего нам безусловно удалось – достигнуть в общении с ФМС – до того, как ее распустили. И до сих пор это у нас есть с сотрудниками Федеральной миграционной службы.

Я Вам должна сказать, что меня с 8 Марта два заместителя поздравили в этом году, один прокурор из Генеральной прокуратуры и один заместитель министра внутренних дел. Причем во всех четырех поздравлениях чувствовалось сожаление о тех временах, когда мы сотрудничали более тесно. То есть эти люди уже понимали. И сейчас у меня уже есть свои люди.

И вот это важно очень – особенно нам важно – понимать, что наши вот эти функциональные противоречия совершенно естественные, неизбежные никогда, ни в каком государстве не должны переходить на личности. Вот если выступает представитель общественной организации, говорит, что он... у него козлиная фамилия, фамилия у него Козлов, не дай бог такой защитник в суде...

И: Недопустимо.

Р: Недопустимо.

И вот у нас пример последний такой. Весной этого года мы судились с правительством Российской Федерации, которое представлял юрист бывшей миграционной службы – сейчас Министерства федераций. И я Вам должна сказать... Вначале у нас не было с ним таких отношений когда-то, в 94-м, 95-м году... Но мы встречались на суде как друзья, мы в перерыве шли вместе чай пить, обсуждали проблемы миграции, вспоминали хорошие дни, когда мы более тесно работали. И после того как мы дело выиграли, он подошел и пожал нам руку. Но дело не только в этом. А в том, что на суде он вел себя как истинный джентльмен. И когда нам была предоставлена возможность сказать какие-то заключительные слова, я сказала, что я просто благодарна противоположной стороне за то, что наша оценка ситуации ни в чем не отличалась. И ни разу не было случая, когда я бы что-то говорила о ситуации реальной, и он бы сказал, что я лгу. Понимаете?

Вот мы с Москвой судились, там было совершенно... Про черное говорили, что это белое, и хоть ты тресни. И даже судья сказал, что если человеку хочется про черное говорить, что это белое, его хоть сорок раз спроси. Никакой логике не поддавался. Вот у меня был документ, что она врет. А она врет.

А тут было все совершенно четко и ясно. Вот он, скажем, говорит, что эти люди могут подать заявление о компенсации – не о компенсации, о возмещении вреда в общем гражданском порядке. Я ему задаю вопрос: Знаете ли Вы, что мы инициировали порядка 400 такого рода дел. – Он говорит: Да. – Знаете ли Вы случаи, когда такого рода дело было выиграно? – Он говорит: Нет. То есть фактически его довод снимается. Такая возможность на практике ее не существует. И так вот было во всем. И мы с ним каждый раз приходили в согласие в оценке ситуации. Другое дело, что он должен был защищать как бы интересы государства, которое не признавало иск. Он, значит, должен был не поддерживать иск, а оспаривать.

И: Вот в отношении взаимодействия некоммерческих общественных организаций друг с другом – обычно это взаимодействие сотрудничество или конкуренция?

Р: Это часто конкуренция. Но желательно чтобы это было сотрудничество.

Но часто и сотрудничество.

И: Существует ли конфликт интересов между различными НКО? Если да, то в чем он выражается?

Р: Деньги в основном. Фонды. Две вещи существуют: деньги и репутация. Люди борются за две вещи. Чтобы считаться самым важным: я первый. И за то, чтобы иметь средства.

И: А примеры сотрудничества?

Р: Сколько угодно. "Гражданское содействие" сотрудничает с правозащитным центром... Как Вы понимаете, вот сейчас, в преддверии этого, извините за выражение, форума, мы сотрудничаем со всеми. А вот сегодня мы заседали – Бабушкин, Аузанов, Комитет за права человека, "Общество потребителей", "Экологический союз", "Солдат-

ские матери". Кто там еще был? "Защита гласности" – Алексей Кириллович. Мы все время вместе.

Потом существует круглый стол правозащитных организаций "Общее действие", где мы всегда вместе встречаемся, занимаемся маразмом, орем. Ведем себя просто непристойно, говорим друг другу гадости, особенно мужики изощряются в этом деле. Но тем не менее приходим к какому-то консенсусу. Конечно, наши собрания похожи на собрания маразматиков, но я все равно туда хожу.

Несколько организаций вышли оттуда, считают, что это бессмысленная трата времени – я так не считаю. Потому что мы должны сотрудничать. Иначе мы приходим к тому, что каждый из нас не знает, что делает другой.

И: А вот есть сотрудничество с религиозными организациями.

Р: Есть, конечно. Вы же знаете, что у нас здесь Ваша же община раздает вещи: Потом у нас...

И: Не только Ваша организация?..

Р: Конечно, вот у Графовой тесная связь с ветеранами, которые помогают беженцам.

И: То есть сфера деятельности религиозных организаций и НКО – примерно одинаковое поле деятельности? Или у них разное?

Р: Я могу сказать, что примерно одинаковое. Просто религиозные организации имеют свои благотворительные и правозащитные структуры, с которыми мы общаемся ровно так же. Другое дело: мы говорим, что мы пришли на работу, а Вера говорит, что пришла на служение. Хоть горшком назови...

Тут мусульмане нам пророчат, что мы попадем в рай. Причем, поскольку они считают, что в рай попадают только мусульмане, они создали такую замечательную теорию, что когда будут все вставать из гроба, то аллах некоторых мусульман не поднимет, потому что они были плохими. И вместо них придем мы. На что я сказала, что я "вместо" не хочу. Пусть решает по объективным показателям.

Еще тут христианин был один, который нам сказал... Достал совершенно. Была замечательная сцена. Мы с ним разговаривали, разговаривали, на стену совершенно лезли. И он сказал: "Вы попадете в рай!" На что Мила, прощаясь, сказала: "До встречи в раю". Но он пришел через неделю.

На самом деле мы люди с недостатками. Тут Политковская меня упрекала, что она разочаровалась в нас, когда она с нами долго пообщалась. Правда, она сейчас снова очаровалась.

И: Как эти организации – некоммерческие и религиозные – воспринимают друг друга?

Р: Обычно воспринимают. Я вообще не делю мир. Кто как. И там, и сям. Вообще в обществе есть люди, для которых какие-то такие вещи... Которые, так сказать, по натуре не плюралисты. Которые не понимают, что другой человек может иметь другую веру, другие воззрения, другое мировоззрение. Если он этого не понимает, неважно в НКО он работает или он занимается другой какой-то деятельностью. Он не принимает людей другого устройства.

К нам это не относится. Мне это не существенно. Мне интересно в свободное время поговорить с этими людьми, понять, как устроено их восприятие мира. Это вообще страшно интересно.

И: Про этот гражданский форум. Он должен состояться осенью. В нем принимают участие около 300 организаций. Если бы Вы входили в оргкомитет... Вы не входите в него?

Р: Вхожу.

И: Входите. То какие главные принципы...

Р: Но пока мы не согласились, что мы участвуем в форуме, но мы готовимся.

И: ... то какие главные принципы отбора участников Вы бы предложили? Кому бы Вы послали предложения в первую очередь?

Р: Значит, желательно, чтобы...

Во-первых, давайте договоримся, что этот форум не может представлять гражданское общество. Как никакой форум, никто не имеет право на то, чтобы сказать: эта структура, это собрание – гражданское общество. Гражданское общество не уполномочивает никого представлять себя раз и навсегда. Это очень важно. Это то, что мы поставили условием своего участия. Что мы не будем. Это некоторое собрание организаций. И люди уполномочены представлять свои организации. Не более и не менее. Завтра может возникнуть форум, состоящий из совершенно других людей, которые тоже будут претендовать на гражданский форум и приглашать к себе президента выступать. Это совершенно однозначно. Это не представительное собрание гражданского общества. Это раз.

Второе. Это не сорище, которое может создать или выбрать какую бы то ни было структуру. Гражданское общество структурируется само, снизу и не должно признавать никакой над собой структуры. Это была бы совершенная патология, полное противоречие с гражданским обществом.

Теперь. Что может быть сделано на этом форуме. Я так бойко, потому что это все продумано долгими месяцами... Что может быть сделано. Это могут быть обозначены основные темы, основные проблемы нашего государства, которые мы должны решать, и, естественно, решать вместе с властью. Должны быть предложены и выработаны – желательно, цель такая ставится – механизмы общения с властью. И выбраны, и определены площадки общения с властью. Вот на этом это должно завершиться. И власть должна принять предложения, которые ей будут сделаны. При этом надо считать, что это площадки не единственные – завтра могут возникнуть совершенно иные.

Теперь критерии отбора. Конечно, желательно, чтоб вошло много организаций хороших и разных. Для того чтобы они были хорошими, для того чтобы они были разными, надо определить, какие у нас есть организации, и из них вести приглашения. Выбирать их нельзя. Тут может быть только экспертное приглашение. Оргкомитет приглашает. Какой может быть принцип отбора, какие критерии? Это должны быть... Сегодня это как раз обсуждали. Что это должны быть довольно давно существующие организации, зарегистрированные не менее года назад. Это должны быть реально существующие, действующие организации, они должны иметь возможность чем-то это подтвердить. Ну, например, несколько статей в газетах. И по возможности это должна быть достаточно хорошо структурированная организация, которая раз в год делает отчет о своей деятельности, чтобы их деятельность была открыта. Вот приблизительно вот так вот.

Теперь я хотела бы сказать, почему мы хотим в этом участвовать. Почему мы хотим участвовать. Почему нас упрекают, что мы идем к власти на поклон. Мы – большинство из нас – этого президента не выбирали. Мы голосовали за других кандидатов, как правило. Он мне не нравится, и многим не нравится, и едва ли когда-нибудь понравится. Но нам бы хотелось, чтобы он, так же, как и мы, понял, что нам с ним жить, и мы

должны вместе работать. Вот такой подход, на мой взгляд, должен быть принят. Он – легитимно избранный президент, совершенно однозначно. Не так, как Брежнев какой-нибудь там, который был посажен над нами. Это президент, которого избрало население нашей страны, наш народ. Он его действительно избрал. Для меня это было большим разочарованием. Но я не могу поменять народ. И следовательно, поскольку он легитимный президент, не могу поменять президента. Я не думаю, что власть должна быть такой самовлюбленной, чтобы считать, что от нее все должны приходиться в восторг. Я считаю, что совершенно естественно нам не нравится друг другу. Но чтобы конкретные ее представители, в частности, президент, не нравились друг другу...

Но нам нужно вместе работать. Поэтому мы идем на этот форум... Скорее всего пойдем, и постараемся сделать все для того, чтобы работа этого форума была эффективной.

И: А вот кому бы Вы прислали приглашение в первую очередь? Каким организациям?

Р: Тем же, кому они и присланы. Это приглашения тем организациям, с которыми мы сотрудничаем, с кем имеем дело. Это организациям правозащитным, экологическим организациям.

И: Вы уже получили это приглашение участвовать в форуме. Как Вы к этому отнеслись?

Р: Ну, так... коллективное. Сначала с большой неохотой. Нам бы очень не хотелось, чтобы это прошло, как съезд КПСС. Дружное одобрение политики партии и правительства.

И: Как Вы считаете, другие НКО будут стремиться стать участниками форума? А если нет, то почему?

Р: Ой, да многие стремятся.

И: А по каким причинам?

Р: Власть зовет, бегут. Ну, и по тем же причинам, что и мы – не только поэтому. Вот опасно, чтобы те, кто радостно поскакали на встречу, чтобы они не составили большинство. Хочется, чтобы это были люди, достаточно критически относящиеся к себе и к тому, что происходит вокруг. Раздрай начинается. Я уже начиталась того, что пишут друг о друге.

И: Будет ли кто-либо отказываться от участия? Если да, то почему?

Р: "Почему" отказываться – это совершенно очевидно. У меня у самой был первый порыв отказаться. А почему я должна идти изображать гражданское общество к людям, которые за последние два года столько сделали для того, чтобы оно получило такой откат назад? Почему нужно к ним идти?

Когда мы обсуждали это, я задала этот вопрос. Почему сейчас ставится вопрос так, как будто бы сейчас власть создает гражданское общество? Да мы десять лет его создавали. У нас были свои механизмы общения. Вы их ликвидировали. Почему Вы не отвечали нам на письма, которые мы Вам писали? Почему Вы не откликнулись никак на съезд в защиту прав человека?

Очень много причин не идти на этот форум. Только мне кажется, что мы не имеем право на это. В конце концов за нами всегда остается право сказать, что мы думаем, когда это все кончится. И в ходе самого форума.

И: Что позитивного можно ожидать от этого форума?

Р: Вот то, что я сказала. Создания механизма возобновления. И многих механизмов. Потому что механизмы были, уже существовали. И создание площадок. Потому что сейчас я совершенно...

Если я раньше позвонила по телефону: Регент, – и мне бы ее позвали бы к телефону, то сейчас... Я с Глухиным вообще ни разу не смогла встретиться. Правда, я не очень и рвалась. Мне казалось это бессмысленным. Мне многократно звонил, и сейчас звонит, сам Коломанов, бывший руководитель ФМС, а сейчас я не знаю, к кому обращаться, кроме своих старых, наработанных связей...

И: А почему так происходит? Какой-то аппарат бюрократический возник?

Р: Равнодушное болото. Вот и все. Которому нет ни до чего дела. С которым ничего невозможно сделать.

Мы в центр временного размещения решили везти вещи весной. И я просила, чтобы нам дали машину – у них постоянно идут туда машины – и чтобы поехал их сотрудник. Ничего не было сделано. Раньше я ехала в какую-нибудь республику, тут же раздавался звонок из миграционной службы в региональную – это территориальный орган – где им было бы сказано, чтобы они приняли таких-то работников и обеспечили им возможность работы, несмотря на то, что ехал не начальник. Потому что были определенные отношения. Сейчас мы не смогли добиться того, чтобы руководитель региональной миграционной службы участвовал в собрании, которое проводили наши сотрудники среди беженцев. Чтобы их юрист участвовал вместе с нашим юристом в консультации беженцев. Хотя мы ничего плохого... После нашего отъезда примирились отношения с местным начальством.

У меня было ощущение, что было дано указание не участвовать во всем этом.

И: А может ли этот форум иметь негативные последствия? Какие?

Р: Да, может. Будет изображено для мирового сообщества, что у нас есть такое гражданское согласие, что все "за". И вот, так сказать, гражданское общество...

И: Показуха.

Р: Показуха, да. И гражданское общество при президенте. Вот это самое страшное. Вот как хорошо, все пришли, все поаплодировали президенту.

Я не буду аплодировать президенту. Я могу Вам твердо сказать. президенту, который подал знак, так сказать... Представитель президента произнес такую фразу, которую наверняка у кого-нибудь заимствовал, что управление – есть управление знаками. Высшее управление – есть управление знаками. Не знаю, откуда это взялось, но во всяком случае звучит достаточно цинично. И в то же время это, пожалуй, правда. Потому что когда выступает глава государства, ни одно его слово не воспринимается случайно.

И вот после этого я долго думала снова над этой пошлой фразой "мочить в сортире". Я поняла, что она... это не просто непарламентское выражение, не просто выражение солдафона, который употребляет слова, неприемлемые в обществе дам, а это на самом деле обращение к совершенно определенному образу действий и к абсолютно определенным образом действующим людям. Потому что употребление... Ведь форма во многом определяет, что означают эти слова, правда? И форма была выбрана уголовная, уголовного мира. И вот то, что мы видим в Чечне, это результат. Им был подан знак. Вот Вы можете действовать так, потому что с Вами говорят на таком языке. Не просто уничтожить бандитов, а именно мочить. Вот они и мочат там.

И человек, который подал такой знак, если он хочет хоть каким-то образом исправить это положение, он должен, обязан подать знак иной, совершенно иной знак. Он этого не делает.

И вот мы видим зачистки в Асиновской, в Серноводске, где совершенно никаких бандитов нет, никогда не было, где население поддерживало российскую власть исторически. Издевательства постоянные. Мы видим дикую криминализацию в наших правоохранительных органах. Расизм растущий. Сейчас Дмитрий Николаевич присутствовал при обращении к нам одного гвинейца, которого здесь милиция – милиция! – прострелила ему левое подреберье в сантиметре, а может быть, в миллиметрах от сердца, ему поранили ножом руку, жуткое ранение нанесли, а теперь его обвиняют, что он нанес ущерб здоровью представителей власти во время исполнения служебных обязанностей. Причем его оружие... Он и не знал, что к нему ломятся представители власти и милиция, ему это в голову не приходило. Орудием его сына, который его защищал, была табуретка, которая была изъята как вещественное доказательство, а жена его плеснула достаточно холодным чаем в лицо, и чашка была изъята, как орудие на поражение...

Если на фоне всего этого форум будет способствовать тому, чтобы создать картину благопристойности в России, он сыграет безусловно очень отрицательную роль. Вот этого я боюсь. Мы должны сделать, чтобы этого не было.

И: Что можно сказать о публичной стороне деятельности НКО? Нужна ли этим организациям реклама?

Р: Конечно. Как и всем. Нужна в меру. Вы знаете, бывают такие неправительственные организации, которые работают крайне конфиденциально.

Вот, например, я еще в одной организации работаю – "Международной группе по освобождению пленных и розыску без вести пропавших Карабахского конфликта". Ну, вот мы о своей... Мы пишем отчеты исключительно конфиденциальные и представляем их сторонам. И нам не нужна ни реклама, ни газеты – ничего, потому что это может повредить, это может сторонами конфликта восприниматься по-разному. Кто-то на нас обидится, нам будет труднее общаться, поэтому, к сожалению, были вынуждены почти перестать работать с местными неправительственными организациями, потому что они в целях саморекламы говорят очень громко о нашей работе. И мы работаем – нас всего несколько человек, мы стараемся договориться с властями, посадить их за один стол, азербайджан и армян. И чтобы это было тихо, спокойно. Чтобы представители, скажем, азербайджанской власти общались с НКОшными руководителями тоже и не чувствовали себя как бы признающими Нагорный Карабах, независимость Нагорного Карабаха. Чтобы они могли говорить только об этой проблеме. То есть когда как. Все зависит от того, какая организация.

И: А вот оповещаете о своей деятельности те группы людей, которым нужна помощь? Как Вы это делаете?

Р: У нас это делается прекрасно. Они оповещают друг друга в одну минуту.

И: Нет, как организации должны оповещать тех, кому?..

Р: Это все зависит... Как правило, об общественной организации узнают по такому "сарафанному" радио. Люди друг другу передают информацию – те, кому помогли.

Вот Вы знаете, смешно. Чеченская семья приехала сюда, они вышли из Грозного в 99-м году, не имея ничего. Какой-то прохожий, ингуш, которого они даже не знают по имени, посадил их в поезд и отправил в Москву и дал адрес нашего комитета. Кто это был, что? Люди знают.

А вообще, если открывается какая-то организация – я не знаю – для обучения детей или помощи детям, можно дать... Мы требуем от своих пунктов, чтобы они давали информацию в местной прессе. Это важно, чтобы люди приехавшие знали, что для них есть бесплатная юридическая консультация.

И: А вообще какие инструменты должны быть у некоммерческих организаций, чтобы о себе рассказать?

Р: СМИ.

И: Только СМИ?

Р: Где еще можно о себе рассказать? Можно собственный журнал выпускать, но это тогда объявления давать, вешать объявления в миграционной службе. У нас некоторые хорошо сотрудничают с миграционной службой. Просить сотрудников направлять к нам. К нам постоянно направляют сотрудники миграционной службы. Интернет – ну, конечно. Это же тоже своеобразные СМИ. Коллеги. Хорошо, когда коллеги понимают. Ну, можно сказать: Ваша тема не ко мне, пойдите в такую-то организацию. Это тоже важно.

И: А организация - как раз пример взаимодействия?

Р: Да, друг другу должны помогать. Приходится звонить. Например, мы звоним в "Каритес": у нас такая-то проблема, давайте пополам оплатим билет. Они никогда не отказываются, мы с ними дружим.

*Дубинская Софья Борисовна –
исполнительный директор Ассоциации
руководителей региональных СМИ России
(некоммерческая общественная организация, учрежденная некоторыми
главными редакторами газет России)*

И: Я бы хотела Вам предложить несколько вопросов. Один из них такой: как можно описать институт некоммерческих общественных организаций, сложившийся в России на сегодняшний день? В какой мере эта организация можно рассматриваться как институт нарождающегося гражданского общества? И вообще, насколько своевременно говорить о таких институтах в российских условиях?

Р: Я лично начну с ответа на последний вопрос. Своевременно – так вопрос ставить нельзя, потому что своевременно это будет всегда. Это тот самый необходимый стержень, вокруг которого действительно создается гражданское общество. Ну огромное количество ...просто как грибы после дождя возникают, эти организации, существуют там и трение... А эти организации – они, как правило, ради какой-то идеи, ради какой-то нормальной цели. Я имею в виду, конечно, не все, потому что злоупотреблений масса. Иногда создают такой, якобы некоммерческий, за которым стоят такие деньги и, вообще, такие люди, не очень чистые. Я имею в виду такие организации, которые действительно работают на пользу дела. Наша организация... мы делаем все во имя прессы: и социальная защита... Кроме журналистов, которые, к сожалению, сейчас в очень тяжелом положении, в очень тяжелом. Они не были в таком... я имею в виду чисто финансово. Моральная, разрозненность, потому что Союз журналистов практически сейчас не та организация, которая может кого-то объединить. Только что создающийся Медиа-союз, который возглавил Любимов Александр Михайлович, это зарождающаяся организация. Она немножко к Союзу журналистов... Поэтому она тоже не делает то добро для журналистов, которое должна...

И: Еще больше разъединяет...

Р: Я бы сказала, что это не так страшно, потому что чем больше организация, там, профсоюзы, чем больше организация работает с прессой и с журналистами отдельными, тем лучше. Но когда идет конфронтация, это плохо.

И: Если посмотрим на театры, на Таганку, например, а МХАТ... Идет выздоровление...

Р: То же самое. Та же картина, которая была у нас когда-то Центральном телевидении, на некоторых каналах. Поэтому то, что мы сейчас делаем, и то, что делают другие во имя какой-то консолидации, какого-то объединения людей, находящихся буквально в разных точках России журналистов, тех кто действительно влияет на общественное мнение, мы не будем на это закрывать глаза, потому что человек берет газету и у него формируется своя точка зрения.

И: Более того, извините, я провожу опросы, и когда я спрашиваю людей, я просто вижу, как люди отвечают теми же словами, которые им предложил телевизор. И иногда это плохо, потому что...

Р: Ангажированность большая у журналистов... Понимаете, если особенность российского журналиста – это комментарийность, публицистичность, это особенность наша. Она была с древних времен и с времен не очень древних. С доталибовых времен. Понимаете, это особенность журналистики. Нас не сравнить с журналистикой американской, где главное – это факт, только факт. Там даже есть такой термин: она сказала, он сказал, факт. Если речь идет о колумнистах, то есть комментаторах, которые ведут колонку, это особое, это его точка зрения. У нас же наш журналист выдает буквально на всю полосу свою точку зрения, естественно. Чем она эмпирее, тем... Это страшнее. Потому что, чем она эмпирее, тем быстрее его основные доходы, и тем больше людей он иногда...

И: Софья Борисовна, вы сказали, что моральное состояние журналистов тяжелое, и вы пытаетесь помочь им. Что вы думаете о ... моральном состоянии?

Р: Вот эта разобщенность. Вы понимаете? Прессы не существует вне общества. И если у нас каждый губернатор в своем регионе, в своей области, своем крае устраивает свою политику, которая иногда идет в пику политике президента и вообще политике страны, той, которая должна быть, то, естественно, представляете, в каком положении наша пресса! У нас есть и независимая пресса, но у нас есть и учрежденная самими губернаторами пресса. Очень много примеров по России, когда губернатор, естественно, хочет подмять под себя самую влиятельную газету. Тот же Красноярский край, генерал Лебедь, который с “Красноярским рабочим”... Вы, наверное, слышали эту историю?

И: Слышала.

Р: Это мы раскрутили эту историю. Мы подняли всю Россию, потому что Лебедь получил сотни телеграмм, так сказать, и с осуждением, и со своей точкой зрения, и разговорами о том, что Красноярскому краю до демократии очень далеко. Интернет-прессконференция была здесь. То, что все это общественное мнение было, это более или менее смикшировало ситуацию. Естественно, “Красноярский рабочий”, у него тираж 72 тысячи – для края, вы понимаете, если “Известия” выписывают...

И: Мне кажется, что порядка 200 тыс.

Р: Там самые тиражные – это “Спид-инфо”, извините, “Аргументы и факты”, ну, такие... А вообще, “Красноярский рабочий” – он тираж всех красноярских газет центральных, вместе взятых, – вот что такое! Причем, он доходит в день выхода. А если “Известия” через две недели до Диксона доходит почтой, то “Красноярский рабочий”, не важно чем – вертолетами или чем – доставляется в день выхода. Как вы думаете, вот такая газета, это я даю вам один пример, я могу по другим примерно то же самое сказать – вот нужна Лебедю такая газета? В преддверии того, что выборы...

И: А вы сами? Какая направленность этой газеты?

Р: Она независимая, она газета совершенно здравого смысла. У нас есть такой термин.

И: Хорошо.

Р: Это не экстремизм. Причем желтой прессы у нас, как правило, и среди учредителей, и среди тех, кто... Мы принимаем всех. У нас нет даже вступительного взноса. Я специально сделала так, чтобы это никак не ложилось грузом на редакцию. Но, тем не менее, эта здравость, даже когда они собираются, они очень много друг другу дают. Это очень важно.

И: Вы хотели сказать о Калмыкии.

Р: Да, это одно из наших дел больших. Дел-то много. Но это было, я бы сказала, благородное совершенно такое дело. Не единственный случай, когда мы взяли грант, нам предложили грант. В Фонде Форда предложили, потому что, действительно, видели, как мы мучаемся. Сами редакции собрали деньги на то, чтобы выпускать газету после гибели Ларисы Юдиной. То есть когда я послала факсы нашим редакторам, то на счет, который...

И: Редакторам Калмыкии?

Р: Нет-нет. Редакторам России послала факс после гибели. Ее убили 7-го, вот, 8-го, что ли, был понедельник? Или 9-го? Я послала факсы главным редакторам, именные, естественно: давайте, что-нибудь сделаем! Потому что мы были все в таком трансе. Она членом нашей Ассоциации была. И буквально на следующий день на счет, который мы указали в Ставрополе, а не в Элисте – потому что в Элисте этого нельзя было делать – стали приходить деньги. И на первые полгода редакции сами собрали деньги. И выходила газета. То есть за счет редакции ездили бригады, собирали материалы в Калмыкии, приезжали домой, готовили всю эту газету, по электронке передавали в Ставрополь, где она печаталась, и выходила газета. Ее отвозили в Элисту и сюда, в Москву. Вот. Я ее тоже в Думе распространяла, поскольку я там аккредитована, и где только можно. То есть “Советская Калмыкия” – она была и в Москве, она была и в Элисте. Кирсан такого не ожидал. Абсолютно.

И: Вот это пример деятельности некоммерческих общественных организаций.

Р: Да, именно. Причем нам удалось что сделать? Мы ее перерегистрировали уже как газету Союза журналистов и Геннадия Юдина. Специально. Потому что раз Союз журналистов, значит, она общероссийская, значит, она имеет право быть где угодно. Но выпускали ее именно редакции наши. Я шапку готова снять перед ними. Представьте, бросали все дела, ездили и все.

И: А сейчас какая ситуация?

Р: А сейчас ситуация: Геннадий где-то был в Брюсселе, где была издана книжка о свободе слова, где была глава о Ларисе. Его пригласили туда, и он сказал, что у нас кончается грант, ему там еще выделили. Вот сейчас они там, на месте уже выпускают. То есть там уже за это время образовалась группа, где-то 3-4 журналиста, и газета выходит, немножко реже, не такого уровня, конечно, не такого уровня, потому что наши люди делали на очень высоком уровне. Но она же жива. Представляете? Она, конечно, единственная оппозиционная газета, потому что там все под Кирсаном Илюмжиновым.

И: В какой мере эти организации можно рассматривать как институты зарождающегося гражданского общества?

Р: Я, в общем-то, ответила на этот вопрос.

И: В общем-то, да.

Р: Я сказала, что без этого нельзя. Единственное, что меня смущает, что очень много фальсифицированных организаций. Здесь нужен какой-то отбор.

И: А как его осуществить?

Р: Ну как вам сказать? Это получается естественным образом. Это естественный отбор. Потому что, например, к нам ведь довольно часто приходят. Несмотря на то, что мы не афишируем свою деятельность, к нам приходят часто, потому что действительно единственная живая... Куда бы они ни приехали, единственная живая организация. Куда бы они ни приехали, они говорят: вот наш Арс-пресс. Наблюдатели из Медиа-Союза приехали в Краснодар создавать там отделение. А им говорят: а мы уже состоим в Арс-пресс, и нам уже это не надо. Понимаете? То есть в этом смысле ясно, какая организация живая, а какая может создаваться для чего-то.

И: И очень важно авторитет завоевывать.

Р: Да, конечно. Практически это наша семья, вот такая, общероссийская. Это очень много значит. Когда во Владивостоке – у нас там такая милая женщина, главный редактор газеты “Золотой Рог” Елена Баркова, – и когда там кто-то начинает на нее рот открывать, она говорит: я ведь и в Москву могу позвонить. Мы представительство их здесь. Понимаете? Это очень важно. Что они чувствуют какую-то стену, какую-то защиту. Что бы ни произошло. В грязные дела мы, конечно, не ввязываемся. Но когда мы видим, что такая вот несправедливость, как с “Красноярским рабочим”, как с Самарой. К сожалению, наш демократ *** не должным образом себя повел, губернатор. Я сама с ним разговаривала. На резких, более высоких тонах разговор. Но переубедить его невозможно.

И: Невозможно?

Р: Забурел немножко. Начинал он по-другому. Вы знаете, я была сама в Самаре два года тому назад, и то, что там социальная программа, которая выполняется, это блестяще. Дети и старики... Что еще надо? Дети, больные и старики – вот главная забота о них. И я ему об этом говорила. Просто была, действительно, потрясена вот этим всем. Но сейчас... Вы знаете, есть все-таки три вещи, которые слабое человеческое существо не может преодолеть. Это власть, слава и деньги.

И: Я слышало это.

Р: Нет, это я сама... Может, где-то это и было. Я пришла к этому на протяжении всей своей долгой жизни, я журналистом долго работаю. Власть, слава и деньги – вот чего, например, Александру Михайловичу Любимову не хватает? У него есть слава, у него есть деньги, ему не хватает власти. И он пошел в Медиа-Союз. Это мое убеждение. У Титова другое. Ну что ж тут делать?..

И: Вот второй вопрос попробуем. Как вам видится гражданское общество? Объясните, что для вас означает это понятие? Приведите, пожалуйста, конкретные примеры тех стран, в которых уже сложились или успешно развиваются институты гражданского общества. А как обстоят дела с подобными институтами в России?

Р: Я бы сказала: здесь слишком все субъективно. Ну как? Гражданское общество... Что мы называем гражданским обществом? Это общество, где каким-то образом соблюдаются права человека. Права человека соблюдаются там, где действует закон. Почему, допустим, та же Америка, мы говорим, что там сложившаяся демократия, сложившееся гражданское общество? Потому что там волей-неволей даже наш человек, даже наш приезжающий на Брайтон-Бич в Бруклин, он не привыкший, не законопослушный, но он вынужден подчиняться, потому что знает, что вот столько-то лет существует Конституция, все выполняют эту Конституцию. И вот эта законопослушность — она из поколения в поколение, в крови. Гражданское общество предполагает соблюдение прав человека, а права человека – соблюдение закона.

И: Что означает: права человека? Что входит в это понятие?

Р: Права человека, опять-таки если не смотреть формально на ..., не то, что у нас право на отдых, на что-то еще, на образование... Я не это имею в виду. Я имею в виду... сейчас попробую свою точку зрения... Потому что ездим много, видим много... Например, в Америке нет права на труд. Он постоянно живет в ожидании того, что завтра он станет безработным. Но хоть там не обозначено вот это право, как у нас, в нашей, так сказать, Конституции, он все равно знает, что если там на улице что-то произойдет какое-то, то, во-первых, тот же полицейский, которого он боится, встанет на его сторону, и даже если он будет считать,.. он привел его в участок, то через два-три часа состоится суд, в какое бы время это не произошло. Он может вызвать своего адвоката, он знает... Понимаете, это очень важно. При всем при том, что у них нет задекларированности этих прав.

И: А платить-то надо адвокату? Или как?

Р: Как? Есть разные... Есть бесплатная адвокатура. Я считаю, что вот эта цепочка: право человека, то есть ты чувствуешь себя где-то защищенной. И при всем при том, что завтра они могут лишиться работы, они все равно защищены. И если уж они заплатили страховку, – не помню, в течение 15-ти лет у них высчитывают из зарплаты, – то он уйдет на пенсию, во-первых, у него будет пенсия приличная, никто, никакой дефолт не сможет эту пенсию, так сказать... Это раз. Во-вторых, он будет знать, что все равно медицинская страховка, он будет уже древним стариком, но поскольку он выплачивал, то никакой ни пенсионный фонд, ни страховой фонд не сможет эти деньги ликвидировать, вот что у нас, мы все живем под угрозой этого. А он будет все равно пользоваться больницей, поликлиникой и там чем угодно, то есть тем, за что он платит страховку. У него есть гарантия. Гарантия – это и есть права человека. Может, я не так объясняю.

И: Ну почему? Это очень интересная мысль. Так вот Вы рассмотрели конкретный пример, Америку вы назвали, да? Где успешно развивается институт гражданского общества.

Р: Хотя Америка – страна неинтересная. Это мне неинтересно. Там нет эпатажа, там нет того, к чему мы привыкли, там нет духовности. В этом смысле она меня убивает. Там вечное O'key, там вечная улыбка. Попробуй там сказать, что тебе плохо, как у нас привыкли...

И: И что?

Р: Тебя никто на работу никогда не возьмет. Тебя просто не возьмут. Потому что ты идешь на собеседование, или, как они называют, интервью, ты идешь на интервью, ты должен даже знать, в каком ты, так сказать, пришел галстучке, потому что и это может сработать. Как у тебя ботиночки, шнурочки завязаны... И мало того, когда тебе говорят: а вот вы сейчас безработный, как же так? Ну и что? Это же временное явление. Я же знаю свои способности. А мы закомплексованные, приходим на работу устраиваться – у нас страх в глазах блещет. Правда?

И: Но с другой стороны, можешь быть семи пядей во лбу и надеть другой галстук или такие нечищенные ботинки. И тебя никто не возьмет? Ведь главное содержание, когда устраиваешься...

Р: Там – да. Вы понимаете, но их специально обучают, как проходить интервью. Специально. Я разговаривала с одним парнем, приехавшим отсюда, и он говорит: я уже прошел эту школу, я уже знаю как. В двух-трех местах он погорел... Потрясающая голова здесь была. А сейчас он работает, извините, на крупную компанию. Но вот эта вечная белозубая улыбка... Боже мой! Что бы ни было. Ты упал — все равно o'key. Я видела одну старушку, умирала она в госпитале. К ней подходит врач, говорит: "How are you? – Как поживаете?" Еле говорит: "I am fine" – у нее все прекрасно, понимаете?

Вот опять две стороны медали, правильно? С другой стороны, они скучная страна. Мертвая. У нас каждый день что-то происходит. Не соскучишься. Мне кажется, журналистике нашей Франция ближе. У нее тоже есть вот эта публицистичность, рассудительность, эмоция. Они дают волю эмоциям. То, чего в Америке нет. Может быть, Франция. Если говорить тоже о такой законопослушной, как Германия, тоже потрясающая страна. Порядок есть порядок. И тем не менее... она... Наши туда приезжают, они же умирают, фигурально выражаясь. Там очень все, так сказать, обеспеченно, очень благополучно. Они уже сделали уроки из того, что произошло в Истории. Сделали уроки. Не повторяют, мне кажется, никогда.

И: А все-таки молодежь...

Р: Не думаю. Потому что опять-таки существует тот самый порядок, который до определенной границы, до определенного предела будет все в порядке.

И: Да, это интересно. Но это уже особая тоже... Может, еще Италия...

Р: Про Италию мало знаю. Я просто говорю то, что я могу говорить. Про страны Варшавского Договора я не говорю. Потому что мы все по одной мерке сметаны. Пытаются сейчас и Чехословакия, и Чехия... Ну, Польша особая, так сказать... Болгария, которая вообще была 16-й республикой... Это и им и нам долго выходить из этого. Поэтому о них я не говорю. Потому что там они пытаются попасть в Евросоюз... Наша Прибалтика, посмотрите, тоже прибалтийские страны... Потому что что-то должно сложиться даже не десятилетиями, а столетиями.

И: И как обстоят дела с подобными институтами в России?

Р: Вы знаете, я ведь не мрачно смотрю на жизнь – я все-таки оптимист по натуре. Я только знаю, что быстро ничего не бывает. Именно потому, что у нас, к сожалению, то, что у нас не работают законы, это дает возможность и права человека попирает. То есть с этим институтом нашей демократии, гражданского общества очень сложно проводить свои идеи в жизнь практически. Теория есть, практики нет.

И: Скажите, пожалуйста, в чем заключаются социальные цели и задачи нынешних российских некоммерческих общественных организаций? Есть ли разница между целями и задачами деятельности НКО, декларируемыми (для других) и операциональными (для себя)? Если есть, то в чем она заключается?

Р: Понимаете, эта та самая теория и практика. Это то, о чем я говорила: что теоретически у нас есть множество некоммерческих организаций общественных – теоретически, смотрите, сколько у нас организаций таких работает с детьми.

И: Я вчера как раз была. Дети улицы.

Р: Это программа целая. Я с ней знакома, потому что я время от времени работаю с Поплавской. Вероятно, вы ее знаете. Вроде все святое дело. И Женя сама тот человек, плохо кому-то, она кинет. Много таких. После событий в Буденовске прикрепили нас к группе журналистов. Возили нас в Буденовск, Чечню, были в Ингушетии, то есть прошли все эти точки. То есть я видела ее в деле. Она, действительно, очень отзывчива на страдания. Но понимаете, вот странная вещь. Женя не умеет зарабатывать деньги. А любая некоммерческая общественная организация, если она от кого-то зависима, у нее нет денег. И она не умеет их тратить. Понимаете? Это тоже у нас бывает. Вы понимаете, мы заработаем на чем-нибудь: на справочнике, на каком-то семинаре. Бухгалтер у меня очень сильный, каждую копейку мы думаем, каким образом сделать, чтобы мы могли журналисты региональных СМИ... Это ЗАО. Она существует уже 10 лет. Была в журнале “Журналист”, еще когда я там замглавного была. Создали. И сейчас мы таким образом немножко кормимся, потому что у нас нет другого выхода. Я не хочу ни от ко-

го зависеть. Когда мне задают сакраментальный вопрос: кто за тобой стоит? Я говорю, что никто. Слава богу, что я имею право это сказать. Мы живем очень небогато. То есть нам еле хватает вот на это. Причем, “Журналист” платит за аренду помещения, у нас официальная аренда. Но для Арс-пресс аренда – это самая большая проблема. У нас нет помещения. Я сказала вам, что первый вопрос, который все нам задают: в чем нуждае-тесь? Поэтому мы на этих вот площадях работаем все. К нам сюда приезжает вся Рос-сия. Ну вы видите? Девять метров, но тем не менее... у нас такие деревья, редкие со-вершенно. Поэтому это все уже наше. Нашими усилиями. Вот. Умение зарабатывать деньги и умение тратить деньги — великое дело. Потому что иногда дадут грант. На благородное дело. И большой грант. Он уходит как в песок. И ничего. Никакого ре-зультата. Понимаете? В этом смысле я бываю просто очень удовлетворена, когда мы получили какой-то, допустим, от Управления Верховного комиссара ООН по делам беженцев... Мы получили грант на проведение семинара. Вызываем 30 журналистов из всех регионов России, которые пишут на эти темы. Значит, мы проводим мониторинг в течение полугода. Как изменилось? Потому что выступают самые видные люди. При-езжают из Женевы. Приезжают те, кто здесь работает постоянно. Мы проводим потом мониторинг публикаций и видим, что уровень этих публикаций растет. Потому что они не чистыми эмоциями, а дают еще подоплеку: что можно сделать? Понимаете? Вот это я знаю, на что я получила грант. Другой, допустим, это так называемый грант, ну про-сто они с нами договор заключили на год. Мы им проводим конкурсы. Конкурсы ре-гиональных журналистов, пишущих на эти же темы вынужденных переселенцев. А значит, лучшие, их где-то бывает 15-20 человек, они присылают нам свои работы. Кон-курс называется “Вместе!” с восклицательным знаком. Присылают нам работы. Жюри очень высокого уровня, лучшие журналисты Москвы читают это все. Потом мы их приглашаем сюда, и опять эти журналисты, которые приезжают где-то из деревень, из деревенских поселков, из Алтайского края приезжали, они получают такую информа-цию...

И: А деньги на дорогу?

Р: Вот это я и говорю, что мы закладываем. То есть если я получаю эти деньги, я знаю, на что я их получаю. Понимаете? Это очень важно.

И: А что Поплавская? Получается, что нет будущего у этой организации?

Р: Нет, у него есть будущее, потому что Женя очень энергичный человек в этом смыс-ле. Она все равно добьется и все равно повезет эту гуманитарную помощь опять туда, где это надо. Но понимаете, будь на ее месте менее эмоциональный, но более предпри-имчивый человек, я не говорю жулик, я не говорю бандит, понимаете, Женя не менед-жер. А вот здесь нужно быть очень хорошим организатором. Вот это единственное, че-го ей не хватает. Но Орден милосердия – это такая святая организация, что она была, есть и будет.

И: Понятно. Это очень важно. Когда надо распределить деньги...

Р: Надо знать, как получить их и распределить их так, чтобы польза была реальная от того, что...

И: От вашей деятельности в целом. Хорошо. Так. Существуют ли сегодня какие-либо социальные запросы, возможно, социальный заказ на деятельность НКО? Если да, то кто, по вашему мнению, инициирует подобный заказ? Какие слои и группы заинтересованы в развитии и поддержке НКО?

Р: Я этого на себе не чувствую.

И: Никто не заинтересован?

Р: Инициатива, конечно, вся снизу. То есть мы знаем, где что болит.

И: Это очень важно.

Р: Потому что-то, что идет сверху... Я говорю, к нам очень часто обращаются, и очень высокие инстанции, но именно потому, что они знают, что у нас реальная картина.

И: То есть они пользуются вашей работой.

Р: Конечно.

И: Таким образом, социального заказа определенного нет.

Р: Нет. Но если он поступает... Вот, например, у нас был, но он, правда, был такой не очень официальный. Поступил запрос: выяснить, как работает Союз журналистов. Не журналистов, а вот Союза, отделения Союза журналистов на местах. Поскольку нам это очень несложно сделать, поскольку у нас везде наши все редакции – это все равно состояли в Союзе. Мы это сделали буквально за 2-3 дня.

И: А кто хотел узнать об этом? Наверху там где-то? Наши власти?

Р: Конечно. Самые-самые. Естественно. Их интересовало это. Слава богу. К сожалению, даже в администрации сейчас нет, мне кажется, отдела, который занимается средствами массовой информации. Дела пропаганды в том виде нет. Я думаю, это все уже структурируется.

И: Это, наверное, маятник такой качнулся в совершенно другую сторону.

Р: Сейчас занимаются все, кому ни лень. Числится одно отделение, которое занимается... Создают в прессе имидж нынешней власти. Есть аналитическое управление, есть информационно-аналитическое управление. Но в принципе это все не чистая тема. Знаете, это институты именно такие, пытающиеся выяснить, что происходит в обществе вообще.

И: Вы подняли очень интересный и важный вопрос. При анализе наших материалов, когда ФОМ будет готовить бюллетень к Гражданскому форуму, вот эта мысль должна быть...

Р: Единственное, когда мы собираем главных редакторов в Москве на какие-то мероприятия, неважно, Евросоюз нас пригласил в прошлом году, мы провели в декабре Московскую Европейскую комиссию здесь, потому что оказалась, что у нас ребенок очень мало знает, что такое Евросоюз и чем он отличается от Совета Европы и т.д.

И: Вы провели опрос?

Р: Нет. Мы провели... Здесь 60 редакторов было – своего рода семинар. Перед ними выступили очень крупные люди из Евросоюза, перед ними выступали пресс-атташе посольств и все. И сейчас мы регулярно снабжаем их вот этой информацией, наших редакторов. Я считаю, что и на Камчатке должны знать. Россия когда-нибудь через 20 лет в Евросоюз вступит.

И: Да, вообще, мы должны многое знать. Я, кстати, прочла только что книгу. Я считаю, что это бестселлер, если можно политическую литературу отнести к этому слову. Это авторы – два немца, они редакторы журнала “Шпигель”. Это такая книга! Это глубочайший анализ того, что происходит в человечестве в целом и каково его будущее. То есть у них есть даже такой термин: спираль, ведущая вниз. Я удивляюсь, как там два человека собрали такой колоссальный материал по всему миру. Потрясающе!

Р: Значит, они пользовались хорошими источниками, достоверными.

И: Я даже не знаю, откуда они все эти источники нашли?

Р: Они не указывают.

И: Нет. Они все время ссылаются. Знаете, мне кажется, Камчатка тоже должна такого рода литературу читать.

Р: Если бы вы знали, какая у нас там газета! “Новая Камчатская правда”. Ее тираж 8 тыс. экземпляров. Это очень много для полуострова Камчатка. Но главное, что высоко-профессиональная. Вы знаете, многие московские газеты я бы даже не поставила рядом. Умница главный редактор, молодой, который... я вам только один пример скажу. Там выходила “Камчатская правда”, обычная газета компартии, которая, значит, выходила, выходила, выходила... Обком кончился, партия кончилась – газета перестала существовать. Денег на ее существование нет. Молодые ребята, газета “Новая Камчатская правда”, ее зарегистрировали, начали издавать. Но чтобы никто не украл логотип “Камчатской правды”, раз в год они выпускают этот номер. Под логотипом “Камчатская правда”. Иначе там могут ну такие люди к этому присосаться! Понимаете? То есть вот это очень благородно. Вот эти ребята вот это делают. Как после этого не будешь перед ними преклоняться?..

И: Ясно. Поговорим о внутренней структуре. Кто является сегодня мотором НКО? Как бы вы определили идеального активиста такой организации?

Р: Опять-таки я вернусь к тому, что это человек, который делает практические дела. Теоретики... Все хорошо. Теория тоже нужна. Но практические дела это и есть...

И: Мотор.

Р: Я вообще за теорию малых дел. Я считаю, что если хоть что-нибудь сделано... Вот так.

И: У меня расшифровка есть этого вопроса. Сначала попробуйте обозначить его, этого активиста, ярлыком. Например, святой, блаженный, разбойник, Иванушка-дурачок и т.д. Каким бы словом вы обозначили идеального активиста НКО?

Р: Иванушка-дурачок. Если это тот персонаж, который у нас в сказках, он не дурачок. То есть это тот человек, который, так сказать... иногда у него спонтанно эти дела делаются. Но делаются и получаются. Хотя элемент святости, блаженности должен присутствовать. Без вот этой упертости и веры в то, что ты можешь прошибить стену лбом, ничего не получится.

И: А теперь расскажите поподробней, что это за люди? В чем они находят достойное вознаграждение, моральное ли, материальное ли, за свою деятельность, за свою работу? Чем заполнена частная жизнь деятеля НКО и есть ли у них частная жизнь вообще?

Р: Есть. Обязательно. Иначе он будет ущербным. Моральная или материальная – неправильная постановка вопроса. И то и то должно быть. Конечно, превалировать должно моральное. Безусловно. Материальное нужно только для того, чтобы можно было моральное получить. Понимаете, к величайшему сожалению, как бы человек не был содержателен и интересен, если он лишен того, что называется частной жизнью, личной жизнью, он все равно немножко ущербный, он не может понять других людей. Он обязательно будет либо максималистом, либо экстремистом.

И: Вы правы.

Р: Вот эта рассудительность, умение подойти к человеку, она дается именно жизненным опытом. Должна быть и семья, в которой ты проходишь первую школу... Все должно быть. В полной мере.

И: Интересно, когда женщина не имеет детей, это сказывается...

Р: Вы знаете, даже те, у кого нет детей, не могут иметь детей, вот женщины такого плана, которые, что называется матери-Терезы, либо они удочеряют, усыновляют, либо для них детей много. У меня дети есть, внучка даже есть, но для меня дети – это... Вы знаете, они действительно... вот у кого-то, извините, собачка умерла, ведь я ж первая об этом знаю, потому что собачка жила 18 лет. А вот у нашего кировского редактора буквально месяц назад, у него тоже 18 лет жил сиамский котик в семье, мы все про него знали, про его характер, а тут тоже просто сердечная недостаточность – и все. И вдруг он на днях мне звонит и говорит: все, мы взяли нового котенка, тоже сиамского и назвали его, не смейтесь, Арсиком. Ну как вы думаете! То есть, конечно, у кого бы что ни происходило, хорошее, плохое... Я говорю, в Красноярске суд прошел арбитражный, такой, такой, такой... Конечно, мы первые об этом узнали.

И: Наверное, как раз неформальные организации и нужны, и хороши.

Р: Да. Мне было бы неинтересно в формальной организации...

И: А что вам, одному из самых информированных и включенных в этот социальный институт экспертов, интересно узнать об НКО и их активистах? Все ли вам понятно в жизни и деятельности НКО? Если не все, то что на сегодня представляет для вас наиболее загадочную проблему, тайну, непонятность в нынешних НКО и их активистах?

Р: Загадочность – это громко сказано. Тайна, как правило, это коммерческая тайна. Мне интересно, на что они существуют. Потому что, к сожалению, я с этого начала, много некоммерческих организаций, которые только на словах некоммерческие. Поэтому я говорю: это не загадка, это тайна. Но если сказать, что я хочу знать, кто на что существует, я этого тоже не могу сказать. Это их проблемы.

И: Но только это приносит вред общему делу.

Р: Безусловно. Безусловно. Потому что идет профанация НКО настоящая. Почему на нас иногда, даже когда у нас журналист-ИРС только существовал, интеграция региональных СМИ, понятно, что мы тоже работали на газеты, но в то же время там была вот эта ЗАО, это было как клеймо, вы коммерсанты. А делали мы те же самые дела. Поэтому вот наши ребята, наши главные редакторы сказали: хватит, давайте мы создадим некоммерческую общественную организацию, чтобы нас никто и никогда не обвинял в жульничестве. Таким образом, у нас параллельно существуют... вот.

И: Один из наших экспертов высказал мысль: гражданское общество на Западе формировалось прежде всего на принципе свободы, свободы реализации личности или группы. А в России гражданское общество формируется на принципах служения, служения личности общественному интересу. Как вы можете интерпретировать эту мысль нашего эксперта? Существует ли принципиальная разница между НКО за рубежом и в России? И если существует, то в чем?

Р: Но то, что у нас служение общественным интересам, немножко громковато, но по сути, по сути это очень важно, чтобы общественный интерес превалировал над каким-то личным.

И: Понятно. Но все-таки, когда мы говорим о российских НКО, все-таки это имеет место? Это преимущественный такой принцип?

Р: Я бы сказала, нет, потому что это то же самое, о чем я говорила. Я не верю в то, что у нас все эти некоммерческие организации созданы во имя общественных интересов.

И: Истинные НКО – они как раз этим руководствуются, да?

Р: Вы знаете, к сожалению, и тут некая разрозненность. Я даже не знаю, кто как действует. Даже Поплавская сама не знает, что я работаю с журналистами там. И есть еще

несколько организаций, которые, допустим, входящие в Фонд “Защита гласности”, естественно, волей не волей... Сейчас еще все, что связано с прессой, профсоюз создается очень интересный. Не тот профсоюз, который есть, наемных работников, а профсоюз и работодателей, тот, который будет объединять разные ассоциации наемных работников, работодателей. Это сейчас просто нас привлекают к этой работе. Создают энтузиасты. Пытаются создать. Это очень сложно в рамках того, что сейчас делается в журналистике.

И: Понятно. Так что тут не так все гладко.

Р: Нет, абсолютно нет. Объединенности нет. Вот то, что сейчас висит, Гражданский форум сейчас висит на сайте, то, что все, как предполагается, что все это будет Я очень верю, что все это будет неформально. Если только это будет создаваться во имя чего-то... Вы знаете, у нас один институт был при президенте Российской Федерации – судебная палата по информационным спорам. Мы очень много с ней работали. Мы ей буквально, что называется, поставляли сырье, для того чтобы они работали, раскапывали. Когда-то нам удавалось какие-то редакции, действительно, нормально защитить. Это был действующий институт. Но видимо, всему свое время. И когда ушел главный, действительно, фанатик этого дела, был такой Венгеров, вы, наверное, его знаете. Милый был человек. И когда он ушел, то те ребята-прагматики, которые остались после него, все по-другому было. Я представляла им какие-то материалы, они мне помогали защищать. Сейчас они все в разных местах. Кто где. Не было уже этой объединяющей личности. Роль личности в истории – это великое дело. Вот, как вы говорите, он при всех своих регалиях, профессионализме и всем был Иванушкой-дурачком. Это замечательно.

И: Поговорим о взаимодействии НКО с властями: местными, региональными, федеральными. Кто является инициатором такого взаимодействия? Обычно это взаимодействие-сотрудничество или противоборство? Каков типичный сценарий таких взаимодействий?

Р: В нашей России сейчас все есть. И сотрудничество, и противоборство. Сотрудничество, к сожалению, иногда принимает извращенные формы, то, что называется служением личности, а не обществу. А противоборство тоже часто диктуется тем, что... вот себя показать, эпатажем. Возьмите того же Жириновского. Он ведь отнюдь не тот, который он есть. Но он играет ту роль в тот момент, которая нужна и т.д. Поэтому это служение в самом грязном виде. В Союзе журналистов 2 года назад появилась должность генерального секретаря Союза журналистов. Совершенно человек умный, с философским складом ума, достаточно способный, бывший депутат Верховного Совета, человек, который не просто максималист, а в высшей своей мере. Поэтому что бы ни происходило, мы немедленно получали его заявление: сломать, долой власть, долой то. Ему принадлежит великая мысль, что враг номер один российской прессы – это лезть, враг номер два – это Путин... И когда я ему начала говорить, что это все не так, он меня чуть во враги номер три не произвел. Согласитесь! Вот вам, пожалуйста. У нас сейчас, действительно, очень мало организаций, где все цивилизовано.

И: Значит, все-таки проявляют власти интерес к некоммерческим общественным организациям сами? Или же в основном инициатива идет от вас, когда мы говорим о взаимодействии?

Р: Нет, я не проявляю инициативу. Но к нам обращаются.

И: Поговорим об отношениях НКО с религиозными организациями. Как вы считаете, сферы их деятельности едины или у них разное поле деятельности? Как эти

организации воспринимают друг друга? Взаимодействуют ли они друг с другом? Значит, НКО и религиозные организации.

Р: Есть, наверное, НКО, которые работают с религиозными организациями, но мне не приходилось сталкиваться с ними. Я, как вам сказать, к нам ведь обращаются... Я уж не помню, какая это была организация, которая тут судилась со всеми, религиозная, но нетрадиционная... И они попросили рассказать о себе. Вот они принесли мне какой-то материал, который мы бы хотели, чтобы люди знали о нас, что все не так плохо. Как же они назывались?.. Я не помню... Те, кто против переливания крови, они выступали. Так вот, я что сделала? Я в таких случаях делаю просто. Я посылаю в редакции иногда, ну, по электронке; посмотрите, если вам интересно и если вы считаете, что в этом есть какой-то здравый смысл, то тогда вы можете каким-то образом довести до своих читателей. Я даю координаты этих организаций, потому что я вовсе не за то, чтобы кто-то вслепую что-то там декларировал. И они, если им интересно, они связываются с этими людьми и все. Только в такой форме. На этом кончается. Я никогда не пропагандирую. Хотя я по сути своей, по душе своей считаю, что Бог в душе должен быть у каждого. Без этого нет человека духовного.

И: Вы знаете, я как-то в “Известия” принесла свою статью: о принятии Конституции по гражданскому вопросу. Аспект был взят. Редактор мне рассказал интересную вещь. Им принесли статью, в которой было сказано, что такого-то числа такого-то месяца будет конец света. И за публикацию этой статьи они давали такие сумасшедшие деньги...

Р: Нельзя пропагандировать одно, другое, всякое, что творится. Мы же вбили клин между верой всех у нас...

И: Конфессий полно. Тут я недавно слушала радио “Свободу”. Была отличная передача на эту тему, по поводу приоритета православной церкви над другими конфессиями.

Р: Почему? Корни-то у всех одинаковые.

И: Есть же атеисты тоже. Нельзя их сбрасывать со счета. Все мы были атеистами...

Р: Все религии имеют один корень, и поэтому, что говорить... Вот я побывала когда на площади трех религий в Иерусалиме, там какая-то особая аура в этом есть. Тут же и мечеть, и синагога, и тут наша православная церковь. Я считаю, что там каждому надо побывать. Удивительно, как будто купол какой над этим местом. Такое ощущение.

И: По поводу взаимодействия вы поняли, да? Осенью должен состояться Гражданский форум, в котором планируется участие около 3 тысяч российских НКО. Если бы вы входили в оргкомитет такого Форума, то какие главные принципы отбора участников вы бы предложили? Кому бы вы послали приглашение в первую очередь?

Р: Вообще, я стараюсь никогда никуда не входить. Бездельников всегда хватает. Но в этот оргкомитет я бы вошла однозначно, и только потому, что, я повторюсь, я уже говорила, слишком много фальсифицированных НКО, и я бы выбрала реально действующие. Другое дело, что принцип отбора – это очень тяжелый случай. Но этому оргкомитету, если он будет создан, вот эту вещь надо посмотреть реально. Не может быть их 3 тысячи. Их может быть в 10 раз меньше, вы меня извините. И то это проблематично. Реально действующие... Вот так.

И: То есть это главная задача оргкомитета.

Р: Можно будет тогда и консолидироваться. Тогда какая-то доля открытости появится. Сейчас все ведь прячут свои всякие, так сказать, откуда, чего, на что они существуют. Что же это за некоммерческие организации?

И: Ну да.

Р: Правильно?

И: Правильно. Конечно. А если бы вы лично получили такое приглашение участвовать в этом Форуме, как бы вы к этому отнеслись?

Р: Однозначно бы приняла участие.

И: Как вы полагаете, российские НКО будут стремиться стать участниками Форума? Каковыми были распространенные причины, по которым руководители НКО будут стремиться принять участие в Форуме?

Р: Ой, разные причины. Кому-то хочется просто где-то засветиться, потому что организации, они считают, от этого что-то будут иметь. Так вот этот принцип самый страшный. Нельзя вот с такими меркантильными подходами вступать в этот...

И: Да. Но могут быть другие...

Р: Безусловно. Я просто говорю, кому не стоит.

И: А будет ли кто отказываться от участия? Если да, то почему? И если нет, то почему?

Р: Будут отказываться от участия те самые, которые, так сказать, поливают (извините за такое слово нелитературное), поливают все, что сегодня делается, происходит, и все это голословно. Отрицание отрицания, понимаете? Ну нельзя так делать.

И: То есть ничего не воспринимают.

Р: Конечно. И больше того, они потеряют имидж вот этих вот борцов, как только они войдут в этот Гражданский форум.

И: А-а, вот так.

Р: Конечно. Представляете, они противостоят.

И: А вот кто это, например? Вот как это? Я их не чувствую. Противостоят. Ну, например...

Р: Не хотела бы я... Они достаточно уважаемы. Но тем не менее, как только они будут в одной связке с законопослушными организациями, извините, не с подлизами, а с теми, которые воспринимают нашу жизнь как один из этапов на спирали вот этой восходящей, они, собственно, нивелируются. Для них это самое страшное. Ведь мне все равно, будет наша Арс-пресс выделяться среди других или она просто будет в ряду таких же, кто делает реальные дела. Мне не надо противостоят кому-то. Мне кажется, что вот такие, кто работает на эпатаж, они откажутся, а те, кто откажется... Как у вас там дальше вопрос?

И: Тут сказано: будет ли кто отказываться? Если да, то почему? Если нет, то почему?

Р: Если не будут отказываться, я вам на этот вопрос уже ответила. Кто-то захочет делать реальные дела плечом к плечу, а кто-то чисто показать себя – раз, а во-вторых, что-то с этого поиметь. Они думают, что там сразу такое финансирование государственное откроется на это дело, что жуть.

И: Вот вы, Софья Борисовна, говорили о той группе НКО, которые противостоят всему, что происходит в нашем обществе, в том числе и властям. Это речь идет тоже о СМИ?

Р: И в СМИ тоже есть. Не в редакции, а те, кто работает с журналистами. Отдельные редакции – такого нет. У нас есть, конечно, пресса разная, есть и желтая, есть и такая, которая ставит целью... Человечество разное, и пресса разная, и общество разное. Те, которые выезжают именно на громких криках в адрес ужасных властей, они разные есть... Мы ничем не выделяемся. Это тоже срез общества.

И: Что позитивного можно ожидать от этого Форума? Может ли он иметь негативные последствия?

Р: Может, если он будет собран по формальному признаку. Просто потому, что ради галочки мы создали Форум, – видите, какие мы великие дела делаем! Все вот некоммерческие организации собрались. Если по формальному признаку, это ужасно. А это зависит от того, кто будет собирать. Кто будет в оргкомитете. Тогда будет уже и цель, святая цель. Она будет выдержана.

И: А позитивного что можно ожидать от этого Форума?

Р: А позитивного – это то, чего хотелось бы. Плечом к плечу делать какие-то дела. Потому что нам надо общество из этой ямы вытаскивать.

И: Объединиться каким-то образом, да?

Р: У нас могут быть параллельные и пересекающиеся какие-то могут быть... Где-то мы идем параллельными курсами, в каких-то точках мы можем объединить усилия. Это же очень важно.

И: И последний вопрос. Что вы можете сказать о публичной стороне деятельности НКО? Нужна ли этим организациям реклама?

Р: Я бы сказала, не реклама. Слово грубое. Я бы сказала, нам нужно то, что на Западе называют promotion, но есть продвижение идеи. То есть реально действующие, существующие и приносящие пользу обществу НКО, они должны быть. Вот это называется не реклама, а просто продвижение.

И: Считают ли сами НКО нужным оповещать о своей деятельности общественность, прежде всего группу людей, заинтересованных в их помощи? Как они это делают?

Р: Ну, у нас-то все просто. Мы уже есть. Нам оповещать легко. Мы сейчас создаем Международный журналистский центр на Кипре. По типу того, что было в Балатоне, в Варне, в Пицунде. У нас были точки, где встречались журналисты разных стран.

И: Когда это было?

Р: Ой, ну что вы?... Туда все стремились попасть.

И: Лет 10?

Р: Конечно. После 91-го года. Это были международные дома отдыха журналистов. Так вот мы сейчас создаем не просто дом отдыха – Международный журналистский центр, где будут проводиться международные конференции даже, различные семинары, круглые столы. Там журналистские маршруты. То есть не туристские маршруты, где выбрали клубный отель... 30 сентября открываем его. Мы целый год мучились. Но в планах у нас есть, например, проведение такой международной конференции, очень серьезной: пресса в горячих точках. То есть взять противостояние, допустим, журналиста из Израиля и журналиста из Палестины, журналиста из Македонии и журналиста из Косова, журналиста... вот там, в Испании, что делают с басками, тех, кто пишет про нашу Чечню... Понимаете, это все больших затрат требует, потому что пригласить журналистов, все это... Тем не менее, в планах есть. Если мы не сумеем в этом году

провести, значит, мы где-то в мае проведем все. Потому что пресса, влияние ее... Мы об этом, слава богу, говорили.

И: Очень интересная идея. Какие иммиграционные инструменты, позволяющие найти НКО тем, кто в них нуждается, существует на сегодняшний день? Какие из этих документов реально действуют?

Р: Только пресса – по-другому ответить не могу. Так что все пресс-релизы, все протоколы, все документы, которые посылаются туда, это все тонет при нашем уровне сейчас e-mail, ВВВ – да ради бога! Но когда это адресно, главное, чтобы это был адресный посыл... Вот начнет работать Гражданский форум, если будет каким-то образом поставлен механизм так, что мы сможем информировать об этом, представляете, самые крупные газеты России, 89 регионов, то есть это дойдет до каждого. А если это будет послано в Интернет, неважно, повесят в Интернете, в сайте Гражданского форума, повесят и все.

И: Правда, телевидение еще сильно влияет.

Р: Кто увидел, кто не увидел. Я, знаете ли, к телевидению немножечко спокойней отношусь. Считается, что это самый сильный механизм. На самом деле это не так. Он берет зрительным рядом. Он берет этим, то есть он воздействует на эмоции. Но вы обратите внимание, это не я первая на это обратила внимание, даже вот наши телевизионщики, когда у нас землетрясение, у нас же эти горы трупов – у нас это все показывают. Там ни одного трупа не показали. Там показали только эти разрушения. Там показали, что делают люди. А у нас уже...

И: Мы просто дошли до...

Р: Да. В этом смысле они при всей жуткой трагедии... Такой трагедии и у нас не было, несмотря на то, что мы все время с терроризмом сталкиваемся. Механизм только один – дойти до каждого. Как в своей работе в Арс-пресс: мы стараемся дойти до каждого журналиста, чего не делает ни Союз журналистов, никто. Нам важно настроение, состояние, здоровье каждого журналиста, который у нас в России живет. Неважно, в селе он работает или где. Поэтому нам на конкурс когда присылают из сел, из сельских газет, мы просто на ушах от радости стоим.

И: Спасибо.

*Зыков Олег Владимирович –
Российский благотворительный фонд
"Нет алкоголизму и наркомании"*

И: Олег Владимирович, как можно описать институт некоммерческих общественных организаций, сложившийся в России на сегодняшний день? В какой мере эти организации можно рассматривать как институты зарождающегося гражданского общества? И вообще насколько своевременно говорить о таких институтах в российских условиях?

Р: Я думаю, что постановка вопроса о своевременности или несвоевременности некорректна. Полноценное общество может существовать только при развитой общественной инициативе. Все остальное или собственно тоталитарное общество, или какие-то переходные формы. Да, мы находимся в некоем переходном состоянии. Когда, с одной стороны, потребность в социальной реформе очевидна, но три фундаментальные ментальные проблемы общества не преодолены. Такими проблемами являются патернализм государства, иждивенчество граждан и репрессивный стандарт мышления: решение любой проблемы через поиск виновного и наказания виновного. К сожалению, эта патологическая пара патернализм и иждивенчество граждан, эта пара потенцирует

друг друга. Очень трудно разбить два эти компонента. С одной стороны, граждане обращаются к власти: решайте наши проблемы. С другой стороны, власть говорит: да, мы решим Ваши проблемы, таким образом подогревая это самое иждивенчество. И это абсолютнейший тупик. За последние годы мы наблюдали смену основных лозунгов. Сначала был лозунг: политическая реформа решит проблемы России. Последнее время мы жили под лозунгом экономической реформы: вот мы денег заработаем, и всем нам будет хорошо. И вот, наконец, пришло понимание, что, сколько бы мы денег не заработали, без социальной реформы их все равно украдут. Украдут олигархи, украдут чиновники, раздувая чиновничий аппарат. И поэтому, если мы сейчас не перейдем к реформе, причем социальной реформе, на основе общественной инициативы, реальной социальной реформе, а не демагогии о социальной реформе, ничего не произойдет. Так или иначе будет копиться недовольство в обществе. Это "так или иначе" приведет к социальному взрыву. Это просто неизбежно. Это такой биологическо-психологический феномен, потому что бесконечно недовольство общества не может копиться, оно выливается в некие эксцессы. Так вот, без развитости некоммерческого сектора, который и есть гражданское общество, о социальной реформе говорить не приходится. Очень забавно, когда под социальной реформой власть подразумевают финансовую дисциплину: во время выдать зарплату. Это не социальная реформа, это государственная дисциплина со стороны государства. И когда выдают вовремя пособия гражданам – это не социальная реформа. Это... Государство обязано выполнять обязательства.

И: Это норма.

Р: Это норма. Мы сейчас к ней приходим. Но это не есть социальная реформа. Сегодня социальная политика крайне неэкономична, неэффективна и нелепа, я бы сказал. И так ничтожные средства, которые вкладываются в социальную сферу, вкладываются исключительно в бюрократический аппарат. А дальше – читайте работы Паркинсона: он все напишет в начале века: чиновник порождает только чиновника. Не потому что он хороший или плохой – потому что такова структура его личности, структура мышления, поведения. Когда чиновник должен решать какую-то проблему, он мыслит категориями управленческого аппарата. Он должен создать управленческий аппарат, который будет решать эту проблему. Дальше вкладываются деньги в развитие управленческого аппарата. Дальше возникают бюрократические процессы в виде написания программ, все равно каких: федеральных, региональных программ. На это тратятся деньги, человеко-часы, труд. И все это не имеет никакого отношения собственно к потребностям граждан. Иная схема, когда гражданин проявляет инициативу, эту инициативу грамотно излагает в виде текста. А государство, которое является не более чем обслуживающим инструментом в нашей собственной инициативе, должно быть, не должно за нас никакие проблемы решать. Должно создать механизм отбора позитивной конструктивной инициативы, которая в конечном итоге и должна реализовываться в этом обществе. Через контракт.

И: Значит все, упирается опять же в чиновников государственных, которые отбирают...

Р: Не в чиновников, а в технологию отбора позитивной конструктивной общественной инициативы. И чиновник сам по себе тоже не создатель этих механизмов. То есть мы как общество должны лоббировать цивилизованно, грамотно; кстати, почему-то у некоторых слово "лоббирование" вызывает какое-то отторжение, а это неизбежный процесс. Если мы выбрали депутатов, то дальше мы должны в их сознании лоббировать их интересы. Сам по себе депутат – он не специалист во всех областях отраслей жизни. И он никаких сам по себе грамотных решений принять не может. Вот если мы донесем, мы как общество донесем до него какие-то

идеи правильные, то, глядишь, и он правильно проголосует. И не только в интересах своих собственных амбиций и авторитета, но и в наших собственных интересах. Так вот, представительная власть должна принять соответствующие законы. Не декларативные, не демагогические о том, что все должны жить хорошо. Я хочу конкретный пример привести, чтобы не растекаться мыслью по древу. Вот детская проблематика, и мне это очень близко. За десять лет было принят целый ряд законов, посвященных детской безнадзорности, алкоголизму и наркомании детским, при этом эти законы или декларативны, где написано, что дети должны жить хорошо в нашем государстве. Непонятно, зачем это надо было оформлять в виде законов. Закон о гарантиях прав ребенка и так далее. Или это законы о ведомствах: как ведомства должны решать детские проблемы. А собственно о детях, технологий, как помогать детям, таких законов нет. То есть вопрос о том, много или мало у нас законов, он некорректен. Надо спрашивать, много или мало у нас технологических законов.

И: Но там были законы о наркомании, преследовании.

Р: Да, демагогические. Или посвященные проблемам ведомств. Как ведомство должно себя... Не ребенок с его проблемами, а ведомство с его границами. Резко усиливало эти границы. А ребенок – он проваливался и ...

И: Но, с другой стороны, любая некоммерческая организация – она занимается какой-то определенной группой вопросов, но не в целом всеми проблемами детства?

Р: Именно поэтому я хочу привести другой пример. С одной стороны, мы должны создавать технологические законы, посвященные какой-то проблеме, как я привел пример. А с другой стороны, должны быть общие законы, технологические, которые как раз и помогут решать проблему поиска, вычленения и включения в социальную политику общественной инициативы. И мы как раз занимаемся много лет такими технологиями. Прежде всего, это социальный заказ. Когда бюджет строится не по ведомственному принципу, когда дают здравоохранению, образованию и так далее, а по программно-целевому. Надо создать ... так решили депутаты. Потому что через лоббизм им общество сказала: вот сегодня в этом городе, в этой стране нам не хватает вот этого. А депутаты почесали в своей голове и решили, что денег хватает только на это.

И: На приют.

Р: Например. Но при этом деньги дали не здравоохранению, на приют, а на то, чтобы приют был, на программу. А потом это выставляется на конкурс. А в конкурсе могут участвовать разные организации. И через конкурсный механизм выявляется та организация, которая наиболее экономичный проект предложила, которая вовлекла максимальное количество инициативных граждан. И самое главное, создала условия к тому, чтобы эти проекты... на этот конкурс представлялись проекты инициативными группами, то есть теми людьми, которые хотят это делать. Потому что... Вот я психиатр по образованию. Я хорошо понимаю, что если человек изначально не имеет мотива к этому виду труда, то он заведомо этот труд будет исполнять неэффективно. И когда государственное учреждение решает какую-то проблему, фактор мотивированности никак не присутствует, потому что он не выявляется никак. Человек просто пришел за зарплату и там работает. Но Вы же можете возразить, что он же пришел именно сюда за эту зарплату. Но это дело случая было, на самом деле. Закончил институт, и так далее... Именно поэтому чаще всего в государственных учреждениях работают люди-то, не мотивируемые к этому труду. А вот если человек изначально хотел именно этого, у него душа болит за детей за этих, за слепых детей или за кого хотите. И при этом эта про-

блема настолько актуальна для общества, что таких людей много, и они создают некие проекты и потом участвуют в этих конкурсах. Тогда заведомо в конкурсе участвует проект, который написан мотивированными людьми, инициатива, душевный порыв – они становятся экономической категорией. Вот сегодня душевный порыв экономически никак не учитывается. А там душевный порыв становится основой социальной политики.

И: С другой стороны, душевный порыв – это очень хорошо и необходимо, с другой стороны, нужен специалист в этой области. Можно иметь тысячу прекрасных мечтаний, но...

Р: Именно поэтому я говорю о механизме вычленения конструктивной инициативы.

И: Ну, предположим, Вы выделили проблему детского приюта как главную в этом городе. Кто же выделяет, на основании чего? Кто?

Р: Представительная власть. На основании... Есть очевидный механизм – это бюджет. Бюджет определяет количество денег, которое есть в этом городе. Есть депутаты, которые голосуют за этот бюджет. Мы их выбрали – представительную власть. И другого механизма здесь быть не может.

И: Опять чиновники...

Р: Представительная власть – это не чиновники. Это депутаты.

И: Но с другой стороны, депутаты несколько отделены.

Р: Они отделены ровно в той степени, в какой мы их рассматриваем отделенными от нас и в какой степени они не зависят от нашего мнения. Если мы как граждане не активны и нам наплевать, кого мы выбрали, тогда они отделены...

И: ...говорят о коррупции...

Р: Если мы сейчас будем рассуждать о коррупции, мы далеко зайдём в наших рассуждениях.

И: О депутатах мы говорим.

Р: Депутаты разные, как мы, граждане, разные. Вообще мы как граждане, как общество достойны тех депутатов, которых мы выбираем. И если мы живём в коррумпированном государстве, значит, мы такие. Государство – продукт нашей жизнедеятельности, а не наоборот.

И: Я просто помню программу "Дети России", которую приняли при моем участии... я принимала.

Р: Чисто чиновничья программа.

И: И что мы получили в результате этой комплексной программы?

Р: Вы сейчас вспомнили ту самую программу, о которой я Вам рассказал, как о схеме. Я знаю, как формировалась эта программа. Когда одни чиновники другим, то есть более высоко стоящим более низко стоящим, вы поручили писать эту программу. Как рождается программа такого плана? Не как часть программно-целевого подхода в бюджете, а как отвлеченная от бюджетного процесса программа. Они же не связаны были практически.

И: Это предлагал, во-первых, Союз женщин России, инициатор – некоммерческая организация.

Р: Все равно, кто ее предлагал. Я говорю о механизме. Кто там изначально был – неважно. Дальше включился традиционный чиновничий механизм. Кто-то там проиницировал, это неважно уже. А дальше это был уже чисто чиновничий механизм. Это не

было в логике бюджетного процесса – бюджетно-целевой подход, а это была чисто чиновничья система, с помощью которой создается свисток, в который выходит гражданский пар. Делаются какие-то предложения. Один чиновник, думая над этим предложением, как он отчитается потом за это, говорит другому чиновнику: вот это мы можем вписать, потому что мы легко за это отчитаемся, вот тут понятно как. А вот это мы не впишем, потому что здесь нужны деньги, ...еще... И в результате получается программа, которая не рассчитана на реальную жизнь, она рассчитана на систему отчетности.

И: А как это сделать иначе?

Р: Вот я Вам только что это описал.

И: Технология?

Р: Технология. Это технология. Более того, я сейчас Вам предложу не абстрактную вещь, а конкретный пример. Пермская область. Уже пять лет кусок бюджета Пермской области реализуется через социальный заказ, когда бюджет формируется по программно-целевому принципу. Дальше проводится конкурс. И через конкурсный механизм выявляется наиболее конструктивное, безусловно, учитывающее профессионализм, знания, умения, инициативу граждан, сформированное в виде проекта. И дальше люди выигрывают эти проекты. И вот самое главное, я не успел это сказать, возникает возможность для общества понять, куда деньги делись. Сегодня, когда деньги пошли в ведомства, куда деньги делись, непонятно, потому что это внутренний процесс. Они между собой отчитались, на гора выдали отчет самим себе – и все. Как только появляется механизм конкурса и дальнейшего контракта... Ведь что является продуктом этого конкурса? Контракт между тем, кто выиграл конкурс, и теми самыми чиновниками. То есть не чиновники занимаются детьми сопливыми и так далее, чиновники только обслуживают нашу инициативу через контрактный механизм. И роль чиновника – контролировать исполнение этого контракта. И при этом Вы мне скажете: но они же могут в сговор войти? Могут. Но те, кто не выиграл конкурс, они становятся той частью общества, которая заинтересована схватить за руку. А здесь явный, очевидный механизм: вот он контракт, он прозрачен. Прозрачность бюджета – это отдельная песня, там масса нюансов. Смотрите: деньги-то украли. Там было написано, что в результате должен быть приют образоваться, а приюта нет никакого. Потому что в контракте описывается, не сколько должно быть дано денег в виде фонда заработной платы и так далее. В контракте написано, что приют должен получиться с определенными критериями. Тридцать пять мест, предположим, должно быть. И если его нет в результате, то всем все понятно, и всем абсолютно наплевать, что есть хороший учет и правильно там распределялись деньги. Никого уже не интересует. И самое главное, в результате прозрачного механизма появляется возможность деньги вернуть. Потому что в этом же контракте закладывается материальная ответственность того, кто исполняет. И по суду можно потребовать возвращение денег и так далее. Можно заложить материальную ответственность... Вы никогда не заложите материальную ответственность государственного детского дома за то, что они детей бьют. А вот если это будет контракт с некоммерческой организацией, Вы можете заложить ответственность, материальную.

И: Вы говорили: социальный заказ. От кого он может исходить? Социальный заказ? Кто автор социального заказа. Первичный.

Р: Социальный заказ это и есть то самое... На самом деле, я сейчас буду повторяться. Вот мы граждане, выбрали депутатов осознанно. И знаем, что среди депутатов есть люди, которые представляют наши социальные интересы. И это правда. И во многих регионах это так и произошло. Даже в московской Думе есть люди, которые знают, что такое общественные организации, к которым я могу пой-

ти, с которыми я могу договориться. Дальше я иду к этому депутату и говорю: ты должен проголосовать за бюджет, в котором будет такой-то программно-целевой раздел, потому что в нашем обществе, в нашем городе не хватает приюта. В зависимости от того, насколько я умен и хитер, лоббистский процесс, я делаю так, что много депутатов соглашается с моим мнением. Или этот депутат договаривается с другими. Это внутрипарламентский процесс. И дальше идет голосование.

И: Подождите. Вы идете к депутату.

Р: Я иду.

И: Может быть, Ваши предложения не настолько в данном случае актуальны или объемлющи для данной ситуации...

Р: Конечно,...

И: Что... А Вы берете на себя такую ответственность.

Р: Это мое дело. Это мое право и дело.

И: Как это Ваше? Ведь Вы же ...

Р: Я гражданин.

И: Вот все граждане пойдут к одному и тому же депутату и будут предлагать: один – детский дом, другой – школу, третий – детский садик.

Р: Конечно. А дальше депутат... Это нормальный...

И: Как же это?

Р: Это и есть лоббистский процесс. Я объясняю.

И: А дети останутся, кстати, как у семи нянек, без глазу.

Р: Вы глубоко ошибаетесь. Давайте договоримся, во-первых, о простой вещи. Депутат, я еще раз повторяю эту мысль, сам по себе не специалист в разных отраслях. Его задача – аккумулировать мнение социума, этого общества. Значит, как он организует свой прием, это отдельная песня. У каждого депутата есть прием населения, если он не передергивает свою депутатскую функцию. И к нему приходят все: и я, и еще 128 человек. И в зависимости от того, что в башке у этого депутата и как, он организовал приток информации. А еще при этом на Западе есть цивилизованный процесс лоббирования, когда люди профессионально занимаются донесением идей до депутата. Мы просто до этого не додумались.

И: Это помощники?

Р: Это вот именно лоббисты. И они есть разноуровневые. Те люди, которые умеют донести до депутата некие идеи. Люди за это деньги получают. Это рынок. Рынок мнений, рынок информации. И кто успешен на этом рынке, кто умнее на этом рынке, тот доносит свои идеи. Но в сильной степени этот рынок зависит от потребности самого общества. Если нет потребности, то кто платить будет? То есть должны появиться люди, заинтересованные именно в этой идее.

И: Именно этой.

Р: Конечно.

И: И потом, там рыбак Приморья, который сейчас...

Р: И если рыбак Приморья не способен проявить гражданскую инициативу, он кричит: вот государство мне обязано, – то есть проявляет иждивенчество. Если этот рыбак Приморья не смог создать ассоциацию рыбаков Приморья, которая уже может донести идеи.

И: Это очень трудная идея с рыбаком.

Р: Это абсолютно простая, очевидная, и уже реализуемая идея. Потому что Вы привели пример рыбаков. У них есть своя ассоциация. Я просто это знаю. И они прекрасно лоббируют свои начинания.

И: Мы постоянно по телевизору видим, что они там и без рыбы, что должны нарушать закон и все, что угодно. И никто им не помогает.

Р: И тем не менее, то, что Вы это слышите, это результат того, что они создали свою инфраструктуру. Иначе бы Вы их просто не услышали.

И: Да нет, это не от них идет, это от журналистов. Они смотрят...

Р: Журналисты в данном случае – потребители той информации, которая на поверхности, на самом деле. Потому что взаимоотношения с пиаром – это еще отдельная тема. Пиар – это или нет, лоббирование? Как донести идеи? Как сделать так, чтобы общество узнало об этой проблеме, чтобы оно прочитало. Это отдельная песня. Книжки написаны толстые по этому поводу. Так вот, как результат. Берем идеальную ситуацию: гражданин проявил инициативу, смог донести ее до депутата, депутат – умный человек – вставил ее в бюджетный процесс. Остальных депутатов уговорил, они проголосовали, в бюджете появляется строка о создании приюта, приют выставляется на

на конкурс. И вот уже чиновник не занимается тем, что приют создает, он на конкурс выставляет. Дальше – конкурсный механизм. Самый лучший проект выигрывает, город заключает контракт... Сейчас я Вам книжку покажу. Есть список общественных...

И: Какая книга, назовите?

Р: Это "Система помощи детям в городе Париже". И здесь список общественных организаций, которые имеют контракт с мэрией Парижа по реализации той или иной задачи. Вот общественная организация, вот сколько она получает денег от мэрии и какой вид помощи за эти деньги она исполняет.

И: Например, какой, хотя бы один.

Р: Приюты там все. Там нет ни одной государственной организации, которые занимаются детьми. Ни одной. Кроме судебной системы... юстиции. Непосредственно детьми занимаются только общественные организации по контракту с мэрией Парижа на бюджетные средства. Какие они деньги при этом еще находят, это их личное дело. И, естественно, они находят дополнительное финансирование и так далее. Но базовая зарплата, базовые деньги – это деньги бюджета города Парижа, за которые выполняются определенный объем работы. Есть контракт. И чиновник из мэрии Парижа проверяет контракт. Он следит за тем, чтобы контрактные отношения выполнялись. Если они не выполняются, на это есть арбитражные процедуры и так далее. Ответственность материальная. Город Париж ни при каких обстоятельствах денег не потеряет. Если контракт не исполняется и если там нет коррупции какой-то и так далее, то деньги возвращаются, потому что с молотка продаются организации. Но ни одна копейка, которая тратится на социальную сферу бюджета, она не теряется в результате. Вот. Это меня потрясло вдребезги.

И: У Вас одна такая книжка?

Р: Одна. Осталась...пожалуйста... Там разные виды: детские сады, помощь беспризорникам, помощь детям-наркоманам и так далее. Любой вид помощи реализуется через контрактные отношения. И каждый раз законодательное собрание Парижа решает: а чего не хватает? Откуда оно решает? На основании информации от граждан.

И: Законодательное собрание информировано, и оно решает?

Р: Ну конечно. Если не хватает чего-то; да, почему-то не помогают глухим детям.. Естественно, родители этих глухих детей начинают бить тревогу, заявляют свою позицию, создают ассоциацию свою, начинают скандал устраивать: почему им денег не дают на это и так далее. Мэрия, воспринимая эту информацию, закладывает в бюджет соответствующий раздел. А дальше уже – кто выиграет контракт, это третий вопрос. Эта ли ассоциация, другая ли ассоциация. Все зависит от того, кто инициирует процесс. Причем первично должно быть желание власти взаимодействовать с общественными организациями. Вот пример города Омска. Там не было детских организаций практически. Но как только Комитет по делам семьи и молодежи города Омска организовал конкурс, маленькие грантики, это не социальный заказ, это именно гранты – принципиально разные вещи. Тут же образовалась целая куча, что-то 28 или больше общественных организаций, они зарегистрировались, потому что у них появилась цель – конкурировать за эти грантики. И на конкурсе уже появились проекты. Они разные, эти проекты. Многие из них тупы, неумны, потому что людям надо еще научиться излагать свои мысли в тексте, но это вопрос эволюции, нашего собственного сознания, нашей способности грамотно излагать свои собственные мысли, причем излагать в логике чиновничьего мышления. И когда мы говорим о развитии гражданского общества, мы говорим не о том, что надо отвергнуть чиновничий аппарат, надо научить чиновничьему мышлению граждан, а чиновникам надо начать понимать язык самих граждан. Это образовательный процесс. Но он уже идет. И если Вы мне сейчас скажете, что россияне такие тупые, тупее, чем французы, я Вам не поверю, потому что это не так. Мы жили в тоталитарном государстве. У нас были правила игры другие. У нас любая инициатива наказуема. Ты вылезешь на столько – тебе башка с плеч. А сегодня правила игры меняются. Другой вопрос, желает ли изменения этих правил игры чиновничий аппарат? Нет. Потому что это выдергивает из-под чиновника распределительный стул. Одно дело, если ты втихую денежки распределил, а другое – ты через конкурс это делал. И ты ими уже не распоряжаешься, деньгами, а только контролируешь. Функция поменялась. Чиновник не распоряжается деньгами, он только их контролирует. Распоряжается деньгами законодательная власть, чиновник контролирует, а мы, граждане, эти деньги реализуем, потребляем.

И: Идеально.

Р: Это не идеально – это и есть гражданское общество. И по-другому быть не может. . При этом и воровать будут, и все что хотите, будет происходить, но если мы закладываем этот механизм, то он начинает работать. Теперь о фактуре. Много лет, теперь можно сказать,.. для Вас это откровения, судя по вашей реакции, а для текучка... Вот здесь за 2000 год – это мониторинг этих процессов в регионах. Кстати, в регионах этот процесс идет гораздо активнее, чем в Москве. Потому что власть в регионе в какой-то момент начинает понимать, что ей нужно переложить часть ответственности за социальную сферу на общественность. Не потому, что она хорошая, а потому что ее надо переложить, часть. А когда она начинает перекладывать часть ответственности, волевым образом возникает вопрос о ресурсах, да переложите, но и ресурсами поделитесь. И тогда возникает тема механизма. И вот тут мы образуемся, : вот он, механизм, дорогая власть, в регионе. Вы готовы? И тогда происходит удивительная инверсия мышления: когда власть начинает понимать, что так классно – . и ответственность переложил, и денег мало дал, и реально социальные процессы стали решаться. И тогда в какой-то момент власть начинает размышлять совершенно по-другому. Она уже не мыслит категориями чиновничьего аппарата. Это вот отчет о развитии социального заказа в Пермской области. Причем это написано администрацией. И вот что мы здесь читаем. Причиной обращения общественного сектора к той или иной социальной проблеме чаще всего является соответствующий пробел в муниципальной социальной политике. Одна-

ко пока не все общественные потребности в социальном обслуживании могут быть удовлетворены третьим сектором. Например, хотя бы Пермское отделение фонда НАН (то есть наше Пермское отделение) активно работает с лицами, страдающими алкогольно-наркотической зависимостью. Масштабы такой деятельности недостаточны для миллионного города, говорит администрация города Перми. То есть они уже не мыслят категориями, создать ли еще один диспансер наркологический, – они хотят, чтобы общественность более активно востребовала, в том числе и ресурсы, – в данном случае города Перми – для реализации этого проекта. Ведь таким образом власть уже не мыслит категориями кадровой политики, как это все сделать, как это придумать. Это все сами граждане предлагают, это все они решают, а это очень экономичный процесс. . Они решают проблемы кадровой политики через свои инициативные вещи. А власть только потребитель. Она получает уже готовые ответы на свои вопросы. И это и есть социальный заказ. Так вот в 2000 году мы смогли протолкнуть даже московский закон о взаимодействии органов власти города Москвы и негосударственных организаций, что было очень тяжело. Он еще практически не работает. А вот в этом сборнике за 2001 год Вы можете обнаружить табличку фактурную на 105 странице. Вот посмотрите на эту табличку. Это перечень территорий, где в той или иной форме этот самый социальный заказ или о нем начали думать, или начали законы принимать, или он уже реализуется. То есть это все в работе. На той страничке продолжение.

И: Отдельные города, столицы...

Р: Отдельные города. Субъекты Федерации. Или отдельные города. Социальный заказ может быть реализован как в Тюмени, в виде закона области, или как в Перми Положение городского... Есть разной формы нормативные документы, но суть их одна и та же. Но это не единственная социальная технология, которая должна обеспечить этот социальный механизм. Там еще и тема Фондов местного сообщества, прозрачного бюджета, и так далее. Это социальная политика. Это сложный вопрос. Я даю Вам эти книжки – читайте на здоровье.

И: С другой стороны, Олег Владимирович, во всем мире наркомания растет катастрофически быстро. В нашей стране вообще... национальной безопасности проблема... это...

Р: Вы хотите взять у меня интервью по поводу наркомании – я Вам дам. Это другая песня. Вы про развитие гражданского общества? Это другая песня.

И: Подождите. Видите ли, как может некоммерческая организация решать эти проблемы, которые, ну, никак не решаются, в конечном счете?

Р: Есть проблемы, которые не решаются никем вообще. И это не относится к развитию или неразвитости гражданского общества. Мы говорим, как создать наиболее эффективный механизм социальной политики через развитие гражданского общества, через третий сектор. Но есть вопросы, которые не решаются кардинально. . Если Вы хотите, чтобы мы переехали на тему наркологии, в которой я более чем ориентированный специалист, я могу вам об этом рассказать, если хотите.

И: Нет, не саму тему, а возможно ли с помощью общественных организаций...

Р: Конечно, конечно...

И: С помощью законодательных органов и так далее решить проблему...

Р: Вы меня провоцируете на ответ. Хорошо, я дам Вам ответ. Кардинально решить проблему наркомании можно только с помощью реставрации тоталитарного государства. Потому что проблема наркомании – это проблема личности...

И: А США?

Р: Там есть свобода выбора, поэтому есть наркомания. Там, где есть свобода выбора личности, дело не в обществе, не в государстве, а в человеке с его свободой выбора. . Нельзя человеку запретить употреблять наркотики. Ему может запретить все. тоталитарное государство. И вот если мы запрещаем все, если мы избираем этот политический строй – тоталитарный – все равно какой: коммунистический, фашистский или теократический (исламское общество), когда общество за человека решает, что ему хорошо и что ему плохо, в этом случае можно решить проблему наркомании.

И: Запретить.

Р: Да, запретить, все.

И: А если свобода выбора?

Р: А если мы создаем демократическое государство, где главной ценностью является свобода выбора, то мы должны понимать, что часть наших граждан неизбежно, чтобы мы не сделали, выберет наркотики как способ решения своих социодуховных проблем. Это его личный выбор, и Вы не можете его запретить, потому что мы договорились, что это демократическое государство.

И: Но это все растет и растет!

Р: Это на самом деле уже не растет. Это я Вам сейчас тоже скажу. Тогда какова политика государства должна быть и общества тоже? Если мы договариваемся, что мы не имеем права запретить свободу выбора, но имеем право создать такую среду вокруг человека, когда он сам сделает позитивный выбор. Это проблема позитивного выбора. . Это гораздо более мучительный процесс, гораздо более сложный, но единственно возможный. И тогда возникает тема технологии. Первичная профилактика – внедрение идеи здорового образа жизни. Как сделать так, чтобы маленький человек выбирал здоровый образ жизни? Через саморазвитие личности, уважение к самому себе, умение сказать "нет". Еще раз повторяю: нельзя научить ребенка говорить нет наркотикам. Его можно научить говорить "нет" вообще, потому что он себя уважает. Как это сделать? У нас есть методичка такая толстая.

И: Да, я слышала об этом.

Р: Вторичная профилактика. Работа с детьми группы риска. Почему дети начинают употреблять наркотики? Им эмоционально плохо в семье, он уходит на улицу, на улице с ним происходит бог знает что. Как к нему подойти на улице, уличная социальная работа, как его вернуть в биологическую семью – это все технология. Мы только что выпустили алгоритм, территориальный алгоритм по работе с детьми группы риска. Технология уличной работы, домашней работы, реабилитационных программ, судебной системы, ювенияльная юстиция. Сегодня суд чудовищно действует. Он отправляет ребенка в тюрьму и делает его бандитом; снова на улицу – и тем провоцирует на повторные правонарушения. Как сделать так, чтобы суд в результате судебного решения отправлял ребенка в наши реабилитационные программы – это технология. Мы ее реализуем во многих городах страны и воссоздаем ювенияльную юстицию. И, наконец, уже зависимый человек: как сделать так, чтобы зависимый человек отказался от употребления наркотиков. Третичная профилактика. Профилактика рецидива. Мы тоже здесь знаем ответы на вопросы. И сейчас огромное количество групп анонимных алкоголиков, анонимных наркоманов. Это целая субкультура. Тысячи, десятки тысяч людей в нашей стране ходят в эти группы, выздоравливают. При этом мы понимаем, что выздоравливать можно, если это личный выбор человека, мобилизация внутренних ресурсов личности. Основная часть моих сотрудников – это алкоголики и наркоманы, но это профессиональные люди, это уважаемые люди.

И: Сотрудники?

Р: Сотрудники, да. Это уважаемые люди. Духовно развитые люди. Это их личный выбор. Как это произошло? Через формирование лечебной субкультуры как среды. А то, что Вы видите рекламы, это наживаются на несчастье людей негодяи, шарлатаны, , манипулируя людьми, их проблемой, вышибают из них копейку. Это тоже вопрос технологии. Или мы говорим о технологиях, говорим как прагматики, или мы занимаемся демагогией и кричим о гибели нации. Так вот, по поводу сегодняшней ситуации я Вам официально заявляю, что уже третий год количество употребляющих наркотики в нашей стране уменьшается. Да. Но при этом происходит чудовищная вещь, когда государство навязывает молодым в качестве выбора совсем не здоровый образ жизни – алкоголь. Пиво, прежде всего. Они спаивают молодое поколение. Они, государство. Потому что сегодня это уже не частное дело пивных компаний, это государственная политика – спаивание молодежи. И одновременно с уменьшением количества употребляющих наркотики у нас растет детский алкоголизм в бешеных темпах. А это на самом деле все равно абсолютно, какая разница. И если мы говорим о том, что алкоголь, наркотики – это адаптоген универсальный, да, когда у человека есть проблема, а он их решает не с помощью нравственного роста, борения, преодоления, а с помощью химического вещества. А общество ему подбрасывает это химическое вещество – вот пиво, продвинутое. Пей – и все отлично, то есть воспринимается как нормативное поведение подростком. Естественно, подросток с удовольствием использует нормативно узаконенный наркотик, а с точки зрения медицины...

И: Реклама, нужно противостоять этой рекламе...

Р: Вот на это... У нас точно никакая общественность с этим не справится. Но общественность может заявить эту проблему, что я сейчас и делаю, на самом деле.. Пожалуйста. И каждый раз, когда возникает та или иная проблема, если граждане начинают заявлять эту проблему, если они делают это грамотно, профессионально, то эта проблема решается. Если это демократическое государство, если мы с самого начала договорились, что это демократическое государство. Или у нас тоталитарное государство, и у нас другая технология решения проблемы и общества и личности. . Тогда уже я не буду болтать с Вами языком, потому что это бессмысленно, потому что и решение основано не на моем мнении, не на моих изысканиях, а потому что есть первое лицо, есть второе лицо, есть приказная система. Дальше мне рассказывать нечего, мы с Вами жили в этом государстве. Быстро забываем мы как-то все это. А прошло всего пятнадцать лет.

И: А как Вам вообще видится гражданское общество? Объясните, что для Вас означает это понятие? Приведите, пожалуйста, конкретные примеры стран, где уже сложились или успешно развиваются институты гражданского общества? А как обстоят дела с подобными институтами в России?

Р: По-моему, я уже успел ответить на эти вопросы.

И: Ответили... Какие страны... Что такое гражданское общество, если сформулировать?

Р: Гражданское общество – это, прежде всего, общество, где социальные проблемы решаются на основе общественной инициативы. В моем понятии это так. Так вот там, где общество заявляет, что оно демократическое, и не только заявляет, но и двигается по этому пути, оно неизбежно должно создавать условия к развитию гражданского общества, потому что по другому существовать невозможно. И гражданское общество в этих западных демократиях развивается не потому, что они такие гуманные, умные.. Так вот, западные демократии развивают гражданское общество не потому, что они такие гуманные, а потому что им деваться некуда. Потому что без этого просто невозможно решать социальные проблемы в этом обществе. Командные системы там не ра-

ботают, автоматически должны появиться другие механизмы, о которых мы сейчас с Вами и говорили. Эти механизмы мне нравятся гораздо больше, чем командные, вот и все. Что не исключает, кстати, еще раз хочу это подчеркнуть, жесточайшую финансовую дисциплину, жесточайший контроль, более того, это никакая не анархия, более того, здесь появляется механизм, который позволяет контролировать, куда деньги девались. И контрольные функции со стороны государства более ясны, понятны и более технологичны.

И: В чем, на Ваш взгляд, заключаются социальные цели и задачи нынешних российских некоммерческих общественных организаций. Есть ли разница между целями, задачами деятельности НКО, декларируемыми, то есть для других, и операционными, для себя. Если есть, то чем они отличаются?

Р: Все понятно. Просто Ваши вопросы, чувствуется, что их писали люди не в теме, поэтому они не очень корректны. Я постараюсь ответить. Здесь не может быть универсального ответа. Все мы разные. И у каждого своя идея, сверхидея в голове или отсутствие этой идеи. Безусловно, все наши общественные организации – это отражение наших особенностей, нашего восприятия. И здесь есть две крайности, когда человек, очевидно с гуманистическим мышлением, с желанием помогать другим, создает коммерческую организацию, которая начинает помогать другим. Происходит плохая самоидентификация. Им нужно создать технологии, при которых человеку выгодно, если это некоммерческая, очевидно, инициатива, регистрировать себя как некоммерческую организацию, тогда он получится в режиме контракта обязательно. Не персонально вообще, льготы вообще не должны предоставляться, а через контрактный механизм. В режиме контракта – льготы – как некоммерческая организация. Причем льготы, сопоставимые с тем, какие есть у государства учреждения, которые оказывают аналогичные услуги, в рамках контракта. И все. Никаких льгот общественным организациям, благотворительным... категорически не должно быть. Только потому, что они так назвались. И вот тогда мы отсекаем тех, вторая крайность, которые себя декларируют как благотворительную организацию. Назваться можно, как захотите, хоть сосиской, главное, что тобою движет. А когда у нас по формальному признаку названия давались льготы, это создавало, с одной стороны, инструмент коррупции в чиновничьем аппарате, а с другой стороны, инструмент дискредитации самих организаций в глазах граждан.

И: Это есть на самом деле.

Р: И подменяются вещи. Дело-то не в названиях же. То есть государство, закладывая эти механизмы, некорректные механизмы выдачи льгот и так далее, провоцирует коррупционный процесс и дискредитацию развития гражданского общества. А дело-то не в гражданском обществе. Понимаете, в чем дело? В основе гражданского общества является общественная инициатива. Она есть и есть. Ее нельзя ни дискредитировать, ни перевернуть. Это свойство наше с Вами психологическое, биологическое...

И: Граждан, членов общества...

Р: Членов общества. Заявление, например, что все члены нашего общества безнравственны, аморально. Все мы разные. Кто-то безнравствен, а кто-то нравствен. И в фашистском государстве были нравственные и безнравственные люди. И в коммунистическом обществе были нравственные и безнравственные люди. И в демократическом обществе есть нравственные и безнравственные люди. Или мы создаем механизм, когда нравственно оправданная инициатива реализуется на благо всего общества, или мы создаем механизм, когда безнравственная инициатива мимикрирует под общественно полезную инициативу и фактически провоцирует деструктивные процессы в обществе. Ярчайший пример – Фонд спорта. Общественная организация, которая получила льго-

ты на таможне. И что происходило? Что Фонд спорта занимался тем, что на льготной основе завозил потоком табачные изделия, водочные изделия. Понимаете глубину цинизма? Фонд спорта, который завозил табак без таможенных льгот, без налоговых льгот. И так далее. В результате люди наживали миллиарды на нашем с Вами здоровье, а потом начали убивать друг друга. Что правильно, потому что там, где большие деньги, особенно нечестные, люди начинают друг друга убивать. Потом мы удивляемся. Но мы же сами создали этот механизм. Так же как с детьми, которых мы сажаем в тюрьму. Это очень любопытно. Ребенок совершает правонарушение. Мы рассматриваем любого преступника как объект для репрессий, а не как субъект реабилитации. Мы его сажаем в тюрьму. Мы говорим: вот он совершил преступление, а чтобы неповадно было, мы его посадим в тюрьму, другой не совершит это правонарушение. Другому наплевать. Он все равно совершит свое правонарушение. Но вот этот... Он не на Луну сел в тюрьму, он в нашу сел, в российскую тюрьму. Он из нее выйдет, но выйдет с четким мышлением бандита и негодяя. И будет нас же убивать и продолжать.

И: Что же делать?

Р: Не сажать его в тюрьму. Предлагать ему альтернативу, что мы и делаем. Вот в этой книжке описано огромное количество детей, которые совершили правонарушения. Но судья ему говорит: или ты сядешь в тюрьму, или ты пойдешь на реабилитационную программу. Он выбирает реабилитационную программу, приходит к нам... Но если они не будут вырабатывать позитивные взаимоотношения между собой, они в двор не забегутся. Вот такие программы здесь разработаны. И он-то не потерянный, исходя из группового сознания, вышиб что-то там дверь...

И: Преступники разные... Дети...

Р: А мы, чтобы он не совершил...

И: ...обязательно сажаем.

Р: Предлагаем ему единственный путь в этой... путь бандита, то есть мы создаем культ криминального мышления. То есть мы все время наращиваем криминальное мышление. Потом говорим: откуда столько бандитов! Да мы их сделали бандитами, . мы. Из этого следует главный вывод, что разруха-то начинается в мозгах. И дело не в деньгах, а в мозгах наших собственных. Если Вы хотите использовать для дела, у нас лишнего ничего нет, я Вам подарю. У нас огромное количество литературы разноплановой. Если у Вас есть какие-то иные интересы профессионального свойства, я могу удовлетворить их

И: Спасибо. Существует ли сегодня какие-либо социальные запросы, возможно, социальный заказ на деятельность НКО? Если да, то кто, по Вашему мнению, инициирует подобный заказ? Какие слои и группы заинтересованы в развитии и поддержке НКО?

Р: Понятно. Дело не в НКО, как мы уже хорошо понимаем. А дело в общественной инициативе. Есть ли у кого-то заказ на общественную инициативу? Парадоксальный вопрос. У нас самих должен быть этот заказ. Но тогда мы возвращаемся к первоначальной проблеме нашего собственного иждивенчества. Или я проявляю инициативу, сам пытаюсь создать что-нибудь такое, чтобы решить свои собственные проблемы, или я начинаю критиковать государство, которое это не сделало, то не сделало. При этом первый вариант, первая технология – мучительная, длительная, но единственно конструктивная, вторая – тупая, бессмысленная, нелепая, потому что как бы Вы ни кричали, государство не сделает ничего само по себе, потому что государство – это абстракция. Что такое государство? Путин что? Путин должен всех беспризорников собрать там... Поэтому разговоры, что государство должно что-то, это...

И: Понятно; значит, социальный заказ исходит от самих граждан.

Р: Или не исходит. И тогда мы все сидим в одном чане с дерьмом. Вот и все.

И: Поговорим о внутренней структуре некоммерческих общественных организаций. Кто является сегодня "мотором" НКО? Как бы Вы определили идеального активиста такой организации? Вот тут еще как бы расшифровка этого вопроса. Попробуйте обозначить словом-ярлыком этого лидера, идеального активиста. Например, жулик, святой, блаженный, разбойник, Иванушка-дурачок и так далее?

Р: Все: я видел и жуликов, и святых – кого хотите! Дело не в названии.

И: Идеального активиста.

Р: Значит, дело не в названии, что он назвал себя НКО. А какие у него цели и задачи были изначально, насколько он правильно самоидентифицировал свою инициативу.

И: Вот мы берем идеального активиста, с Вашей точки зрения, как мы его назовем?

Р: Идеальный активист тот, который способен... Конструктивист, который способен выстраивать конструктивные отношения и со своими собственными партнерами, и с властью, и с представительной властью, и с законодательной властью, и с чиновниками...

И: У него могут быть цели совершенно негуманные? Хотя он и конструктивист? Прекрасно ...расставляет позиции свои...

Р: Но в таком случае мы говорим о чем-то другом. Правильно, конечно. Но мы сейчас говорим о человеке, который реализует...

И: Об идеальном.

Р: Вы же задали рамку.

И: Хорошо. Расскажите поподробнее. Что это за люди, в чем они находят достойное вознаграждение, моральное или материальное за свою деятельность, за свою работу? Чем, на Ваш взгляд, заполнена частная жизнь деятеля НКО? И есть ли у них вообще частная жизнь?

Р: Да. На последний вопрос... Там грань между... Знаете... любой человек, с моей точки зрения, может только мечтать, что его работа ему интересна. Это же на самом деле мечта любого здравомыслящего человека, чтобы работа доставляла ему удовольствие, приносила удовлетворение моральное, ну и материальное, конечно, тоже в каких-то ситуациях. Но мы сейчас говорим о моральном удовлетворении. Так вот, лидер НКО – это тот человек, который сам формирует такую жизненную ситуацию, когда его работа ему доставляет удовлетворение.

И: Моральное.

Р: Моральное. И это классно. Наша биологическая жизнь – она очень короткая, на самом деле. И в гроб с собой не унесешь "мерседес", чиновничью должность в гроб с собой не унесешь. И если ты не ставил перед собой цель получать удовольствие от жизни, не животное удовольствие, конечно, а удовольствие по большому счету, то зачем ты родился на этот свет? Тогда волей-неволей возникает философская оценка, а без этого никуда не деться.

И: А частная жизнь?

Р: Хобби – это частная жизнь человека или нет? Когда работа становится хобби?

И: Это соединяется. Понимаю.

Р: Конечно. Ты же кайфуешь от того, что ты делаешь, от своих результатов и так далее. Когда твоя работа – твое хобби. И изначально по-другому быть не может, . потому что именно так ты себя заявил, что тебе это интересно – такой выбор сделал. А особенно часто наблюдаю, когда эти организации создают семейные пары и так далее. Они сошлись на этом интересе или жизнь их заставила сойтись. Когда у них родился ребенок-инвалид, они стали жить интересами этого ребенка. И они создали общественную организацию, которая помогает детям-даунам. И так далее. Там по-разному складывается судьба. Но они этим живут, это их истинный интерес. Они не прозябают на рабочих местах. Они самореализуются таким образом в этой жизни.

И: Что Вам, одному из самых информированных, включенных в этот социальный институт экспертов, интересно узнать о некоммерческих общественных организациях и их активистах? Все ли Вам понятно в жизни и деятельности НКО? И если не все, то что на сегодня представляет для Вас наиболее загадочную проблему, тайну, непонятность в нынешних НКО и их активистах?

Р: Уже понятно, что этот вопрос не совсем корректен, и мне уже на это отвечать бессмысленно почти. Тем не менее, самая главная вещь, которую я хочу Вам сказать: дело не в названии, а в общественной инициативе. И НКО это не более чем юридическая форма, через которую реализуется эта общественная инициатива. Если мне что-то интересно, то не юридическая форма под названием НКО, а вот движение души: зачем человек решил это или это сделать.

И: Мотивация...

Р: Мотивация. И это настолько интимный и персонализированный процесс, который собственно к НКО как к юридической форме отношения не имеет. При этом да, я участвовал в написании закона о благотворительности российского вместе с депутатом Борщовым. Наша юридическая служба писала закон об общественных объединениях, об (НКО), сейчас мы участвуем в написании закона о фондах. То есть мы хорошо понимаем, что без выработки определенных правил игры вот эта общественная инициатива не будет увидена или она не будет воспринята. Или она будет не конструктивной. Человек ведь в своей общественной инициативе изначально не конструктивен. У него есть порыв душевный. А мы как общество через свои законодательные органы власти, исполнительные должны создать условия, при которых эта общественная инициатива реализуется максимально эффективно во благо всех нас. И это те самые правила игры, о которых я говорил. И создание такой рамки, которая называется некоммерческая организация, это вот такие правила игры.

И: Юридическое оформление этого порядка.

Р: Безусловно.

И: Один из наших экспертов высказал следующую мысль. Гражданское общество на Западе формировалось прежде всего на принципе свободы, свободы реализации интересов личности или группы. А в России гражданское общество формируется на основе принципа служения: служения личности общественному интересу. Как Вы можете интерпретировать эту мысль нашего эксперта? Существует ли принципиальная разница между НКО за рубежом и в России. И если существует, то в чем?

Р: Жизнь состоит из полутонов. Про свободу выбора мы уже с Вами поговорили. И природа гражданского общества – это всегда свобода выбора. Если основным мотивом, но добровольного выбора является служение, то прекрасно, это тоже личный выбор человека. И здесь грани нет.

И: Есть разница между Западом и Россией?

Р: Это разные категории. То есть исходной позицией является свобода выбора, одной из форм свободы выбора является служение. Это не альтернатива. Это форма свободы выбора.

И: Вот видите, свобода для реализации интересов личности или группы...

Р: Это форма свободы.

И: А тут вот цель – как бы служить обществу.

Р: На основе свободы выбора. Нет, нельзя сделать групповой выбор сразу. Все равно он основан на выборе каждого конкретного компонента, поэтому в основе все равно есть свобода выбора. Какая-то из них, эта свобода выбора, будет более эгоистична, какая-то менее эгоистична. При этом разговаривать, заявлять, что на Западе это свобода выбора, которая не предполагает служения, – не понимать тогда природы этой свободы выбора. То есть сама свобода выбора через некоммерческий сектор предполагает служение. Это взаимосвязанные вещи.

И: Это суть этих организаций.

Р: Конечно. Ты служишь и себе, и обществу в той части, в том объеме, который ты сам себе заявил, сам себе определил. Потому что тебя это волнует, у тебя это болит, тебе хочется что-то в этом исправить. Поэтому это не альтернатива.

И: Поговорим о взаимодействии НКО с властями местными, региональными, федеративными. Кто является инициатором такого взаимодействия? Обычно это взаимодействие сотрудничества или противоборства? Каков типичный сценарий таких взаимодействий?

Р: Я, по-моему, наговорил много, Вы хорошо это понимаете...

И: Если свести к тезису.

Р: Очевидно совершенно, что отправной позицией является все равно инициатива самого гражданина. В какой-то момент у власти появляется интерес к тому, чтобы выстраивать эти отношения, и не потому, что оно гуманно, а потому, что это ему выгодно становится. Но истоком является все равно инициатива самого гражданина. По-другому быть не может. А отношения – какие хотите.

И: И сотрудничество бывает, и конкуренция...

Р: Причем одновременно.

И: Одновременно даже?

Р: Сколько хотите. Власть может заявить этот конкурс, сама же попытается его перевернуть, сама же попытается эти деньги своровать, но уже через конкурсный механизм. Что хотите.

И: Поговорим об отношениях НКО с религиозными организациями. Как Вы считаете, сфера их деятельности едина или у них разное поле деятельности? Как эти организации воспринимают друг друга, взаимодействуют они друг с другом или нет?

Р: Да нет, безусловно, здесь есть различие. Хотя еще раз повторяю, что жизнь состоит из полутонов. Есть какие-то полутона и так далее. Когда на основе профессиональной принадлежности потом рождается некая общественная организация, но связанная с этой профессией. Или наоборот, как в случае этого движения наших анонимных алкоголиков: человек, духовно выздоравливая, потом, в результате духовного развития, приходит в церковь, воцерковляется.

И: Да, бывает так.

Р: Очень много таких у нас. Но тем не менее, различия есть. Все-таки конфессиональность, вера в бога, это некий... это вера – вот ключевое слово. Слепая вера. Это система догм. Там есть истина в последней инстанции, и она написана в книжке под названием Библия. Что же касается процессов социальных, там нет никогда истины в последней инстанции. Там есть только процесс. Это только движение. И критерием правильности или неправильности ... и критерием истинности этого движения является сама жизнь. Жизнь говорит, вот это правильно, это неправильно.

И: А жизнь бесконечна пока.

Р: А жизнь, слава богу, ... хочется в это верить.

И: После всех событий хочется верить.

Р: Да.

И: Осенью должен состояться гражданский форум, в котором планируется участие около 3000 российских НКО. Если бы Вы входили в оргкомитет такого форума...

Р: Я уже вхожу.

И: Тем более; тогда какие главные принципы отбора участников Вы бы предложили? Кому бы Вы послали предложения в первую очередь?

Р: Это мучительная вещь. На самом деле в России гражданское общество явочным порядком образовалось. Его, может, власть не заметила, но люди, поскольку потребность в реализации есть, а ответа со стороны государства нет, они волей-неволей самоорганизуются, чего-то добиваются. Они могут сами себя не осознавать гражданским обществом, но они таковым являются. Это неизбежность. И я знаю огромное количество очень уважаемых людей, которые могут и должны представлять интересы гражданского общества. Но там есть механическое ограничение – зал-то не резиновый... Жизнь меня торопит...

И: Мы говорим о механизме отбора, принципе отбора участников на форум.

Р: Это мучительная задача перед организаторами, на самом деле. Я думаю, что этот процесс должен самоструктурированным быть. Кто проявляет инициативу? То есть учитывать природу гражданского общества. Кто будет шустрее, кто самоорганизуется по определенным правилам, а правила ... заявлены; кто сможет себя представить наиболее достойно, ну, значит, те и достойны. При этом я заранее предполагаю, что будет масса недовольных, масса скандалов, это неизбежно, потому что природа гражданского общества предполагает инициативность и амбициозность в хорошем смысле этого слова. То есть лидеры общественных организаций – это люди, имеющие определенные амбиции. А там, где есть амбициозные люди, там появляются конфликты. Важно, чтобы эти конфликты не привели к деструктивным процессам.

И: Может быть, можно назвать, кому бы послали приглашение в первую очередь?

Р: Нет, не готов.

И: Никаких названий?

Р: Если я назову кого-то, я другого обижу. Это неправильно, это некорректно. Я знаю очень огромное количество достойных людей. Я думаю, что гораздо важнее, какова цель этого форума в конечном итоге. Так вот цель, с моей точки зрения, создать инструмент информационной взаимосвязи с властью. Есть две крайности сейчас, которые прослеживаются. Одни говорят, что никакой структуры не должно возникнуть, иначе власть будет манипулировать гражданским обществом. Тогда получится отвлеченный

разговор, зачем его вести. Общество будет развиваться гражданское само по себе, более конструктивно...

И: При поддержке власти, без поддержки власти?..

Р: Лучше при поддержке. Чтобы это произошло, нужны информационные каналы, чтобы власть имела бы хотя бы представление о том, что происходит в обществе. Другая крайность – это создать надстроечную общественную организацию. Союз союзов, как прозвучало на встрече с президентом. Самые благотворительные благотворители, самые союзные союзы – чушь собачья. Наверняка это будет борьба, чтобы заявить себя на вершине этой власти. И при этом сама природа общественных организаций не предполагает какую-то власть над этой общественной структурой. Не может быть создано какой-то "крышующей" организации, которая будет представлять интересы всех.

И: Может быть, для координации деятельности что-то создать?

Р: Именно. Не для управления, то есть это не должно быть надстроечное (идеологическое) лицо, какая-то организация с президентом, с вице-президентом. Это может быть только некий информационный инструмент, когда наиболее информированные представители гражданского общества, которые охватывают какие-то информационные блоки, дают возможность власти понять, что происходит в этом обществе через информационные механизмы, ни в коем случае не претендуя на руководство этим гражданским обществом, категорически не являясь начальниками там какими-то и так далее. Они должны быть равными среди равных. Но это мучительная вещь, на самом деле. Обязательно появится, кто одяло на себя потянет с бешеной силой.

И: Спасибо. Как Вы полагаете, российские НКО будут стремиться стать участниками форума? Каковы наиболее распространенные причины, по которым руководители НКО будут стремиться принять участие в форуме? Будет ли кто-либо отказываться от участия, если да, то почему, если нет, то почему?

Р: Ну вот, я уже знаю, что ряд правозащитных организаций отказывается от участия в форуме, потому что считают, что мы не должны как гражданское общество взаимодействовать с властью, потому что власть будет нами манипулировать. И если подходить с позиции истории вопроса, логики взаимоотношений с властью в тоталитарном государстве, они совершенно правы. Если верить в то, что мы отходим от принципов тоталитарного государства, то это глубокая ошибка – не пытаться взаимодействовать с властью.

И: Это уже другая крайность.

Р: Но такие организации, тем не менее, есть, они отказываются. И у них есть своя логика, я ее даже понимаю, но я с ней не согласен. Все остальные, с моей точки зрения, не будут отказываться и на самом деле стремятся, чтобы попасть. Почему? Мотивы разные. Мой мотив я пытался сейчас объяснить и, надеюсь, донес. Многие хотят туда попасть, чтобы быть ближе к власти, и очевидный, самый простой мотив, что чем ближе ты к власти, тем ближе ты к кормушке, тем больший тебе кусок отрезется, достанется. Это никакого отношения к развитию гражданского общества не имеет. Это имеет отношение к выживанию конкретной личности или конкретной организации.

И: Если бы Вы лично получили приглашение, то как бы Вы к этому отнеслись? Положительно... Вы уже будете участвовать..

Р: У меня был тут спор. Да. Знаете, просто есть организации, которые и тоже ...гражданского общества, для которых важнее стратегия развития,.. политическая стратегия развития общества, чтобы оно не отходила от демократических принципов, было бы на самом деле не тоталитарным и так далее. И я и моя организация не являем-

ся правозащитной организацией. И мы не занимаемся проблемой политического развития общества, хотя меня как гражданина это, безусловно, волнует, потому что если мы вернемся в тоталитарное государство, я просто не смогу реализовать свои задачи. Но при этом даже в полуфашистской организации в обществе кто-то должен думать о судьбе детей. И пока общество позволяет, хоть такой люфт для общественной инициативы есть, кто-то должен этим заниматься. И вот я себя отношу к таким людям. И как только у меня появилась возможность не заниматься большой политикой, я перестал ею заниматься. Меня интересуют вопросы только социальной политики. Хотя при этом в 80 годы, в 87–88 я входил в какие-то политические партии, потому что тогда для нас была актуальна борьба с тоталитарным государством, потому что не было люфта никакого. У меня не было свободы выбора, я должен был бороться за свое собственное право иметь свободу выбора. Сегодня, когда у меня есть моя свобода выбора, при том, что черт знает что происходит в государстве: и негодяи, и олигархи, и они грабят, и подонки у власти – все это есть в нашем государстве, но у меня как у гражданина достаточно свободы выбора, чтобы я занимался тем, что мне нравится.

И: Мне интересно, за счет каких средств Вы существуете? Вы называетесь благотворительная?

Р: Мы созданы были в 87 году, и тогда красиво было себя так обозвать, мы себя так и обозвали.

И: Название еще с того времени. Какие средства Вы используете?

Р: У нас сейчас шесть источников финансов. Основные – это все-таки западные гранты, где-то на 80 %. Второй источник, который мы сами же и создали, это тот самый социальный заказ. И поскольку фонд НАН – это прежде всего региональные отделения, 62 региональных отделения, начиная от Калининграда и кончая Сахалином, то там в основном деньги из местных бюджетов через социальные заказы. Это может быть третий источник – договорные отношения с ведомствами, когда им выгоднее нам заказать, чем самим сделать.

И: Ведомственные на всех уровнях: и федеральные, региональные, местные?

Р: Федеральные, региональные и местные. Сейчас федеральных заказов у нас не было, но был какой-то период времени – это третий источник. Тем не менее, какие-то деньги к нам поступают в виде пожертвований, в основном натурой. У нас есть приют. У нас несколько приютов. В Москве есть приют. И граждане – они денег не дают, но они дают...там: Мясокомбинат дает мясо, хлебный магазин дает хлеб, рынок дает обувь и так далее.

И: Для приюта?

Р: Да. Московский наш приют существует в основном за счет таких вещей. Ну, существует тем не менее.

И: У Вас один приют?

Р: У фонда НАН здесь, в Москве, один. У нас есть в других городах. А вообще их много. Наш – первый в России, мы придумали эту технологию, потому что не было вообще этой технологии. Надо было ее создать как технологию. Промежуток между улицей и интернатной системой. Это отдельная песня. Я Вам ее не буду рассказывать. . Так вот, это четвертый источник. Пятый источник – это хозрасчет, когда это не мешает основным задачам. Например, у нас есть издательство. Основная часть издательства – видите, ведь мы раздаем эти книжки – затратная форма, но у нас есть контракт с французским правительством, мы переводим на русский художественную французскую литературу и продаем ее. Это доходная часть программы. И у нас есть такие хозрасчетные

формы, которые соответствуют, причем доход идет, естественно, на задачи. И шестой источник, как это ни странно, мы регулярно стали получать премии денежные. Последний раз мы получили, там подписи Клинтона, Сантара и Тони Блэера. Это европейско-американское общество "За развитие гражданского общества".. Немножко левее Вы увидите подпись принцессы Анны, которая приезжала ко мне, я с ней общался, мы получили денежную премию из Англии. Еще левее Вы увидите письмо правительства Франции, которое решило поддержать деятельность нашу, связанную с защитой прав детей в виде ста тысяч франков. И так далее.

И: Замечательно. Как-то наработано у Вас.

Р: Если Вы посмотрите ближайшую, какую мы имеем, – это подпись господина Путина.

И: А это за что?

Р: А это за то, что я его на выборах поддержал. Та самая игра с властью. Власть – с ней надо взаимодействовать.

И: Дружить...

Р: По-разному, на самом деле, я сказал взаимодействовать... Это кардинально отличается от слова "дружить".

И: Что позитивного можно ожидать от этого форума? А может ли он иметь негативные последствия?

Р: Негативные для гражданского общества – нет. Как мы уже выяснили, природа гражданского общества в природе человека, и оно будет развиваться. И если мы не вернемся в тоталитарный режим, гражданское общество будет развиваться. А вот с точки зрения скандалов в надстройке – да, здесь возможны всякие события. Когда какой-нибудь негодяй захватит какую-то лидирующую позицию, начнет от имени гражданского общества вещать, власть начнет ему верить. Я не знаю, возможно.

И: Может как-то общественность этих НКО воздействовать на это дело.

Р: Может, конечно.

И: В задачу форума это тоже, может, будет входить?

Р: Конечно. Я не исключаю, что кто-то перейдет.

И: О публичной стороне деятельности НКО. Нужна ли этим организациям реклама? Считают ли сами НКО нужным оповещать о своей деятельности общественность, прежде всего группы людей, заинтересованных в их помощи? Как они это делают? Какие информационные институты, позволяющие найти НКО тем, кто в них нуждается, существуют на сегодняшний день и реально действуют?

Р: Это большой очень вопрос, это зависит от природы НКО. Кто-то заинтересован в рекламе своей деятельности, кто-то не заинтересован. Кому-то эта реклама противопоказана. Механизмы разные, они есть. Один из этих механизмов – универсальный Вам ответ, мы как раз думали об этом. Мы создали в какой-то момент... У нас есть локальные какие-то вещи, которые связаны с нашей деятельностью, информационные телефоны, у нас есть большой сайт в Интернете, у наших региональных отделений. Мы используем и современные технологии. Вот телефон специальный по проблематике, связанной с алкоголизмом и наркоманией. Есть

специальный телефон по защите прав детей. Но, думая о всем сообществе семь лет назад вместе с двумя общественными организациями, мы создали информационное агентство, которое дает системную информацию обществу о развитии гражданского общества в России. Это агентство социальной информации. Может быть, Вы слышали?

И: Сайт?

Р: Это просто профессиональное агентство. Это самостоятельная структура.

И: Как учреждение?

Р: Как учреждение, мы учредители. У них есть собственный сайт в Интернете. И вообще, они профессиональное информационное – Агентство социальной информации, АСИ. Оно работает...

И: Вы создали его?

Р: Мы учредители. А сегодня это самостоятельно действующая, абсолютно профессиональная организация, которая дает ежедневные ленты информации о событиях, связанных с общественной инициативой в нашем обществе.

И: Касающихся детей или вообще?

Р: Вообще. Социальная сфера в широком смысле. И не только социальная, потому что гражданское общество – это не только социальная сфера. Ассоциация банков – это тоже форма гражданского общества. Профсоюзы – это форма гражданского общества. . Другой вопрос, что многие сводят все гражданское общество к такому тред-юнионистскому восприятию, а социальное партнерство – к партнерству трудовому между профсоюзами, что является глупостью и невежеством. Потому что социальное партнерство гораздо более широкое понятие, чем только трудовые отношения, а у нас традиционно воспринималось только через трудовые отношения.

И: Понятно. Но насчет ассоциации банков мне удивительно: банковская структура – она как-то....

Р: Это не банковская, это ассоциация банков...

И: Все так, это все равно что Вольский возглавляет этот Союз предпринимателей...

Р: И это, безусловно, гражданское общество, потому что оно не занимается тем, что сталь выплавляет или нефть добывает. Оно отражает социальные интересы определенной группы населения. Это, безусловно, проявление гражданского общества.

*Косова Ирина Ивановна –
директор общественного объединения инвалидов Центр психологической
поддержки "Круг"*

Интервьюер: Ирина Ивановна! Тема нашего с Вами общения – институт некоммерческих общественных организаций, который сложился в настоящее время в России. В какой мере эти организации можно рассматривать как бы как первые ячейки зарождающегося гражданского общества? И насколько своевременно сейчас говорить о том, что эти институты актуальны, необходимы?

Респондент: Некоммерческие общественные организации, если действительно их рассматривать с точки зрения ячейки становления гражданского общества, то что это такое, на мой взгляд? Это прежде всего для конкретного человека определить свои стремления, свои возможности, свои желания и самому попробовать их реализовать. С этой точки зрения создание общественных организаций актуально и является, может быть, даже и основой гражданского общества.

Другое дело, что и некоммерческие организации все ведь очень разные. И причины возникновения, и способы возникновения, и причины возникновения очень разные. Мы работаем в основном с некоммерческими организациями, которые создавали люди, попавшие в какие-то сложные жизненные ситуации: родители с детьми-инвалидами, ин-

валидные организации. То есть в тот период, когда они поняли, что от государства получить мало что можно, а жить как-то надо, решать свои проблемы надо, что решать эти проблемы они могут только сами и ради себя, были созданы такие организации, и они успешно функционируют.

И: А как Вам вообще видится гражданское общество? Можете привести конкретные примеры развития институтов гражданского общества? И как Вам кажется, насколько удачно, как вообще обстоят дела с подобными институтами в России сейчас?

Р: Мне трудно привести какие-то предметы гражданского общества. Вот опять-таки, когда люди имеют возможность, а главное, наверное, потребность решать свои проблемы сами, то это и есть элементы гражданского общества. Причем это могут быть не только некоммерческие организации. Предприниматель, который решил создать свое дело и рискует своими деньгами и капиталом, это его ответственность. Точно так же - элементы гражданского общества. То есть я не вижу как бы особого противопоставления. Другое дело что через некоммерческие организации легче выражать свои интересы, представлять их в общественных организациях.

И: А каковы, на Ваш взгляд, цели и задачи современных, подобного типа, организаций в России. Есть ли разница между декларируемыми наружу и внутренними, как бы сказать... задачами. Если есть, то чем они отличаются?

Р: Очень много некоммерческих организаций, которые целью своей ставят пропаганду продвижения каких-то идей: развитие гражданского общества, его становление. Правозащитные организации – это один спектр некоммерческих организаций. Очень большой спектр некоммерческих организаций, которые по своей сути оказывают социальные услуги. Они даже чем-то заменяют государственные структуры, которые менее, может, мобильные, менее организованные в этом плане. Это очень большой спектр. Это и работа с инвалидами, и с подростками, какие-то детские учреждения.

И: Всегда совпадает то, что они декларируют на общество и то, что как они организуются сами для себя? То, что внутренне? Или все-таки есть некий диссонанс?

Р: Я думаю, что есть проблемы. Есть в этом проблемы. Сейчас мне вообще кажется, что есть тенденция создания общественных организаций как бы около государственных. Таких, при управах... По сути их очень трудно идентифицировать как самостоятельные некоммерческие организации.

И: Существует ли сегодня какие-либо социальные запросы, возможно, социальный заказ на деятельность таких обществ? Если да, то кто заинтересован, кто инициирует подобный заказ? Или все-таки это всегда деятельность отдельных граждан?

Р: Создание организации – это все равно решение какой-то группы людей, это их интересы. Другое дело, что по мере развития организации, когда появляются люди, заинтересованные в его деятельности, в деятельности этой организации, то, конечно, - социальный заказ. Уже как необходимость в услугах, которые эта организация предоставляет, - это уже испытывает население. Если организация хорошо работает и предоставляет тот вид услуг, выбирает такие формы работы, которые интересны, то, конечно, у них есть социальный заказ и от населения... В принципе, сейчас, конечно, ведется работа по социальному заказу... Не социальному заказу, социальному партнерству с государственными организациями. И конкурсы объявляются на лучшие проекты некоммерческих организаций. Постепенно эта работа ведется.

И: Скажите, пожалуйста, когда создается подобная организация, какие люди создают, если их условно разделить по типу: жертвует собой человек, такой святой,

блаженный, Иванушка-дурачок, разбойник и так далее. Вот что это за люди, которые приходят, говорят: да, надо создать такую организацию. Как бы Вы могли их охарактеризовать?

Р: По всей видимости, это люди с достаточно сложившейся активной жизненной позицией, которые для себя лично осознали какую-то проблему, есть потребность в ее решении. Я не могу сказать, что это... Что не Иванушки-дурачки - это точно. Скорее блаженные.

И: Скажите, вот Вам самой достаточно информации о таких организациях или что-то хотелось бы узнать более подробно?

Р: Вообще информации мало. С учетом того большого числа организаций, которые действуют в Москве, мы реально знаем о существовании очень малых организаций. Другое дело очень много и неработающих организаций, не у всех все получается. Но какой-то такой информационной сети нет. Поэтому даже когда и нужно узнать, иногда это бывает трудно сделать. Начинается такое: от одной организации к другой передается информация какая-то, какие-то вопросы задаются, чтобы только найти что-то нужное, а оно где-нибудь рядом.

И: Как Вам кажется, существует разница между подобными организациями на Западе и у нас?

Р: Я недостаточно хорошо знакома все-таки с конкретными организациями на Западе... Мне кажется, что на Западе очень много добровольческих, чисто добровольческих организаций, и для людей это не является основным местом и работой и способом проявления себя. Это как бы один из вариантов. Есть очень сильные, которые работают на профессиональной основе. У нас как бы пока что-то среднее. Существует даже теория занятости, даже и с этим связано, что сами некоммерческие организации, они, создаваясь, создают для себя же места приложения труда.

И: Если говорить применительно того, что все некоммерческие организации так или иначе взаимодействуют с властями: местными, региональными, федеральными. Как Вам кажется, кто является инициатором этого взаимодействия? И обычно это видится как две структуры, идущие друг другу навстречу, или это полное неприятие?

Р: Инициатором, мне кажется, все равно являются общественные организации. Другое дело, что... Вообще такое впечатление, что чем меньше с властью сталкиваешься в деятельности, то оно как бы лучше и спокойнее, больше получается. Хотя, конечно, тенденция к сближению есть. Хотя бы пытаются услышать, понять, познакомиться с деятельностью. Хотя бы так. Сейчас прошло время, когда при встрече задавались вопросы: Вы кто такие? Как посмели? Что Вы делаете? Чем занимаетесь? Кто разрешил? Ну, в принципе, это всегда инициатива общественных организаций.

И: Скажите, а как сами, на Ваш взгляд, эти организации взаимодействуют друг с другом? И есть ли между ними, если так назвать, некий элемент конкуренции?

Р: Да, конечно, есть. Когда как бы в одном секторе появляются несколько организаций, работающих по одной проблеме, пытающихся найти финансирование в одних и тех же структурах, то это всегда - элемент конкуренции присутствует. И тут опять-таки все зависит от организации, насколько эта конкуренция может быть дружественная, и насколько...

И: А сотрудничество?

Р: И сотрудничество тоже есть. И сейчас уже достаточно распространены такие вещи, как участие различных организаций в программах друг друга. Есть какая-то программа

у одной организации - она приглашает для выполнения ряда функций другую организацию. Либо сотрудников, либо организацию.

И: Ваша организация принимает участие в таких совместных проектах?

Р: Да, часто.

И: А с кем Вы обычно общаетесь? Только с московскими или с региональными? Выходите на российские?

Р: Мы работаем в основном с московскими организациями, но это связано чисто с нашими организационными возможностями. Потому что никаких таких факторов, которые мешали бы сотрудничеству на региональном... таких идеологических каких-то нет. Это чисто организационные. Трудно выезжать... Если кто-то к нам приезжает на семинары из других городов, то это оптимально.

И: Раньше считалось, что то, чем занимаются общественные организации – это как бы прерогатива церкви. У Вас есть какие-нибудь связи с церковью, с религиозными организациями? И как Вам кажется, все-таки сфера деятельности у них одна, или поле деятельности у них разное - у церкви и общественных организаций?

Р: Мне кажется, что это вообще не зависит одно от другого.

И: Вы не пересекаетесь?

Р: Нет. Практически. Может, и поле-то деятельности одно и то же, но каждый решает проблемы своим способом. На многих наших мероприятиях присутствуют верующие, но это как бы не ставится во главу угла.

И: А контактов с церковью?..

Р: Таких непосредственных контактов с церковью нет.

И: Вы в курсе, что осенью состоится такой форум общественных организаций?

Р: Я слышала.

И: Если бы Вы были членом организационного комитета, то какие организации общественные в первую очередь Вы бы позвали?

Р: Наверное, это должны присутствовать организации, которые работают с населением, оказывают услуги... Такие реально действующие общественные организации. Потому что, как правило, о таких организациях мало знают. В плане... наверно, в структурах власти больше им приходится общаться... тех, кто заведомо занимается исключительно проблемами гражданского общества... как бы в таком продвижении идеи становления гражданского общества... Наверное, больше контактов у них. А те, кто оказывает социальные услуги, хотя это тоже элемент гражданского общества, о них мало знаю. И, конечно, привлекать больше реально действующих организаций.

И: А вот если бы Вам пришло такое приглашение, Вы бы приняли? Или как бы к этому отнеслись?

Р: Если бы побольше знать и о самом форуме, и о функциях оргкомитета, то, возможно, да.

И: Подразумевается... Форум собирает порядка 3000 общественных некоммерческих организаций, и я так поняла, что не исключено, что это как бы налаживается некий контакт с организациями и с властью предрержащими, скажем так.

Р: Пожалуйста, сильную помощь, конечно, можно. И организационную, и фракционную...

И: Скажите, а будут некоммерческие организации стремиться попасть на этот форум, те, кто будут информированы? И по какой причине, что будет ими двигать?

Р: Я не знаю, как насчет "стремиться". Я просто знаю, что если многие организации, даже те, с кем мы работаем, получают приглашения, то они, конечно, примут участие в форуме, и прежде всего для того, чтобы была возможность заявить о себе, о своей позиции, о своих проблемах, о своем видении ситуации в коммерческом секторе, да и вообще... в обществе.

И: Как Вам кажется, могут оказаться такие организации, которые откажутся от участия в форуме? Если да, то почему?

Р: В принципе, я вполне допускаю, что есть организации, которые откажутся. Почему? Потому что может возникнуть недоверие и к самому мероприятию, и к оргкомитету, и по своим организационным возможностям - насколько они сумеет оторваться в данный момент от своих организационных проблем, именно по деятельности организации, и чуть-чуть уделить внимание общим каким-то развитиям сектора.

И: Как Вам кажется, будет что-то позитивное от этого форума? И что?

Р: Ну, как минимум, это возможность пообщаться. Я не знаю, что вообще на форуме предполагается. Но это обычно, по опыту, когда собирается или конференция, или семинар, на котором несколько организаций присутствует, то это уже узнать друг о друге и установить связи, очень часто возникают и совместные программы деятельности. Бесплезным это вряд ли будет. Какой уровень полезности, конечно, трудно предугадать

И: А Вы можете предположить, что может быть какой-то негативный результат от такого форума?

Р: Что чисто негативный – вряд ли. То есть опять-таки насколько будут настроены участники форума. Если не захотят найти позитивное для себя, то, значит, не найдут.

И: Если мы поговорим о публичной стороне деятельности независимых коммерческих организаций - нужна ли таким организациям реклама, в хорошем смысле слова?

Р: Конечно, нужна. И для того, чтобы в зависимости от программ, от услуг информация доходила и до потребителей, и до спонсоров, и для установления партнерских отношений. Другое дело - очень часто бывает, в любом случае, реклама как публик рилейшн, она должна соответствовать уровню развития организации. Очень часто так бывает, что дается реклама, даже иногда не согласовываясь с самой организацией. И мы часто слышим информацию, в справочниках появляется информация о нас, но она может быть недостаточно достоверной... Потом уровню развития она должна соответствовать. Если вдруг появится очень много, много клиентов, а у организации несоответствующие возможности, то это уже и антиреклама. То есть тут надо быть очень осторожными. Но должна быть популяризация некоммерческого сектора.

И: А как сами некоммерческие организации осуществляют оповещение о своей деятельности. И кого они?.. И как они это делают? Только на людей, на которых направлены? Или как-то по-другому?

Р: Есть организации, которые используют и радио, и телевидение, и газеты и как бы широко используют возможности представления своей организации. Есть организации - они работают с несколькими десятками клиентов, и информация распространяется только среди них и через них. Опять-таки - какие цели ставит организация перед собой. Если какая-то информационная компания, это одно дело. Если это просто привлечение участников для реализации программ, это другое.

И: А какие существуют информационные инструменты, которые позволяют найти нужную организацию человеку, который в ней нуждается, что существует на сегодняшний день и что реально здесь работает?

Р: Да очень мало что сейчас реально действует. Как бы баз данных, куда бы можно было бы обратиться и получить какую-то информацию - мало. Мы сотрудничаем, может быть, слышали КАП - не знаю, как аббревиатура расшифровывается, английская организация - юридическая служба для некоммерческих организаций. И там и юридические консультации, у них большая библиотека, база данных по организациям. Если к ним обратиться найти какую-нибудь организацию, это можно сделать.

И: Отделение в России существует?

Р: Они давно очень работают. Есть какие-то организации, лидеры в своих направлениях, которых все знают, к которым обращаются как к справочникам: скажите, что Вы знаете по этому вопросу? А так, чтобы какая-то служба была, сеть создана...

И: А как Вам кажется, была бы полезна такая информационная программа?

Р: Конечно.

И: Кто-то должен этим заниматься - опять же некоммерческие организации или государство?

Р: Может быть, совместно. Как бы инициатива должна все равно исходить от некоммерческих организаций, а государство, если оно может помочь какими-нибудь ресурсами, то совместно. Сейчас, по-моему, по радио идет передача о некоммерческом секторе, совместно центр "Социальное партнерство" и Министерство печати - вот единственная передача, которую я знаю.

*Мансурова Клара Шараповна –
председатель координационного совета
общественного движения "Родительская забота"*

Интервьюер: Скажите, пожалуйста, Клара Шараповна, как Вы можете описать сложившийся сейчас – или складывающийся сейчас – в России институт некоммерческих общественных организаций? В какой мере их можно рассматривать как уже зарождение гражданского общества? И своевременно ли говорить о них в нынешней ситуации в России?

Р: Мне всегда казалось, что общественность может играть очень большую роль в помощи властным структурам. И уже в течение многих лет наши все общественные организации – у нас их несколько – работают так, чтобы навести мосты между работой властных структур. Это и Администрация президента, это и правительство Москвы, это Министерство образования, это Московский комитет образования. Со всеми с ними – для того, чтобы они принимали общественные организации как помощников. Не смотрели на них как бы: почему Вы здесь? Вот мы должны это делать. А именно как помощников! Мы вместе можем сделать очень многое.

То, что общество исключено полностью из сферы влияния, скажем, на образование, на воспитание, на нравственность – вообще на общество, я вообще считаю – нонсенс. Потому что, Вы знаете, дело в том, что наше общественное движение "Родительская забота" мы совершенно не рвемся к власти, нам ничего не нужно, мы не хотим денег. Вот у нас все построено, как я говорю, на трех китах, мы вообще... У нас условие такое... Это первое, это общее благо. Обязательно. Обязательно используются нравственные методы. И обязательно подвижничество и бескорыстие. Вот на этом основана работа всего нашего движения.

И несмотря на то что наше движение зарегистрировано всего как бы шестого июня, а мы идем как школа "Кожухово", где наша база, учебно-воспитательный комплекс, они идут больше десяти лет. Я занимаюсь общественной работой больше пяти лет. Несмотря на это, мы считаем, что можно сделать вот такую связь между правительством, между руководством страны и между общественными организациями.

Конечно, среди общественных организаций тоже много таких, которые заинтересованы в чем-то, у них какие-то корыстные интересы. Но я абсолютно убеждена, что большая часть общественных организаций хочет от чистого сердца, бескорыстно помочь своей стране подняться.

И: Тогда в этой связи я задам такой вопрос. Как Вам кажется, социальные цели и задачи современных некоммерческих общественных организаций – вот есть ли между тем разница, что они декларируют, на публику – да, и какими-то внутренними, которые они преследуют для себя? И если есть, то в чем она заключается? Или все-таки это некое частное?..

Р: Понимаете, вообще, с моей точки зрения, с точки зрения нашего движения – а у нас здесь команда единомышленников – за то небольшое время, что мы существуем, у нас уже много отделений. У нас постоянно со всех сторон звонят и говорят, что хотят подключиться. Это и Новосибирск, это Татарстан, это Нижегородская область, это Ставропольский край, это Сибирь, это Дальний Восток. Это даже поселок Ванино! Вы представляете? Отовсюду! Потому что как только узнают, чем мы занимаемся – а мы очень широко этим занимаемся. И не только декларируем, мы практически все это делаем. И поэтому я считаю, что большая часть общественных организаций все-таки бескорыстна. И она может помочь нашему президенту.

Вы знаете, мы очень тепло и хорошо относимся к президенту, вот именно к Владимиру Владимировичу Путину. Потому что несмотря на то, что он не так давно пришел, очень много уже изменений позитивных. Хотя грязь можно лить на любого человека. И когда у нас была учредительная конференция, нами было сказано: какие мысли мы будем посылать президенту, такой он и будет. Давайте говорить о нем высоко и красиво, и помогать ему мысленно, потому что это представитель России на всех уровнях. Мы его избрали, и мы не имеем права его чернить. И поэтому я абсолютно не принимаю общественных организаций, которые чернят президента и руководство. Совершенно. Понимаете? Какое бы не было руководство – мы достойны его. И для того чтобы у нас стало вот это руководство такое достойным, тем, которым мы хотим видеть, мы должны всем миром помочь.

Но есть общественные организации, и даже мы с ними встречались, я не буду их называть, которые работают именно в корыстных целях. Вот взять и назвать красиво, высоко, и только где-то, что-то – ухватить, где-то пристроиться... и во имя этого... И вот я считаю, что они как раз-то и губят это дело. А на самом деле большинство общественных организаций бескорыстны.

И: А как Вам кажется, какие социальные слои, группы заинтересованы в возникновении этих некоммерческих общественных организаций?

Р: Понимаете, больше всего в этом заинтересована интеллигенция, больше всего. Потому что наше общественное движение... У нас, значит, не только общественное движение "Родительская забота", у нас есть объединение работников высшей школы, у нас есть педагогический клуб "Зов", у нас есть общественная организация "Мир через культуру". И все эти общественные организации они в основном объединяют ученых Академии наук, преподавателей высших учебных заведений, преподавателей школ, препо-

давателей колледжей. И у нас большая часть вот этих интеллигенции. Плюс это студенты. Это курсанты и офицеры моего Университета, где я преподаю. Это Военно-инженерный университет. Это вот я смотрю, здесь у них молодежная Дума, вот в этом учебном центре. Затем это педагогический колледж города Ногинска. И даже с мэром города Ногинска Лаптевым и его замом Семиным мы постоянно находимся в контакте и работаем. Большею частью этого хочет, наверное, интеллигенция.

И: Хорошо. Тогда мы рассмотрим такой вопрос. Вот некоммерческая организация. Как Вам кажется, кто является двигателем внутри, мотором? Как бы Вы определили идеального сотрудника этой организации? Сначала можно как бы грубо: святой, Иванушка-дурачок, который страдает за это самое... разбойники... Есть ли это вот то, что со знаком минус Вы сказали? Вот что это за люди?

Р: Вы знаете, когда мы делали первый свой круглый стол "Осознанное родительство – основа воспитания нравственного поколения", у нас как бы эпиграфом были слова: "Кому на Руси жить хорошо?" И оказалось – жуликам и... Нет – жуликам и подвижникам. Почему? Потому что жуликам при всех режимах создаются условия, где они могут жульничать. А подвижники...

Россия такая страна, где всегда есть место подвигу. И я считаю, что здесь не должен быть святой, не должен быть какой-то исключительный, какой-то идеальный человек – это может быть самый обычный человек, вот здесь живущий, в России, и который болеет за состояние сегодняшней России. За то, что Вы знаете, с моей точки зрения, мне очень больно – и у нас целая команда единомышленников – что топчут страну. Мы занимали третье место по образованию! А сейчас скатились на пятьдесят второе. Это вообще вызывает... Это очень больно за страну. У нас же такой талантливый, удивительный народ! И поэтому я думаю, что двигателем этого должны быть люди как бы преданные этому делу.

Вот у нас я совершенно четко могу назвать, кто является в этом двигателем – это Андрей Всеволодович Курбатов. Это завуч, научный руководитель вот этого учебного центра образования "Кожухово". Кроме того он советник, районный советник Южно-Портового округа. Человек, который два созыва был депутатом, И занимался в основном воспитанием и образованием, человек исключительно подвижник. Кроме того его жена – ответственный секретарь Людмила Анатольевна Курбатова. Вот у нас здесь база.

И: Вот сразу такой вопрос. Как будто человека этого здесь нет. Вот что его составляет? Вот он мог лечь на диван с книжкой... Что его движет? Внутренне какие побуждения, как Вам кажется? Там существует такое мнение: кто идет в общественные? Личная жизнь не сложилась, какие-то комплексы, и человек отправляется делать благо для других. Как Вы считаете, что на самом деле движет этими людьми?

Р: Какой кошмар! Вы знаете, у Андрея Всеволодовича и Людмилы Анатольевны – удивительная семья. У них семья... Люди... Конечно, этим самым мозгом, вообще сердцем этой семьи является Андрей Всеволодович. Я его знаю уже второй год. И я каждый раз думала: что его держит? Не деньги, не положение, не блеск. И не только он. Его жена точно такая же. И у них дети... У него дочка Наташа, она является руководителем Молодежной думы, где учителя и молодежь задают вопросы, кто у кого выиграет. Вопросы самые необычные – и по науке, и по образованию, и по всему. Я думаю, что у него... Как-то у нас... Мы частенько с ним сидим и работаем, Людмила Анатольевна нам какие-то бумажки готовит, несмотря на то, что она директор этого заведения, началь-

ник как бы, она все что угодно делает. И на компьютере, и бумажки подготовить, и что-то сделать срочно, Я говорю: это нужно. Тут же он делает.

И я думала, что двигает им? Вы знаете, по-видимому, я смотрю на него, исключительная боль, исключительная преданность не только России, а всей планете. Ему просто больно видеть, что все это человечество катится в пропасть, и хочется этим помочь. Не деньги, я Вас уверяю, я абсолютно твердо убеждена: деньги ему не нужны. Ему не нужно положение. Конечно, я, понимаете...

Я, значит, это могу сказать – Вы потом сотрите – я бы в принципе хотела бы видеть его министром образования. Человек... Я мечтаю об этом. Что когда-нибудь наступит время, что человек, который так хорошо знает, как поднять наше образование, чтобы раскрылись способности каждого ребенка. У них здесь в школе не только один ребенок спортсмен, другой – математик, третий – физик. У них есть дети, которые и спортсмены, и великолепно рисуют, и играют. То есть у них есть методика, которая раскрывает возможности каждого ребенка быть талантливым во всем! Вот посмотрите, какая папка дипломов. Вы потом посмóтрите. Они и ЮНЕСКО. И Россия. И правительство Москвы. Все их признают. Они лидеры образования в течение трех лет. И всем этим мозгом, мотором всего этого является Андрей Всеволодович. Я могу позвонить в час ночи, из дома, или откуда-нибудь, я абсолютно убеждена, что Курбатов в школе. Да, они в школе.

И: Тогда такой вопрос. Вот варясь в этом соку, в своем, есть ли какие-то непонятные темы из жизни некоммерческих общественных организаций? В активистах что-то такое?.. Вы выходите в какой-то внешний мир. Или Вы встречаете всегда единомышленников, и у Вас не возникает такого вопроса, глядя на этого человека: как он попал, зачем? Как Вам кажется?

Р: Вы знаете, за время, которое мы существуем, мы сделали три крупных столатконференции в Московской городской думе. У нас как бы это база. Потому что там есть удивительный депутат Ирина Михайловна Лукина, которая постоянно поддерживает и в этом участвует. И мало того – она нам помогает и в Министерство отправить бумаги, когда эти бумаги действительно нужны, она видит, что они нужны. Я хочу сказать, что работая с такими людьми, иногда мы говорим: нет, это не наш.

Вот к нам из Ленинграда пришел человек, он представлял какую-то организацию. – Быстро, быстро, я с Вами, я тут же стану отделением. И мы тут же почувствовали, что это корыстные цели. Но каждый из нас... Мы еще даже не могли поговорить. А когда мы пришли сюда, мы сказали, что – нет, она нам не нужен. То есть это проявляется.

Очень часто к нам обращаются общественные организации, а у нас много, они присылают и говорят, что у нас то-то, на Кавказе какой-то лагерь сделать... там еще что-то. Мы чувствуем, что это корыстные цели. Мы тихонько – мы им ничего не говорим – мы отходим от них. Вот сделали что-то, какую-то акцию, вместе посотрудничали, увидели, что это не наш путь, мы от них уходим. Поэтому сейчас стало модно: открыть организацию общественную и через нее делать, что угодно. И деньги качать, что-то продавать, где-то что-то устраивать. И как-то нам сердце как бы подсказывает. Пока бог милловал: у нас таких нет.

И: Хорошо. Один из наших экспертов, с которым мы беседовали, высказал такую мысль, я ее процитирую. "Гражданское общество на Западе формировалось прежде всего на принципе свободы, реализации интересов личности или... В России гражданское общество формируется на основе принципов служения. Служения личности общественным интересам." Вот как Вам кажется эта мысль? Вы можете

ее как-то прокомментировать? И есть ли некая принципиальная разница между некоммерческими общественными организациями Запада и России?

Р: Я хочу Вам сказать, что совсем недавно, 16 августа, здесь была Диана Павловская из Америки. Мы с ней познакомились. Нас познакомили. И когда сказали, чем мы занимаемся – вот я занимаюсь – она сказала: Вы знаете, мне это крайне интересно, я бы хотела, если можно, встретиться с Вами. Мы договорились. Приехала она, приехал представитель Украины. Приехала представительница Молдавии, была я, был еще один из наших членов, два члена координационного совета, и мы как бы у меня дома, потому что здесь был отпуск, август месяц, устроили такой круглый стол и долго-долго сидели. И все они... забрали все наши документы.

Прошло какое-то время, буквально неделя. Она мне звонит из Америки. И говорит: Вы знаете, я рассказала Глории – там представитель при ООН, которая занимается семьей и детьми, и она очень заинтересовалась и сказала, что она за свой счет приедет к Вам на будущую вашу конференцию "Женщины – держательницы мира". Она говорит: пожалуйста, она просила Ваш E-mail и она Вам перешлет все. То есть это нас крайне интересует, мы готовы с Вами сотрудничать. Кроме того из Украины, с Молдавии, Белоруссии, то есть они все обращаются... И я думаю, что там...

Там неправильно сказано, что там свободные люди занимаются, а у нас кому-то служим. Дело в том, что мы служим, да, мы служим, но мы служим идее своей Родины, человечеству, России. А там, может быть, как-то по-другому. Я не могу, я незнакома с организациями общественными Запада. Но вот те люди, которые к нам приходили, с которыми мы общаемся – я думаю, что в этом нет разницы, там такие же подвижники.

И: А когда к Вам приходят из других организаций, как Вам кажется, они хотят сотрудничества или присутствует элемент конкуренции, ревности или в первую очередь что-то?..

Р: Дело в том, что... У Андрея Всеволодовича есть такое выражение, что если Вы что-то... если вы, ваши действия направлены, вы настроены на борьбу, то помните заранее, что вы проиграете. У вас всегда должен быть мирный настрой. И только мирным настроем встречая этого человека, только встречая этого человека мирно, вы можете, передавая ему свои мысли, свое отношение к нему, можно победить. И поэтому кто бы к нам ни приходил – а мы с многими общественными организациями работаем. Это и Ассоциация творческих учителей России. Его президент является одним из замов по внешним связям. Это и этно-культурный центр в Нижнем Новгороде. Это школа "Радость" в Татарстане. Это много, много организаций. Но почему-то к нам подтягиваются подвижники. Я не знаю, почему. Мы не встречали людей, которые бы имели корыстные цели.

Вот Российская ассоциация общественного здоровья. Возглавляет ее Демин. Он, по моему, был советником президента по здравоохранению. Он – врач, кандидат наук, доцент Института. Жена у него – вице-президент этой организации. Удивительные подвижники! У них есть какие-то спонсоры, которые их спонсируют. Они издают книжки. Понимаете. Но тоже я вижу подвижничество. Пока не приходилось встречаться с теми, кто пришел бы к нам именно в корыстных целях. Вот у нас был один-два случая, когда мы сказали: ребята... Потихоньку отошли. Мы им даже ничего не сказали, мы просто не стали с ними сотрудничать.

И: А вот такая тема. Церковь тоже занимается похожими проблемами. Можете ли Вы сказать, что у Вас, как говорится, одно поле, или все-таки интересы разные?

Р: Мы можем сказать, что у нас одно поле. Дело в том, что мы работаем совместно с Первым Московским кадетским корпусом. И 30 мая в Первом кадетском корпусе открылась часовня, Святому Дмитрию Донскому посвященная. Туда был приглашен Алексей, патриарх наш, и я была ему представлена. И я очень коротко – вот буквально он держал мою руку – сказала ему, кто я и чем мы занимаемся. Он мне сказал: "Это благое дело. Мы будем сотрудничать". И вот у нас постоянно на наших всех круглых столах, конференциях присутствуют представители церкви. Мы идем по одному пути. У нас нет таких моментов, где мы должны столкнуться, сказать, это не так, потому что они то же самое: они хотят нравственного воспитания, они хотят качественного образования. Они хотят, чтобы Россия стала нравственной, культурной, великой страной, какой она была. Но мы говорим о тех представителях церкви, с которыми мы сотрудничаем.

И: Как говорится, ни для кого не секрет, что осенью состоится этот форум. Если бы Вы входили в оргкомитет, то какие организации, каких людей Вы в первую очередь отобрали бы на этот форум?

Р: О. какой трудный вопрос!

И: В первую очередь кому бы разослали приглашения?

Р: Вы знаете, в первую очередь я бы разослала приглашения тем, кто бескорыстно хочет помочь правительству и президенту поднять Россию. Очень много общественных организаций, которые поливают высшую власть. Не потому, что я хочу как-то к кому-то приблизиться. Я – состоявшийся человек, и я не одинокая женщина, у меня муж, двое детей, у меня двое внуков, которые учатся в Кадетском корпусе, то есть я счастливый человек.

Вы знаете, 14 ноября 99, по-моему, года, тогда Владимир Владимирович был еще и.о. президента, а вела Матвиенко Валентина Ивановна. И вдруг входит президент. А я сидела очень близко. И Вы знаете, я увидела перед собой человека. Вот как-то дрогнуло сердце: "Такой человек! Ну, поднять... Как бы ему поднять все это?" И я вырвала из блокнота листочек и накатала ему там что-то, что желаю добра, света, сил, чтобы поднять Россию из той ямы. А записок посылали много, и только моя записка была с оборванными краями. Я из блокнота вырвала. И вдруг я смотрю, куда попала записка, подзывают девочку, и она идет с той стороны и передает президенту записку. А я сижу близко, я вижу, что это моя записка. Он вот так смотрит, читает ее, потом вот так помотал головой и кладет ее в карман. И я, понимаете... Там не было ничего, я просто пожелала ему, чтобы сил, любви, доброты, чтобы поднять эту страну. И в первую очередь я все-таки пригласила бы только тех, кто хотят помочь нашему президенту, помочь сегодня существующему правительству поднять Россию из того положения, в котором она сегодня оказалась.

И: А если бы Вы лично получили приглашение, чем бы оно для Вас было, как бы Вы отнеслись?

Р: Ну, во-первых, я бы считала, что это закономерно. Я как бы собираюсь участвовать в этом съезде. И сделать то, что от нас зависит, чтобы выступить там. Потому что я хочу призвать всех людей, которые там будут, с точки зрения преподавателя с тридцатилетним стажем работы в образовании, в высшем образовании, с точки зрения человека, который уже лет пятнадцать занимается школьным образованием, воспитанием. Я бы сказала: "Дорогие мои! Давайте все вместе объединимся вокруг президента и давайте кто мысленно, кто делами, каждый на своем месте поможем поднять свою Родину. Каждый должен иметь вопрос... задать себе вопрос: если не я, то кто?"

Понимаете, мы без конца ждем, что придет хороший царь-батюшка, что придет еще кто-то, нам принесут. А почему принесут, простите? С какой стати кто должен Вам в руку, в рот положить то, что Вы хотите? Мы же должны это зарабатывать. Мы в советское время научились только получать зарплату, зряплату ее называли. А сейчас настало время, когда ее надо зарабатывать. Один зарабатывает ее нечестным путем. Грабя кого-то, что-то еще делая. А другой зарабатывает ее честным путем. И той зарплате, которую я получаю у себя в Военно-инженерном университете, мне достаточно, чтобы жить безбедно. И поэтому я считаю, что мы должны сейчас сделать большое усилие, и все общественные организации объединиться и не давать в обиду своего президента.

И: А как Вам кажется, почему как бы основной посыл, из-за чего общественные некоммерческие организации будут стремиться попасть на этот форум?

Р: Мне кажется, у каждого свои цели, свои задачи. Один хочет оказаться на виду. Другому хочется пообщаться с теми, в кого бы круг он мог войти, с кем мог бы какие-то дела делать. А третьи вот точно... Вот лично я, вот почему мне так хочется туда попасть? Мне хочется найти единомышленников. Те, которые мы все вместе могли бы, объединившись... Вы поймите, когда нас десять отделений – или пятьдесят отделений, или одна организация – или десятки общественных организаций, мы все можем сделать очень многое везде.

Вот даже я в этом году была в Нижегородской области на озере Светлояр. Приехала туда вроде бы отдыхать. А мы должны были послать письмо губернатору Склярову. Нас услышали по радио – мы часто выступаем по "Народному радио". Услышали и прислали письмо, что там два года тому назад в деревне Оранки сгорела школа. И два года власти обещают ее построить – до сих пор школы нет. Андрей Всеволодович даже выехал туда, все узнал. Там было много подписей родителей, они просят помочь. И Вы знаете, я, уезжая, должна была отвести письмо президенту Склярову. Но не успели напечатать, потому что у нас было очень много дел: мы были и в Администрации президента, и в Московском комитете образования. И я ушла, когда не смогли отпечатать. И я уехала. И вдруг Скляров приезжает туда, на Светлояр, потому что у него предвыборная кампания. И я выступаю там, и он мне говорит, что будет построена там школа. И мы увидели, что озеро, великая жемчужина России Светлояр-озеро... Там строят стоянку автомобилей, хотят построить мойку, потом будет бензоколонка. И это озеро будет потеряно. И там, собрав людей – там было более двадцати пяти человек, интеллигенции в основном. И был глава администрации Воскресенского района, приехала вся администрация Воскресенского района, местный председатель сельсовета, как-то он по другому сейчас называется. Мы там создали Общественный Комитет защиты Светлояра. Это называется "Око Светлояра". Мы решили сделать все возможное, обратиться к президенту, чтобы не было там мойки, чтобы не было там бензоколонки. Армянам кто-то отдал, они хотят частное кто-то закупить. Это будет загублена такая жемчужина России! Вы понимаете! И когда нас будет много, по всем регионам будут такие вот движения, вместе мы пойдем, мы вместе можем сделать очень много, нас никто не сломает.

И: А как Вам кажется, есть ли в России такие организации, которые откажутся от приглашения. И если откажутся, то как Вам кажется, что будет двигать их решением не участвовать в форуме?

Р: С моей точки зрения их может или не быть, либо быть очень мало. Это могут быть такие организации, которые негативно относятся к сегодняшней власти. Которые считают, что президент – это не то, что хотите... Поливают везде президента, говорят что угодно о нем. Я думаю, что их будет мало. Каждый будет считать для себя честью уча-

ствовать в этом форуме и сделать... хотя бы самый маленький атом внести в фундамент блага России.

И: Как Вам кажется, форум это все-таки позитивное – только со знаком плюс, или он может иметь какие-то негативные последствия?

Р: Очень бы не хотелось думать о негативных последствиях... Нет, я абсолютно убеждена, думаю, что это будет со знаком плюс. Понимаете, мы даже с предложением... Нам дали... прислали анкету, где было сказано: какие бы предложения Вы хотели бы вынести на форум? И мы предложили – это уже давным-давно, лет пять мы носимся с этой идеей. При президенте России нам бы хотелось, чтобы была создана Женская палата, общественная. Из таких женщин, которые... как были как мать Тереза, которая умерла, которым ничего не нужно: ни денег, ни положения – ничего. Которые могли бы на безнравственные законы накладывать вето. Женщина, дающая жизнь своему ребенку, которая потом своего этого ребенка ведет по жизни, имеет право запрещать законы, безнравственные для людей. И вот очень давно я мечтаю об этом, и эта идея зреет.

И вот это мы вынесли – вот это предложение. Что было бы очень даже здорово собрать бы семь или двенадцать женщин – говорят, очень стойкие числа. И вот которые не ссорясь, не говоря, кто первый, кто последний, чтобы они все были вместе, без главы, чтобы они могли своими советами, своим сердечным отношением помогать президенту какие-то вещи обсуждать.

Мне кажется, что сейчас наступила эпоха женщин. Говорят, что наступила эра матери мира. И вот я думаю, что только сердце женщины, сердечность женщины может в данный момент помочь. Не надо бояться мужчинам, что мы рвемся к власти. К власти скорее больше рвутся те женщины, которые больше хотят быть мужчинами, чем женщинами.

Вот у меня еще есть мечта – это наша общая мечта. Создать, открыть институт благородных девиц. Это вот воспитывать детей с трех-, четырехлетнего возраста – только девочек. И готовить их для того, чтобы они были достойными женами и матерями. Не стюардессой, не ученой, не гувернанткой, не президентом, а женой и матерью. Потому что это самое главное назначение женщины на земле – быть подругой мужчины и вести его по жизни.

И: Хорошо. Теперь как бы в другую плоскость немного перейдем. Вот как Вам кажется, некоммерческие организации такого толка нуждаются в какой-нибудь рекламе, чтобы о них все знали?

Р: Вы знаете. когда мы организовались... я как бы иду уже с 96-97-го года в этом – это уже достаточный срок. Как-то, понимаете, как я говорю – это в кавычках – каждый раз приходилось раскручивать свою организацию самой. Потому что рекламу по телевизору я бы не хотела для движения "Родительская забота".

Когда у нас была учредительная конференция, нас показывало телевидение, о нас говорили, о нас писали, хотя мы ни одной газетной вырезки не имеем, все говорили: вот это прошло, вот мы Вас видели по телевизору. Нас это мало интересовало. Понимаете? Наши дела, то, что мы делаем, и делаем действительно. Не то что разглагольствуем, а конкретные дела. У нас сейчас создан Общественный комитет нравственного образования, который поддержало Министерство. Мы получили письмо из Министерства, потом можно с ним ознакомиться. Мы хотим создать вот сейчас Академию педагогического искусства, где будем будущих учителей учить, как надо детей воспитывать, чтобы раскрыть все их творческие возможности. И поэтому мне – я не знаю, как команда

наша – я бы не хотела, чтобы нас рекламировали по телевизору, как табак, как прокладки, как пиво.

И: Хорошо. А как тогда людям, которые в вас нуждаются, вас найти?

Р: Я Вам расскажу. Ну, во-первых, люди друг другу передают. Потому у нас есть наше средство информации "Народное радио", в котором мы выступаем регулярно с тех времен. Они, во-первых, за месяц до нашей учредительной конференции... Мы все время выступали, каждую субботу, воскресенье, говорили: приходите. Мы не приглашали тех людей, которые где-то задействованы. Мы приглашали тех, кто хочет прийти сам, по собственному зову сердца. Мы собрали сто семьдесят два человека на учредительную конференцию. Вы знаете, и потом мы говорим, и каждый говорит: ой, мы вас по "Народному радио" слышали. Слышат, кто-то передает.

Совсем недавно по "Народному радио" 31 августа мы выступали с Андреем Всеволодовичем и его дочерью Наташей, ученицей 11-го класса, и мы сказали: вот, дорогие родители, откройте любой учебник вашего ребенка или внука. Прочитайте любой параграф. И если Вы не поймете его, не удивляйтесь. Мы предлагаем проект создания родительского учебника. Он состоит из четырех этапов. Первый этап, который будет этот учебный год, который начался, мы, давайте, создадим родительскую экспертизу всех существующих учебников.

А прямой был эфир – тут же начали звонить: вот я прочитал учебник по обществоведению, Вы представляете, что там написано. На первой странице, что монастыри были тюрьмами и домами для сумасшедших. Как можно в православной стране издавать такой учебник? Можно я переведу своего ребенка на домашнее образование?

Тут же начались звонки. Сейчас звонят сюда – мы назвали свой телефон: я готова участвовать, я готова... То есть мы собираем родительский совет, который будет проводить экспертизу. Ведь родители – это и ученые, и юристы, и преподаватели – их даже много! Мы все – родители. Мы можем создать такой учебник, который будет учить наших детей качественно. И поэтому... У нас есть E-mail, есть телефоны, постоянно сидит секретарь, с нами можно очень легко общаться.

Значит, радио, теперь передачи друг другу. И на наших конференциях – они у нас очень часто. Три конференции регулярные.

Это вот скоро, 26 ноября, будет конференция "Осознанное родительство – основа воспитания нравственного поколения". Эта конференция приурочена к Всероссийскому Дню матери. Мы приглашаем, как правило, многодетных матерей. А у нас их более 200, у меня в списке более двухсот, а по Москве, конечно, больше. Кроме того... Мы приглашаем подмосковные наши... Там у нас много наших преподавателей, учителей, ученых, они приходят.

Затем у нас конференция мартовская. В этом году мы ее сделаем впервые. Мы давно ее вынашиваем. Ее будет делать Россия, Америка, которая уже сказала, что мы участвуем, Украина и Молдова. Это будет "Женщины – держательницы мира". Основные вопросы, которые вынесены: мир в семье, мир в обществе, мир на планете.

И третья наша регулярная конференция, которая в следующем году пойдет уже шестой раз, это "Защита детей – защита будущего". В этом году она называлась "Родительский набат". Мы посвятили ее беспризорным, социально незащищенным, выброшенным детям, социальным сиротам. И очень большой был резонанс, пошел... Мне звонили из Новосибирска. – Откуда Вы о нас узнали? – А вот у нас выступала психолог, она о Вас сказала.

Вот как-то так идет передача. Я думаю, что не наша в этом заслуга, что так широко пошло, просто настало такое время, когда каждый родитель хочет взять ответственность за воспитание, и особенно за образование своего ребенка на свои плечи. Что было раньше? Мы воспитывали ребенка, мы его кормили. Но ответственность за его образование несли детский сад, школа. Мы приходили и говорили: "Почему мой ребенок такой: плохо учится и плохо воспитан?". А сейчас настало такое время. Это родители все стали активными. Это народ поднялся на такую активную волну. Нашего достижения, нашего вклада там нет – я не считаю, что мы такие хорошие, великие. Просто настало такое время.

И: Я поняла, что Вам хватает той информационной базы, которая у Вас есть. Вы не чувствуете, что есть какая-то лакуна, что люди не охвачены?

Р: Нет, конечно. Мы чувствуем, чувствуем. Вы знаете, что когда гражданский форум сказал: сейчас мы передадим в СМИ, – мы очень были рады. И если Вы поможете нам, чтобы наше движение было известно, ради Бога, мы будем только счастливы. Если почти во всех регионах будут наши отделения, мы пойдем вместе и будем во имя единой цели работать – будет просто прекрасно. Мы готовы в любом регионе организовать, открыть школу, подобную "Кожухово", откуда ему звонят. Деревня Оранки – в Оранки. Нужно поехать в Ставропольский край – поехал. Куда-то на Кавказ – поехал. За свои деньги.

И потом – у нас нет общественных денег. Мы говорим, ребята, надо скинуться, и каждый скидывается в эту шапку, и у нас как бы нет проблем в этом. И мы никого не просим. И не хотим никого просить. И поэтому все, кто хочет соединиться с нами, у нас нет ни учредительских взносов, ни членских взносов – ничего. Мы будем очень рады, если Вы нам поможете более широко. Просто я сказала, что по телевизору мне хотелось бы, чтобы нас рекламировали.

Есть такой момент, который желательно по телевизору. Дело в том, что мы реагируем на те негативные моменты, которые есть в образовании, мы разрабатываем такие тесты, которые могут помочь современным родителям выявить самостоятельно эти негативные моменты. Ведь по оценкам психологов, когда проверяют взрослое население, только пять процентов школьной программы усвоило наше взрослое население. Как оказалось. Так зачем было потрачено десять или одиннадцать лет?

Мы нашли причины, почему это происходит, и показываем такие действия, которые могли бы повторить все. И конечно, есть такие уникальные тесты, которые желательно продемонстрировать по телевизору, для того чтобы любой ученый, чтобы любой учитель, любой методист, любой родитель мог убедиться в порочности того или иного приема, который применяется в образовании, и сделать так, чтобы в России он больше не применялся.

Вот если бы эта информация моментально... Чисто она нужна только для того, чтобы избавить детей от того вреда, который приносит неправильная организация образования. Если бы эти недостатки моментально были известны всему обществу, и все общество моментально принимало действия, очень простые действия, которые позволяют их избежать, то мы уже давно бы опять занимали лидирующее место по интеллекту.

А интеллект он приводит к тому, что и социокультурная ситуация улучшается, и правовая ситуация, и экономическая. Тем более, что мы по природным ресурсам... мы самая богатая страна в мире, и если у нас еще будет и интеллект, вызванный правильной структурой образования... то и уровень жизни будет самый большой в мире. Только три этих фактора определяют уровень жизни: это народ, талант народа – значит, природные ресурсы и образование, которое должно нау-

чить талантливый народ так использовать свои природные ресурсы, чтобы создать себе достойный уровень жизни. У нас два фактора самые мощные в мире, и если мы исправим образование с помощью средств массовой информации, то ментально мы повысим и уровень жизни. Я думаю, что все наши политические противники на международной арене они именно этого и боятся.

*Марков Сергей Александрович –
координатор Оркомитета
Исполнительный директор Ассоциации
центров политического консультирования*

Интервьюер: Вопрос: как, с Вашей точки зрения, некоммерческие организации... на сегодняшний день?...

Респондент: Первый вопрос, что такое НКО... В общем, они отвечают на потребности общества.

В первый период – условно говоря, 10-15 лет назад – главная проблема была формирование политической... пространства политической свободы, независимости, гражданских прав и свобод. И так сформировалось огромное количество политических общественных организаций.

Вторая... Потом этот этап закончился. Кто-то пошел в партии, кто-то исчез просто, кто-то маргинализировался. Второй этап наступил примерно в 91-м году, когда государство выбросило в общем и целом на свалку большинство своих социальных обязательств. В этих условиях на первый план вышло огромное количество социальных проблем. И тогда стали заниматься, стали возникать НКО, занимающиеся социальной проблематикой. Это образовалась вторая большая... Например... занимающиеся беженцами В принципе, если нормальное государство, то оно обязано это делать само. Но оно не делает, и поэтому организуются ассоциации беженцев, группы по содействию беженцам и так далее, и так далее. То же самое по образованию.

Так оно – если бы в принципе была нормальная система образования, если бы государство финансировало это в достаточной мере, тогда бы система образования развивалась естественным путем. Если бы формировалось то, что называется гражданское общество, то путем бы, скорее, каких-то отдельных направлений, так сказать, частных инициатив, приемов приватизации общественных организаций.

Сейчас образуется достаточно большая сеть не только этих образовательных организаций, сколько, предположим, каких-нибудь родителей, занимающихся, так сказать, контролирующими вот это образование, и организующих, допустим, там поездки какие-то, организующие детские лагеря и так далее. Третья сфера... Третий блок – организации, доставшиеся от советских времен и трансформирующиеся в новых условиях. Если, например, чем занимался Союз Советских женщин в советские времена? Он организовывал курсы кройки и шитья, курсы ма-краме...

И: Они достойно представляли, как им казалось...

Р: Не только так сказать, но в общем... А что?... Практическая деятельность состоялась. В новых условиях, во-первых, все эти остались. Кройка и шитье суще-

ствуется при любых режимах. Понимаете? Это... но оно дополнилось другими. Например, содействие организации бизнеса женщинами. Дополнилось в содействии, предположим, матерям солдатиков, оказавшихся в сложной ситуации в российской армии. И так далее, и так далее. То есть вот они, советские организации, не только выжили большей частью, но и нашли себе новые ниши и достаточно укреплены.

Есть достаточно большое количество... появляется у нас международных организаций. Некоторые международные организации, надо прямо сказать, созданы нами сами. Например, Московская Хельсинкская группа. Но, например, фонд дикой природы, Гринпис, еще какие-то организации, они как бы связаны с международными сетями.

Иногда это организации сугубо наши, но формально, фактически иностранные. Например, новые женские организации, занимающиеся всякими гендерными проектами и так далее. Формально они наши полностью, наши состоят, но фактически они не имеют подпитки снизу, потому что они занимаются той проблематикой, которая чужда многим нашим людям, и потом существует она на западные гранты. И в этом смысле они являются частью вот этой западной грибницы, международной грибницы, которая подпитывает вот эти грибы, вырастающие в разных областях. Вот так я бы описал.

И: А как Вам кажется, поскольку одни пришли из прошлого, другие возникли спонтанно, но очень, скажем так, на уровне очень средненького... Последние – это чисто западные. Как Вам кажется, может, можно сказать, что это все несвоевременно? Или можно все-таки сказать, что это тем не менее некие ростки нашего гражданского общества?

Р: Как это несвоевременно? Очень даже своевременно. Как это несвоевременно – группы, занимающиеся... Я в этом смысле полный сторонник Гегеля: все действительное разумно. Если есть проблема – то, что солдатики попадают в российскую армию, в которой господствует криминалитет по сути дела, криминальные, так сказать, порядки. И солдатики эти могут стать жертвой этих криминальных порядков. Естественно, им нужна поддержка. Сами родители не могут сделать что-то такое. Они хотят, чтобы с властями их связывали... Трудно. Эти женские организации этим занимаются... Почему не своевременно? Все это своевременно. Наоборот, затягивание, задержка есть. Задержка. И здесь, я бы сказал, перехожу к проблеме трудности, проблемы. Несколько проблем.

Первая проблема – нет денег. Ведь во всем мире независимые некоммерческие гражданские организации, они собирают деньги с народа на благое дело. Понимаете? Если человек решает, куда ему поехать отдохнуть – в Мексику или Европу, как многие американцы, тогда вероятность, что они отчислят какие-то деньги на НКО значительно выше, чем, если человек, так сказать, решает оставить ему "Рекорд", пятнадцатилетней давности телевизор, или все-таки поднапрячься и купить себе новый телевизор, пускай небольшой, но новый. Это первая проблема.

Вторая проблема это ситуация всеобщего недоверия. У нас некоторые экономисты определяют экономику как экономику недоверия. И наше общество – это общество недоверия. Не доверяют коллективным организациям, не доверяют инициативам. Считают, что все это те или иные модификации всех этих МММ.

Партиям не доверяют. Отсюда очень слабая способность общества к спонтанной самоорганизации. Это вот как бы второе. Нет денег, нет доверия.

Третье серьезное препятствие – это характер нашей бюрократии, которая привыкла решать вопросы сама и которая не очень доверяет обществу. Которая не научилась работать с обществом. Бюрократия... Понимаете, даже если очень приличный человек – многие приличные люди есть, но они просто... не объяснили, что это такое общество, как с ними иметь дело, как развивать отношения, не объяснили, насколько это важно. Это вот тоже очень важная проблема.

Еще очень важная проблема – огромная коррумпированность общественных институтов в России. Не только государственных институтов, но и общественных. Классический пример: средства массовой информации.

Уровень коррумпированности институтов очень легко вычислить. Это процент неформальных доходов к формальным доходам. Легко видеть, что в центральных средствах массовой информации зачастую неформальные доходы журналистов ведущих превосходят их формальную зарплату. Вот вам и оказывается – уровень коррумпированности 80-90% во многих местах.

В этих условиях как привлечь средства массовой информации? А мы живем в информационной реальности. Если вы не вышли под свет СМИ, вас не существует для других людей. И в этом смысле многие, многие гражданские союзы... исключительно важную деятельность они... как бы влачат полуподпольное существование. Просто туда их вытеснила жесткая реальность.

И: Тогда, на Ваш взгляд, цели и задачи, которые должны преследовать эти некоммерческие организации? Как Вам кажется? На сегодняшний момент нашего общества?..

Р: Можно ответить очень просто и очень сложно. То, что они сами считают своими целями и задачами, то должно быть их целями и задачами. Вот в этом смысле, если, например... вот мы маленького сделали... сделали летнюю школу, да? Вот это одна из наших маленьких общественных организаций. Ну, вот цели и задачи общие этой летней школы – это подготовить студентов, дать им познакомиться с работодателями, дать работодателям познакомиться с будущими работниками, дать из разных университетов людям познакомиться. Вот как бы цели и задачи. Они ничего общего не имеют с задачами, предположим, женских организаций, с задачами экологических организаций. И так далее, и так далее.

То есть цели и задачи гражданского общества абсолютно принципиально многообразны. И они зачастую не перекрещиваются. Они охватывают, я бы сказал, все многообразие человеческой жизни.

И: А как Вам кажется... насколько внешний антураж, внешнее представление о том или другом формальном объединении соответствует?.. Или как бы на публику – одно, а внутри все равно преследуют свои какие-то цели и не всегда, скажем, со знаком плюс?..

Р: Вы знаете, все преследуют такие цели, как получение доходов. Это нормально – хотеть кушать, да, и, так сказать, иметь приличное, не нищенское... не оскорбляющий человеческое достоинство, я бы так сказал, уровень дохода. Все хотят продвижения по лестнице социальной карьеры. Все хотят увеличения своего круга общения. Все хотят...

Может, критическое скажу – можно "хорошее" сказать, можно... по-хорошему навязать свою волю другим. А можно сказать: самореализоваться. Это то же самое на самом деле. Когда ваши идеи, ваши концепции, подходы... они увлекают других людей, и других люди участвуют в реализации ваших проектов. Все это, так сказать, наверное, не декларируется, но является как бы тем не менее нормальным. Ничего в этом плохого нет.

И: Неформальные организации все такого толка, как Вам кажется? Это действительно объединения граждан, стремящихся что-то делать в пользу того же общества? Или все-таки у нас существует некая небольшая часть тех организаций, которые... провозгласили таким образом, а на самом деле они преследуют цели, может быть, даже отнюдь не?... Вы считаете, нет таких?

Р: Нет таких. Те организации, которые провозгласили, они этим и занимаются все. Там есть большой комплекс. Они, например, начинают заниматься политикой. У них появляются какие-то амбициозные политические цели. Они при этом говорят: ну, мы политикой не занимаемся. Ну, это то же самое, как... Я еще раз повторяю – про карьеру, про расширение круга общения и так далее. Нельзя же сказать, что созвал организацию, профсоюз, для того, чтобы про... своя собственная карьера. Они же так не говорят, это же само собой разумеется.

Точно так же и здесь. Заниматься политикой – само собой разумеется. Есть ряд вещей, целей и мотивов гражданского общества, которые не декларируются, но при этом они не являются антисоциальными – раз. И они являются, напротив, абсолютно нормальными. И то, что они их не декларируют, это тоже, в общем, большей частью нормально.

И: Среди наших организаций криминальных или полукриминальных нет совсем? Или такой момент есть?

Р: Ну, как? Бандиты есть. Это тоже как бы...

И: Нет, ну, не бандиты. Определенная категория общества... как бы красивая вывеска. То, что творится за ним... Никакого выхода, использования...

Р: Вы знаете... Ну, есть иногда прикрытия криминальные, используется криминалитетом, и так далее. Такие элементы есть, но они как бы нечрезмерны, во-первых, а во-вторых, являются частью нормального процесса, понимаете? Это в любом обществе так. В Америке есть так же, в Германии, во Франции. В любом обществе, где есть свобода какая-то, есть минимальный уровень свободы. Даже при Сталине, я не знаю, были криминальные группировки. Если есть криминальные группировки, они пытаются использовать какие-то официальные структуры в качестве своего прикрытия, и так далее. Это есть, но это абсолютно естественно, нормально.

И: Перейдем к личностям, к тем людям, которые вовлечены в этот процесс. Как бы Вы могли охарактеризовать таких людей. Я Вам предложу несколько ярлыков: жулик, святой, блаженный...

Р: Я прочитал. Две ипостаси: блаженный и европейцы.

И: Европейцы? Что Вы имеете в виду?

Р: Европейцами... Я имею в виду людей, готовых к социальной активности в приемлемых социальных формах, готовых к самоорганизации, готовых к отстаив-

ванию своих целей не хитрым византийским путем, а открыто, по-европейски, сформировав некую организацию, платформу, требования и так далее.

И: А как Вы думаете, сколько сейчас таких людей – европейцев – существует сейчас в России, организовалось?

Р: Это вопрос к Вам. Посчитать. Сколько таких людей – европейцев.

И: А можно сказать, что они уже как бы влияют на развитие общества?

Р: Ну, конечно! Именно большей частью они читают газеты. Между прочим.

И: А то, что Вы обозначили "блаженный", "святой" – это что за категория?

Р: Эта категория людей, воодушевленных одной какой-то идеей.

Я бы не назвал их "европейцами", потому что временами их формы жизнедеятельности... Они слишком девиантны, выражаясь по научному. То есть у них есть элемент отклоняющегося поведения очень серьезный...

То есть, например, человек может всего себя отдавать организации туристических поездок для детей, предположим – все-все-все. Но сам, предположим, не женат. Что ненормально в общем-то. И у него дома, может быть, все захламлено. Вообще. Асоциальное некоторое пространство.

А затем – некоторые люди, занимающиеся правами человека, предположим – в солдатских матерях. Всего себя полностью отдающие этому процессу. Огромный элемент самопожертвования – вот отсюда блаженство. Но при этом человек вырывается из нормального социального контекста.

То есть для него эта гражданская деятельность, она отрывается от его нормальной жизнедеятельности. Он может бросить свою профессию, так сказать, подвести коллектив какой-то, уехать заниматься этой деятельностью. Благой, в принципе, деятельностью, но вырывающей его, еще раз повторяю. Настолько увлекает его, что он вырывается из социального контекста, в этом смысле становится также блаженным.

И: Как Вам кажется, процент "блаженных" и "европейцев" в обычном обществе – чтобы это общество развивалось и двигалось, кто должен превалировать?

Р: Ну, разумеется, должны превалировать европейцы. Потому что "европейцы", они занимаются общественной деятельностью, не вырываясь из рамок социальных структур. Если начинают превалировать "блаженные", то общество становится нестабильным, поскольку разрушаются социальные структуры.

И: А вот существуют некий социальный заказ, неких групп лиц на создание, на возникновение и на существование таких вот неформальных обществ? Или все-таки это спонтанно и целиком и полностью снизу?

Р: Вы знаете, спонтанно, целиком и полностью снизу, и существует социальный заказ – это вещи, не противоречащие друг другу. Социальный заказ может быть снизу сформирован.

И: Мы говорим "социальный заказ снизу" – это как бы некая общность создает. Не один человек, условно говоря, как чаще всего – один, и вокруг него... А предположим, сидит человек и для своих каких-то целей он решает, что ему удобно будет действовать – или какая-то группа решает – он будет действовать через вот это некоммерческое гражданское общество... какой-то коллектив, который он создал, для того, чтобы использовать его вместо ширмы. Возможно такое? Как Вам кажется?

Р: Некорректно поставлен вопрос, я считаю. Это просто элемент критики такой. Я еще раз. Если мы говорим о социальном заказе, то мы можем говорить о социальном заказе лица, определенных групп в том числе. А здесь мы говорим о ширме – это мы возвращаемся к вопросу, который был сформулирован полтора вопроса назад.

И: Я не зря к нему возвращаюсь, я прошу прощения за то, что некорректно... но мне хотелось бы услышать.

Р: Некорректно не в том смысле, что он морально некорректный. Мне трудно представить, как можно морально некорректный вопрос задать...

И: Я поняла...

Р: Я бы сказал, что он некорректен в смысле терминологии использованной, да? Если возвращаясь к тому вопросу, то я могу сказать, что абсолютно превалируют организации, которые созданы именно по социальному заказу, то есть на основе социальных проблем, существующих в стране. И в абсолютном меньшинстве находятся организации, созданные для прикрытия чего-то, и так далее.

Причем, если мы говорим о юридических лицах, то, может быть, дело обстоит по-другому. Может быть, там каждый... бандиты есть, по пятьдесят юридических лиц, но просто про них никто не знает.

Я говорю про общественные организации, существующие в социальном пространстве, а не про бумажки с печатями, существующие в юридическом пространстве. Вот про эти я как бы не в курсе. Да и никто не в курсе. Да и нет таких людей, которые, я думаю, были бы в курсе.

И: Понимаете, я задала этот вопрос потому, что очень часто, когда мы с Вами говорили, о том, что имеется элемент недоверия, очень часто обычные граждане говорят: ну, это потому, что там кто-то за ними стоит. И скорее всего стоит та группа, которая, как говорится, попирает законы и прочее. Поэтому мне нужно было...

Р: Элемент недоверия идет не от реальности. Он идет от практического опыта участия, так сказать... Условно говоря – вот в этом... Сначала – в коммунистической коллективности, а потом вот в этих – борьбе за демократию. И та, и другая форма коллективных действий обернулась для людей колоссальным личностным поражением. И они как бы отвернулись от социальной спонтанной активности.

И: А вот если Вы говорите, что они отвернулись от спонтанной активности и тем не менее возникают... неформальные общества. Можно сказать, что это уже некое созревание российского гражданского общества на каком-то уровне или?.. Ну, и мы обсудили... самый информированный... социальный судэксперт... Как Вам кажется... Если мы будем говорить, понятна ли Вам жизнедеятельность вот этих организаций? И если непонятна, что является для Вас наиболее как бы неизвестным, какая-то проблема их. Вот Вы смотрите и думаете, почему-то здесь это не так...

Р: Первое – мне непонятно соотношение "блаженных" и "европейцев". Это мне не ясно.

Второе – мне не совсем ясно – в количественном отношении – сколько, какое количество, каким проблемам уделяет большее внимание.

В-третьих, мне не совсем ясна степень соотношения толерантности и авторитарности этих организаций. То есть насколько эти организации способны к толерантному восприятию других, а значит – взаимодействию с другими, а значит – к быстрому созданию сети как основы демократии. Либо же они являются авторитарными по собственной природе, внутренней культуре – да?

Ну это понятно: авторитарны не потому, а потому – все считают – что должно быть подчинено этому. И в этом случае они должны будут как бы скорее с подозрением относиться, так сказать, к себе подобным, и стремиться прежде всего к налаживанию одноканальной связи с властями. Вот эта вот ситуация непонятна.

Затем. Мы как бы выдвинули лозунг такой, но мне самому не вполне понятно, действительно ли этот лозунг подтверждается полностью реальностью. Лозунг заключается в том, что если на Западе гражданское общество формировалось на основе принципа свободы, прежде всего – свободы и личных интересов групповых, то в России гражданское общество формируется прежде всего на основе принципа служения, служения личности общественному интересу. Поэтому по-другому оно формируется. И многие вещи оказываются по-другому. Так это или не так... И в общем это...

И: И еще тогда вопрос. Вы сказали, что связь этих организаций с государством... Вот как Вы считаете, должны ли они быть абсолютно независимыми организациями или все-таки связь с государственной властью, с чиновниками для них как бы желательна? Какой-то там консенсус они между собой... помогают друг другу?..

Р: Опять слишком дихотомически построенный вопрос. Желательно, чтобы они были самостоятельными, но при этом, так сказать, вступали в контакт с властью для решения своих проблем.

И: А как Вам кажется, как должна власть вести себя по отношению к этим?..

Р: Прежде всего власть должна понимать, что ее обязанность, часть ее работы это – содействовать развитию тех общественных организаций. Это раз.

Во-вторых, власть должна уметь вести диалог с ними.

В-третьих, власть должна понимать, что именно эти общественные организации и есть народ. Потому что население, которое не участвует в такого рода общественных организациях, это только масса, объект манипуляций. А лишь население объединенное и активное является народом, субъектом истории. И понимание вот это уже ведет за собой несколько следствий.

Во-первых, понимание того, что необходимо отчитываться, помогать этому народу быть.

Во-вторых, понимание того, что ты зависишь от этого народа. Потому что на самом деле, хотя там есть опосредующие звенья, но действительно мнение этих общественных организаций становится определяющим по поводу судьбы того или иного политика. Они зачастую не могут отследить через... поскольку оно через...

Я повторяю: не могут отследить это, не понимают просто, что их личная судьба зависит от того, как они... какое мнение существует среди этих общественных организаций. Вот примерно так.

И: А как Вам кажется, как надо сломать устоявшуюся традицию?.. Власть сама по себе...

Р: Образование – это первое. Большое.

Путем политического примера со стороны президента, то есть со стороны политического лидерства. Это второе.

Путем активности самих, активности самих общественных организаций – это третье.

И: Насколько должны все эти общественные организации участвовать в политике? Или вот занимаются детьми, преподаванием, туристическими и чем-то другим, и как бы все остальное...

Р: Я считаю, что все они должны, обязаны участвовать в политике.

И: На каком уровне?

Р: На всех уровнях. И политика будет только обогащаться ими, и политика будет бедной без них.

И политика невозможна... демократической без них.

Но политика не должна становиться их приоритетом номер один. В этом случае они как бы... политизируются, теряют свои корни, как бы становятся частью политической игры...

*Памфилова Элла Александровна –
председатель Всероссийского движения
"Гражданское достоинство"*

Интервьюер: Как Вы можете описать институт НКО на сегодняшний день в России? Организации общественные некоммерческие – что Вы можете сказать?

Респондент: Я никого не... Что это – некоммерческие, неправительственные организации, общественные организации, которые... люди, в которых объединились для решения конкретных проблем в интересах людей и...

И: В какой мере эти организации можно рассматривать как институты зарождающегося гражданского общества?

Р: В прямой зависимости от их силы, качества, инициативы, влияния. В прямой. Непосредственно от развития этих неправительственных организаций зависит зрелость гражданского общества. Это – сила, это – новая сила. Эта сила, которая состоялась. Именно она качественно изменилась за десять лет.

Если раньше, в наши прежние советские времена, это были интегрированные, скажем... При власти там просто как бы по разным принципам организации в основном. Хотя и тогда в общем было немало людей, подвижников, которых волновали проблемы, они самостоятельно действовали. Но за прошедшие десять лет, в начале реформ, когда государство практически сбросило с себя все обязательства по отношению к человеку... А общество было слабым, оно не смогло подхватить. Слава Богу, нашлись люди, которые не сломались, не растерялись, они смогли сами выстоять, они смогли, объединившись вокруг этой проблемы, помочь людям.

И: А конкретно Вы могли бы привести примеры?

Р: Конечно, таких много. Это правозащитные организации, те, кто занимается реабилитацией инвалидов, детей, женские там, малый бизнес, творчеством. Спортивные секции кто пытался сохранить, игрушки детские, народное творчество. Энтузиасты во всех

сферах деятельности. Библиотекари. Экологи. После Чернобыля. И загрязнение вод. И проблемы радиации. Это те люди, которые оказались равнодушными к тому, что происходит вокруг них. Поэтому...

И: Может быть, Вы знаете конкретно, лично, названия организации?

Р: У меня сразу сотни организаций таких. Вот они все здесь представлены. Это те, кто занимаются проблемами беженцев, экологией. Мне бы не хотелось называть, это надо сотню-две называть или никого.

И: А в чем, на Ваш взгляд, заключаются социальные задачи и цели нынешних некоммерческих организаций? И есть ли разница между целями декларируемыми и целями операционными – как бы внутри?..

Р: Я бы разделила. Есть цель локальная – сегодняшнего дня – цель острая проблема. И цель стратегическая.

Если говорить о цели такой локальной, то это – помочь конкретному человеку в конкретной сегодняшней ситуации. Вот он оказался в трудной ситуации. То есть реальное конкретное дело сегодняшнего дня – наиболее острая проблема. Это локальная цель. Так люди... В основном это живые организации, они возникают в какой-то болевой точке, нерв. Отстоим свой двор, да, где решили вырубить деревья. Не допустим, чтобы засыпали речку или строить дорогу под домом. Или массовая наркомафия сажает детей на наркотики, то есть бизнес наркотический развит. Или спивается целая деревня, села. Или матери объединяются, чтобы защитить. Солдатские матери. Это первая главная цель, чтобы в конкретном месте в конкретное время помочь конкретному человеку. Сегодня – не завтра, не когда-нибудь.

А вторая – стратегическая. Вот все они, эти организации, своими малыми, может быть, где-то громадными делами, они формируют здоровый образ жизни, образ жизни, приемлемый и свойственный для нас. Они формируют систему целей и систему ценностей. Основу мировоззрения. Именно они, я считаю. Никакие, извините, политологи, ученые не могут в тиши кабинетов прописать и навязать обществу национальную идею, идею развития, а вот именно из осознания себя, своего достоинства, достоинства своей личности, значимости своей личности. Осознание того, что нормальная страна может быть при одном условии – когда соблюден интерес личности, общества и государства, баланс интересов. Вот каждый из них вносит свой вклад в это. Я не быдло... Я – человек, которого надо уважать, надо требовать уважения. Я отстаиваю свои права, своих близких, и с этим власть, государство должно считаться. Именно через них, я считаю, что мы сейчас, скажем, можем обрести свое достоинство.

Каждый человек – достоинство. Как общество, как государство. Вот я считаю, в этом стратегическая цель: обрести свое достоинство, самоуважение, научиться уважать друг друга, и нас в мире будут уважать. И сформировать тот образ жизни, то качество жизни, приемлемое для нас, человеческое, чтобы не было... никто не смог манипулировать нами, как стадом, которое можно загонять в любое политическое стойло.

И: У организаций есть такие очень благородные цели, которые они как бы декларируют, и люди видят, что они это делают, но как Вы думаете, есть разница между этими целями декларируемыми и что-то внутреннее, что-то для себя?

Р: Конечно, в любой сфере также есть.

И: Такие ножницы.

Р: Да. И ножницы, и организации, которые просто используют крышу, чтобы решать какие-то личные проблемы, финансовые и так далее.

И: А в чем разница?

Р: Есть организации, которые под видом НКО, они просто отмывают деньги, привязанные просто к политическим силам, к теневым финансовым структурам. И так далее.

И: Конкретные примеры есть?

Р: Я не прокурор. Что я буду... В семье не без урода. Но жизнь все расставляет на свои места. Если человек занимается... если организация занимается конкретными проблемами, то это видно.

И: А как Вы думаете, есть ли на сегодня какой-нибудь социальный заказ на деятельность НКО? И если есть, то кто инициирует подобный заказ? Какие слои, какие группы населения заинтересованы в поддержке НКО?

Р: Вы знаете, скажем, группы населения, которые активны и которые пассивны. Скажем, инвалиды. Очень сильно развита сеть организаций, которые занимаются проблемами инвалидов, и много в свое время удалось сделать именно потому, что это активная часть. Человек может лишиться ноги, но мозги у него в порядке. Он работает. Или, скажем, ребенок больной. Очень активная эта часть. Поэтому много в стране таких центров реабилитационных, центров помощи этой группе населения.

Пассивная часть – это дети. Дети сами... они беззащитны, они не могут часто за себя заступиться. Взрослые, которые понимают остроту проблемы, связанную с детьми, безнадзорность и так далее. Они пытаются решать эту проблему... самих детей. Есть...

И: А социальный заказ?

Р: А социальный заказ – есть умные власти. Даже в Москве во многих округах, которые понимают, что общественная организация та или иная может это сделать лучше, чем структура государственная, чиновничья. И они заключают договор. Я знаю много таких организаций. Я знаю конкретно. И в Москве, и в других областях. Они заключают договор. Часть – финансируют структуры государственные, часть – сами НКО добывают деньги. Они решают проблемы очень эффективно. Очень много таких примеров.

И: Основной контингент, который нуждается в деятельности НКО, это дети и инвалиды?

Р: Нет, очень много. Это беженцы – очень сильная организация. Возьмите, где наиболее эффективно действуют у нас? Это Союз потребителей. Это каждый нуждается. Это дети, это инвалиды, это беженцы. Видите... У чернобыльцев очень активная проблема шла. Экологический заказ очень активный есть, потому что много население терпит. В свое время – МЖК. Как оно возникает... Эта традиция древняя, связанная с жильем. Время и проблемы инициирует. Вот сейчас будет жилищно-коммунальная реформа проводиться – я думаю, что в этой сфере очень много возникнет: будет ли свет, будет ли вода? Это волнует каждого. И я считаю, что, скажем, время, жизнь и проблема. Она будет инициировать потребность и видоизменять. Вчера была одна острая проблема, сегодня – другая. И будет меняться количество этих организаций. То есть жизнь и проблема, потребность общества – с одной стороны.

С другой стороны, умная власть. Если она понимает, что она видит: какие-то проблемы она сама не может решить, потому что невозможно объять необъятное, то она привлекает в свои союзники НКО. И она отдает решение какой-то проблемы. На конкурсной основе – что будет более эффективно, более приближенно к человеку.

И: О внутренней структуре НКО – кто является мотором некоммерческой организации? Как Вы определите идеального активиста такой организации? Какое-то слово, ярлык для начала?

Р: Несколько. Есть два вида. Первое – это пострадавшие. Человек, который сам на себе испытал тяжесть какой-то проблемы. От того, что... пострадавшие сами. Они хотят изменить ситуацию, это движет ими, выйти из нее.

А второе – равнодушные. Те, кто сами достаточно благополучны – есть силы, но они не могут равнодушно смотреть, что не решается данная проблема. Первое качество человека, который мотор, это его равнодушие. Это не может быть человек равнодушный. Это человек, который весь в проблеме.

Такие люди они становятся, они понимают это как свое предназначение. Как дело своей жизни. Что без этого они не могут жить. Он не может спать спокойно, если он знает, что там...

И: А если какое-то одно слово-ярлык: святой, блаженный или, наоборот, жулик, Иванушка-дурачок? Какое-то одно слово емкое Вы могли бы придумать для активиста НКО?

Р: Ничего из того, что Вы сказали.

И: Вы свое придумайте.

Р: Нельзя одним словом. Человек сопереживающий, активный, верящий в себя и в людей, в их потенциал.

И: А вот как Вы думаете, в чем находят они смысл в своей работе, что становится для них вознаграждением: материальная сторона или моральная какая-то?

Р: Понимаете, самое главное, смысл – из тех, что я знаю, самое лучшее – они не ждут благодарности часто. А вот увидеть плоды своего труда. Что вот ты посеял это зернышко теплоты, добра, да из этого распустился какой-то прекрасный цветок, и так далее.

И: Плоды своего труда.

Р: Да. Что из этого ребенка, который, может быть, вчера умер или стал наркоманом или бандитом, а из него вырос прекрасный человек. Это то, что ты... Может быть, ты и сегодня не увидишь, но есть надежда, что это будет. Знаете, как дерево посадить.

И: Понятно. А чем заполнена частная жизнь деятеля некоммерческой организации? И есть ли у него вообще частная жизнь?

Р: По-разному. Я считаю, что нормальный человек у него все сбалансировано. Невозможно... Конечно, он живет... большинство. Не все в этом деле, для них нет разделения в жизни. У них есть эта жизнь... и днем, и ночью, и дома, и так далее. Но надо бояться фанатов в этой сфере. Потому что когда человек бьет себя в грудь, что я все жертвую ради того-то, того-то, а из-за этого все близкие его становятся несчастными, а он пытается осчастливить какое-то большое количество народа – вот это ужасно. Вот этого не должно быть.

Ты сам сначала собери себя, ты должен быть состоятельным, у тебя все должно быть сбалансировано, ты должен быть в согласии с собой. У тебя должно быть хорошо и тепло в ближнем кругу. Вот тогда ты имеешь право осчастливливать других. А когда у тебя все наперекосяк, у самого ребенок не присмотрен, страдает, а ты пытаешься организовывать сообщество, то ничего не получится.

И: Вы так хорошо рассказывали – кого-то конкретно имели в виду? Хочется живой пример. Какого-то человека, которого Вы знаете...

Р: Я знаю много таких людей, но Вы имеете – в хорошем смысле? Есть человек... без фамилии... без ничего. Есть замечательный один человек, бывший военный. Ушел в отставку. А мечтал всю жизнь быть археологом. Вот он подрабатывал на заводе, три

смены слесарил, зарабатывал деньги, чтобы летом собрать десять-двадцать-сорок мальчишек, увести их в пещеры – как это называется... Краеведение в родном краю: спелеология, археология, заниматься историей своего родного края. Вот это, понимаете, на собственном энтузиазме, на собственные деньги. Вот в чем его счастье? А счастье в том, что он сотню мальчишек, двести спас от тюрьмы, от наркотиков, от травм, от бандитов, от всего. Они заинтересовались. Они заполнили свою духовную, нравственную, культурную нишу. Они стали изучать историю своего края, у них появился интерес к этой профессии, они увидели перспективу. Вот я думаю, что в этом его счастье – увидеть лица этих мальчишек, осмысленные лица. Скажем, таких примеров масса. Я просто знаю таких людей, они действительно в чем-то фанаты. В хорошем понимании этого слова.

И: Как Вам, как одному из самых информированных экспертов, интересно узнать о других некоммерческих организациях? И все ли Вам понятно в деятельности некоммерческих организаций? И что Вам непонятно? Есть ли какие-то тайны, проблемы?

Р: Дело в том, что я много знаю, по крайней мере, представителей – это даже исчисляется не сотнями, а тысячами за свою долгую жизнь, работы в этой сфере, как бы деятельность... Огромное число организаций, с деятельностью которых я знакома в тех сферах. Поэтому многие вещи мне понятны.

И: А есть непонятное? Загадочное?

Р: Это не загадочное. Я могу сказать, что есть, что мне не нравится. Когда возникает нездоровая конкуренция. Вот вместо того, чтобы объединить усилия для решения какой-то проблемы, они начинают соперничать друг с другом, потому что каждый борется за свой кусок, денег, гранта, хлеба и так далее. Это всегда в минус. В результате никто не выигрывает. Все проигрывают. А когда понимают, что в хорошем деле места всем хватит, что объединением усилий можно вообще усилить, решить эту проблему, и сам будешь сильнее. Тогда все станет хорошо. Вот это и есть нездоровая конкуренция. Может, самая проблема большая.

А вторая – то, что много формальных организаций, то, что тоже это есть – которые создаются для других целей, пытаются прикрыться... То, что я сказала. Тогда действительно закрытые, нечего показывать... чем в конце концов занимаются...

И: А каких-то ярких представителей некоммерческих организаций Вы могли бы назвать, чтобы мы интервью взять у них, – конкретных людей, организации, чтобы мы с ними связались и могли бы договориться? Кого бы Вы рекомендовали для такого интервью?

Р: Прямо навскидку... У меня так много, целый список. Я могу даже всех членов организационного совета, которые у меня работают в интересах детей – от Бабушкина, Андрея Бабушкина... Головань, Брускова Елена Сергеевна – очень много народа.

И: Еще кого-то можете назвать? Как с ними связаться? Этих знаем.

Р: Из Москвы... Я хочу найти другую сферу... Правозащитную... Вронская. Очень интересная. Помощь от насилия. Очень интересно расскажет. Резко будет говорить, но очень интересно. Мария Черновская. Моя подруга. Творческие... Есть семейный клуб такой... "Друзей Гудвина". Художник...

И: Так называется – "Друзей Гудвина"?

Р: Да. Написали эту книжку, рисовали как бы они...

И: У них своя организация некоммерческая?

Р: Да. Я, давайте, приеду из Питера. Посмотрю по сфере деятельности и напишу Вам координаты.

*Свидро Николай Николаевич –
ученый секретарь*

Общероссийской профессионально-психотерапевтической Лиги

Интервьюер: Николай Николаевич, как в Вашем представлении... Вы можете описать тот институт некоммерческих общественных организаций, который сложился сейчас в России? И в какой степени эти организации можно рассматривать как составную часть нарождающегося гражданского общества? И можно ли вообще говорить сейчас в России, что у нас этот процесс как-то пошел?

Респондент: Очень широкий вопрос, очень. Общественных организаций много, некоммерческих в том числе. Я, может быть, лучше про нашу тогда расскажу?

И: Как Вам удобно, Ваше представление...

Р: Такой широкий вопрос. Понятно, что общественные организации всегда были. Общественная сторона жизни – она одна из составных частей – да – жизни любого воспитанного гражданина, так скажем. И общественная работа – она и в советском обществе, и в постсоветском обществе соответственно, потому что менталитет советский сохранился, только несколько трансформировался. Он остался. Просто для чего это? Если раньше общества создавались там по какому-то признаку...

И: Вот мы с Вами говорили, когда нас прервали, говорили о том, насколько необходимо, насколько общество готово, или это как бы искусственно, снизу создаваемое там... Или сверху создаваемое – как Вам кажется?

Р: Общественные организации, наверное, сверху не создаются. Они возникают, потому что есть необходимость в объединении какой-то группы лиц по какому-то признаку. Я говорю о том, как раньше они создавались.

Как теперь они создаются... Теперь, наверное, общественные организации все больше берут на себя. Вот профсоюзы, вот мне так кажется.

Именно по этому принципу построена и наша общественная организация. Как профсоюз психотерапевтов. Значит, она занимается объединением людей, которые занимаются психотерапией как профессией. Значит, расширением профессии. Потому что психотерапия выросла с того момента, как она начала развиваться в России. А начала она развиваться очень давно. А была узаконена в 85-м году. С 85-го года появились психотерапевты – как профессия. А до этого этим занимались все врачи. А теперь она еще больше расширилась. Появились психологи-психотерапевты, которые, к сожалению, не имеют права работать по закону пока. И вот этим мы занимаемся. Как-то адаптировать и общество, и вот уже и психотерапевтов для работы с обществом. Поэтому это одно из наших направлений... Это и какая-то работа с законодательной базой. В том... Подготовлен проект закона о психотерапии, который будем пытаться подавать...

И: Хорошо. Вот как Вам кажется, создавая такую структуру общественную... кто является мотором такой организации? Как бы Вы определили человека, который является... Условно как бы Иванушка-дурачок, какой-нибудь блаженный, разбойник – по какому принципу? В какой-то момент как бы? С какого-то толчка? Толчок идет от какого-то, видимо, одного человека? Как Вы можете охарактеризовать такого человека? И чем заполнена его жизнь? Почему он вдруг решает, что вот – надо? Ведь проще же сесть на диван к телевизору. А он решает, что надо создать общество...

Р: Да, вот это деятельный человек, с широкими взглядами. Который не может жить без общественной работы. То есть потребность в общественной работе – или, скажем, как долг – у него должна присутствовать. Именно такому человеку можно доверить общественную организацию.

И: Хорошо. А как Вам кажется, есть такое мнение, что в общественную организацию идут люди обычно ущербные, чего-то им не хватает в личной жизни? Как Вам кажется? Вот эта сторона...

Р: Нет, я не согласен. В общественную организацию идут люди благополучные. Ущербные люди они всегда пытаются везде себя... пытаются... могут пытаться себя показать в такой организации. Может быть, в каких-то и есть. Но у нас не так. У нас...

Тут надо так смотреть, наверное, как работают общественные организации, в которых есть ущербные люди, желающие просто себя там поставить на какое-то место высокое. Эта организация будет работать по принципу подражания. Во-первых, потому, что самая важная цель будет: быть президентом или быть председателем какого-то общественного комитета, еще чего-то. А никаких новых идей продуцироваться не будет, все будут обезьянничать. Есть такие организации тоже.

Наша же организация не одна – которая психотерапевтическая. Есть еще минимум две. Одна из них – она такая ортодоксальная – образовалась на год раньше... Правда, тоже с нашей помощью. А вторая – настоящая, то, про что мы сейчас говорим. Там, на мой взгляд, собрались люди ущербные, которые не нашли себе места в нормальной работе, и им обязательно нужны такие... распри... Нездоровая оппозиция.

И: Скажите, пожалуйста, Николай Николаевич, вот Вы видите, сталкиваетесь с некоммерческой организацией... Вам всегда понятно, зачем она создана, или возникают такие моменты, что вот действительно: зачем она?

Р: Да, мне всегда понятно, зачем она создана. И она мне приносит пользу. Я могу повысить квалификацию, дешевле, чем это было бы мне... не только мне – любому человеку в нашей организации. Дешевле, чем это было бы, если ее не существовало этой организации. Встречаться с коллегами, участвовать в конференциях, в том числе международных. Потому что раз он член нашей организации, которая входит в мировое общество, он и там получается...

Это – важно. Это достаточно большие деньги. Потому что психотерапевт должен повышать квалификацию – хотя бы четыре раза в год. Это международные условия, европейские условия, международные, европейские. И дорого все время куда-то ездить в разные места и повышать свою квалификацию.

И третье – это информация. Я черпаю информацию, которая стекается в эту организацию. Потом рассылается по членам.

В общем... понимаю, зачем мне это надо. Иначе бы мне пришлось выписывать массу журналов, самому следить за расписанием конференций и платить за них дороже. И, так скажем, ходить на все заседания, которые есть по психотерапии, чтобы понимать, какова политика дальнейшая будет, и что мне ждать от того, куда пойдет психотерапия. Это определяет...

И: Я сейчас процитирую одного нашего эксперта, который сказал, что гражданское общество на Западе формировалось прежде всего на принципе свободы реализации интересов личности. А в России – принцип служения, то есть личность служит общественным интересам. Вот как Вы можете интерпретировать эту мысль и существует ли принципиальная разница в общественных организациях

между российскими общественными организациями и западными, как Вам кажется? И если она существует, то в чем?

Р: Ну если говорить о личности советского человека, то это вот особый...

И: А Вы считаете, что у нас... до сих пор личность советского человека, да?

Р: Те люди, которые воспитывались, начиная с 89-го там года, у них менталитет уже другой. А основная масса людей, которые сейчас работают и занимают определенные посты и что-то могут, у них советский менталитет остался... И он только несколько трансформировался. И если бы люди успешные...

Вот все люди делятся на успешных и неуспешных. Вот если это люди успешные, и они считают, что вокруг них тоже люди успешные, то они с любым менталитетом адаптируются – что мы видим у большинства людей, которые нам известны сейчас. Или которые работают и довольны, даже так скажем. А остальные люди считают или себя неуспешными, вокруг всех успешными – это так более менее средний вариант. Они сами ничего чувствуют.

Есть еще третий вариант. Которые считают себя неуспешными, всех вокруг неуспешными – они только ноют. Третий вариант, он, конечно, никуда не попадет. Они и работу найти не могут... классные специалисты... остается только... Ни в каких общественных организациях я их не вижу.

А вот успешные – люди, которые пытаются как-то дальше жить нормально. С постсоветским менталитетом, но воспитанные в советское время, или с постсоветским менталитетом изначально, они сейчас уже ничего, нормально живут. И в таких организациях участвуют.

И: Скажите, пожалуйста, вот с вашей точки зрения, некоммерческие общественные организации – когда они взаимодействуют с региональными, федеральными представителями власти, то как Вам кажется, это сотрудничество или противоборство? И кто обычно является инициатором такого союза?

Р: Понимаете, здесь очень интересная ситуация. Вот обычно в нашей организации: всеми взаимодействиями начинают заниматься президент или вице-президент, я подключаюсь потом. Поэтому я смотрю со стороны. Наверное, это самый интересный взгляд. Поэтому... еще и спрашивают, как я думаю.

Обычно происходит так. Если федеральная власть идет к нам, то мы сотрудничаем, и получается очень хороший союз, который приносит какие-то плоды. Если мы идем к федеральной власти, то очень часто мы получаем... бюрократическую старую волокиту, и дело завязает где-то, и нам становится просто тяжело. Так происходит, например, с законом о психотерапии, который... Психотерапевты понимают, что он нужен, он незрел. И все из психотерапевтических сообществ общественных, которые создались в России, они по-своему видят, но тоже готовят эти проекты. Мы все это объединяем, стараемся объединить. Кто-то там с нами соглашается, кто-то – нет, эта работа идет. Но наверх пока все это не идет. Потому что мы сталкиваемся, как принято... Есть еще другие такие же примеры с другими...

И: А вот взаимодействие друг с другом – у Вас как бы дружеские, товарищеские... или существуют элементы некоей конкуренции?

Р: Элемент конкуренции у нас большой.

И: А с чем это связано?

Р: У нас просто разные взгляды. Первое – это взгляд на нашу профессию как таковую. И на этом у нас основные разногласия возникают. Но эти разногласия помогают вно-

сильные изменения в конечный продукт, а именно в обучение и законодательство, которое мы пытаемся делать. И в общем, по большому счету помогают в работе.

Так вот если посмотреть всю эволюцию... мы образовались в 96-м году, а сейчас – 2001. То есть пять лет. За пять лет мы нашли... отсекали самые острые углы, нашли точки соприкосновения почти со всеми. А с теми, с кем не нашли, с теми и остальные не могут найти.

Значит, это та маленькая группа людей ущербна, на мой взгляд. Которые просто хотят быть президентом чего-то, несуществующей организации, которая очень радикальна, которой изначально понятно, что они ни с кем не будут взаимодействовать...

А большие организации друг с другом хорошо взаимодействуют. Дополняют там друг друга, и внутренняя эволюция тоже подстегивается взаимодействием с другими организациями. Это и обучение, и информационные потоки, и все. Если бы не было с кем конкурировать, мы бы развивались по-другому. Поэтому...

И: А вот скажите, пожалуйста, такие организации общественные... Да, раньше этим занималась только церковь. Вот сейчас Вы как бы работаете на одном поле или у Вас?..

Р: Я не понял.

И: Ну, вот раньше церковь как бы занималась и человеком, и благотворительностью. Сейчас огромное количество общественных организаций как бы, условно говоря, составляет конкуренцию. Вот сфера деятельности все-таки вот этих организаций -включая и вашу, и сферу церковных, религиозных организаций – она общая или все-таки у Вас разное поле деятельности? И общаетесь ли Вы с ними как-то, происходит ли такое?

Р: Нет, нет. Мы не составляем совсем конкуренции церкви. Как таковой. Нас слишком мало. Сертифицированных психотерапевтов в России меньше двух тысяч. А людей, занимающихся психотерапией, меньше десяти тысяч. Нас очень мало. А две тысячи входит вот в... тех, кто занимается... статистика...

А вот колдунов – они могут составить конкуренцию церкви – колдунов триста тысяч зарегистрировано. Не традиционных... Вот они составляют реальную конкуренцию церкви, они рынок держат и все остальное. А мы пытаемся только как-то это все остановить. По идее, мы можем составить конкуренцию как раз колдунам. Потому что они наше поле деятельности заняли.

Нас мало. И только когда мы вырастем, когда будет побольше... А вот до 150 человек выпускают – можно выпускать несколько тысяч человек в год. Но для этого нужно разрешить психологам ходить в психотерапию... консультировать... Это первый этап... А дальше... лечить как бы... Терапия – это не лечение, это стояние у алтаря, служение у алтаря.

Так... если разрешить психологам, то мы составим конкуренцию, но никак не церкви.

А церковь с нами очень хорошо взаимодействует. У нас есть отдельное направление в Лиге. Лига там делится по направлениям, там есть сложное деление общественных организаций. Вот одно из направлений деятельности как научной, так и практической, возглавляет его... Возглавлял Татаринцев, а сейчас... между собой... Мы их не трогаем – отделения, пускай сами разбираются. Называется: православная психотерапия, духовно ориентированная психотерапия. Вот мы сейчас... Мы стараемся расширить. То есть как-то в конфессию не влезать – это дело православной церкви. Православная психотерапия – это что-то непонятное для меня.

А вот духовно ориентированная психотерапия – она есть. И она основывается просто на общественных ценностях, которые... Менталитет когда формируется... Там десять заповедей – это нормальный православный менталитет, нормальный менталитет россиян или той области, где православие преобладает. Вот если на них опираться, можно как-то воздействовать на человека. И все по местам расставлять... соответственно ему будет легче. Если человек... в менталитете преобладают духовно ориентированные такие черты, вот тогда мы, получается, вторгаемся на поле православной церкви. Но... не ходят в церковь, и нам приходится заниматься... по технике – примерно тем же самым. А потом – если уж ради смеха – огромное количество пациентов считают, что – может быть, и правильно – что церковь и спецслужбы – это одно и то же. И поэтому идут к нам. У нас же люди... настроенные, подозрительные приходят пациенты. Потому... интервью...

И: Вы знаете, что осенью состоится форум общественных организаций?

Р: ...

И: Я Вам говорю, да. Вот как Вам кажется, с Вашей точки зрения, вот если бы Вы вошли в оргкомитет и рассылали приглашения участникам, какие организации общественные Вы в первую бы очередь позвали бы на этот форум?

Р: Это... значит... Наверное, общественные организации, объединяющие пенсионеров, как... взаимодействие с федеральными структурами... через депутатов, конечно... Общественные организации пенсионеров. Общественные организации, связанные какой-то одной идеей. Вот у нас же не идея в каком-то звене содержится, а профессионалы. А есть идейные организации... они очень идейные... знают, к чему они стремятся... как говорится, идея. Там уже все определено окончательно, а потом бы уже объединял профессиональные организации... по таким... может быть, где-то что-то упустил, последовательность. Но первое надо именно... взял... я бы... сначала пенсионеров. Очень много и активные у нас. А работать им негде. Они могли бы что-то сделать...

И: Как Вам кажется, кто будет стремиться попасть на этот форум из общественных организаций? И почему?

Р: А для чего нужен этот форум? Вы мне скажите сначала. Я бы спросил, для чего он нужен, почитал бы, если бы он...

И: Форум собирается по инициативе как бы президента для того, чтобы посмотреть, чем, видимо, занимаются общественные организации, как они настроены, и, может быть, наладить какой-то контакт, связь. Может быть, официальные наши власть предержащие считают, что, может быть, сейчас недостаточно общественных организаций самих по себе, а...

Р: В том-то и дело, что мы не сами по себе. Если бы представилась возможность встретиться с федеральным центром и рассказать о работе, если бы потом это было бы кому-то нужно... Мы бы участвовали с удовольствием. Потому что мы связываться...

И: Скажите, а как Вам кажется: вот Вам пришло приглашение – Вы его примете. А вот гипотетическая какая-то организация отказывается. Как Вам кажется, почему они могут отказаться от такого?

Р: Если она объединена идеей, противоречащей основной идее федерального центра – ну, понятно – то это понятно. А если... То тогда непонятно, чего эта организация хочет. А... нежелание работать с правительством страны... Правительство – единственная структура, которая может помочь из первых рук, если почувствует, что эта организация нужна. Это и дополнительное финансирование, и дополнительная поддержка. А кто же от этого откажется?..

И: А как Вам кажется – вот некоммерческим общественным организациям нужна реклама? Публичная сторона деятельности должна освещаться, рекламироваться каким-то образом?

Р: То, что называется хорошая работа... пиаровская. Широкая. Нам бы рекламу профессии. Нас до сих пор боятся... Нам бы нужна реклама профессии, потому что люди, занимающиеся нашей профессией... Не понимают, чем мы занимаемся. Соответственно – мы теряем членов... а они теряют нас. Могли бы через нас работать легче. Не так странно называть себя: психолог, психоаналитик, консультант... А во-вторых, это центр, конечно... когда после рекламы нашей профессии нашим членам... У них тоже будет больше пациентов. Мы тоже в этом заинтересованы.

И: А как Вам кажется, как организация должна оповещать о своей деятельности? Как заинтересованный человек – ему нужна помощь – как он может найти?

Р: У нас существует почтовая рассылка. Она как бы первое.

Второе. У нас существует секретарь с телефоном, он оповещает головные центры. Там у нас есть регионы, региональные представительства, они там уже дальше сами. Это быстро, когда срочно. Так мы делали раньше.

Сейчас у нас есть Интернет с бесплатной подпиской на рассылку новостей. И любой, кто хочет, будь он членом Лиги, будь то не член Лиги, а просто хочет получать информацию о психотерапии и что там происходит, он будет получать – до пяти-шести посланий в день иногда получается. Если у нас проходит конференция, мы каждый день освещаем то, что на ней происходит. Или хотя бы раз в неделю, потому что что-то происходит о том... что конференция в Ижевске происходит. Следующая – в Крыму. Наши члены это знают. И все это еще висит в Интернете на сайте.

Сейчас это основной информационный канал. И мы требуем от региональных представителей, чтобы они его имели, а там дальше рассылали сами. Нам так дешевле, людям быстрее получать информацию. И удобнее. Пытались рассылать на сотовые телефоны информацию, но пока не пошли. Чем больше от нас поток информации и обратно, тем лучше. Пока Интернет самый ходовой канал.

И: А как широко Ваши люди представлены по России?

Р: Мы... Если точно, на осень было 48... Сегодня – 56... Значит, было половина... было 48, когда открывались. Если Вам очень важен этот вопрос, я спрошу у исполнительного директора, сколько у нас точно.

И: Практически все большие города охвачены?

Р: Я Вам покажу список региональных представителей, и будет понятно. Да, все большие город, все области охвачены практически. То есть мы есть от Калининграда до Камчатки. Красноярск, Новосибирск. У нас даже есть региональное представительство и в Казахстане. И они через нас работают с миром (антимиром), потому что они сейчас не могут создать ничего. И они с нами так взаимодействуют. Я считаю, это представители в... Казахстане... И все, что они там делают, мы поддерживаем. То есть не только Россия. Уже республики пошли: Украина... Белоруссия есть... Грузия... Это все представители... считаются... не отдельно, а наши... надежное взаимодействие с организациями...

*Сечурова Полина Игоревна –
администратор программы муниципальной адвокатуры
Молодежного союза юристов российской администрации*

Интервьюер: Полина Игоревна, вот у меня тут есть несколько вопросов, позвольте мне их вам задать. И по ходу дела мы поговорим более подробно. Как можно описать институт некоммерческих общественных организаций, сложившийся в России на сегодняшний день? В какой мере эти организации можно рассматривать как институты зарождающегося гражданского общества? И вообще – насколько своевременно говорить о таких институтах в российских условиях?

Респондент: Ну в отношении сложившегося понятия – некоммерческие объединения – у нас сейчас это общественное объединение, которые создается на добровольной основе, но не все, на мой взгляд, граждане – и люди просто – понимают под этим, под объединением, одно и то же. Дело вот... что если идти с правовой позиции, то люди объединяются. У нас, во-первых, у каждого человека есть право на объединение – да. Это Конституция, это – наше право. И люди объединяются в любых целях для решения общих задач, для решения общих целей.

Но у нас в России сложилось понятие, что люди объединяются все равно в корыстных целях, и эти общественные объединения для многих видятся... как бы сказать... с точки зрения опять же правовой, – не созданными изначально, не для решения общественных задач, а для решения каких-то имущественных. То есть нет у нас веры в людей, что общественное объединение – оно только общественное, да. Все равно где-то люди думают, что общественное мнение, да, общественные задачи, общественные цели, но под ними что-то скрывается.

Ну, а что говорить на самом деле, и почему сложилось такое мнение – мне кажется, просто потому, что нет достаточной информации об этих объединениях, об этих организациях. И те организации, которые существуют, они на самом деле общественные, они не преследуют цель там извлечения прибыли абсолютно.

И: Вот как.

Р: И они достигают своих целей, тоже решая задачи, привлекая к участию людей, принимая их в члены. И эти организации, на мой взгляд, они, конечно, очень необходимы и в отношении того, как они могут играть... какую роль в формировании городского общества, и быть институтом гражданского общества...

Я могу сказать следующее, что на мой взгляд, вообще очень плохо, что у нас сейчас не сложилось понятия гражданского общества вообще – определенного, а поэтому опять же здесь можно трактовать и думать по-разному.

На мой взгляд, институт общественных объединений, он может играть большую роль в формировании гражданского общества в первую очередь как объединение людей. Понимаете, ведь у нас какая сложилась сейчас ситуация: с момента, когда распался Советский Союз – люди стали какими-то... Ну, не знаю, как это утвердить словом, но – дикими. Отсутствует нормальное общение, нет общности интересов, нет общности вообще. У нас люди, живущие в одном доме, не знают друг друга, не знают, как друг друга зовут. И наличие объединений по каким-то интересам, мне кажется, вернет людям общение, вернет этот вот стимул к объединению. Ведь человек не может один существовать отдельно. Еще теория общественного договора, как теория возникновения объединения государства, говорит о том, что люди решили объединиться, потому что они не могут жить отдельно.

То же самое и здесь, мне кажется: объединение будет способствовать, обязательно будет способствовать развитию гражданского общества.

Но опять же – гражданского общества. Каждый человек должен себя ощущать гражданином. А что такое ощущение себя гражданином? Это знание не только, что у человека есть право, но и способность нести обязанности, осознавать, что человек должен нести

обязанности. Вот сейчас большая проблема с военной обязанностью у граждан. Очень многие люди уклоняются от нее. С одной стороны, конечно, у нас не та армия, которая может обеспечить полноценное сохранение здоровья человека после того, как он исполнит свой долг, но как же получается: мы требуем соблюдения своих прав, но не выполняем своих обязанностей. Конституция предусматривает обязанности служить. И почему мы уклоняемся от нее? И как правило, это уклонение не обоснованно.

Я считаю, что... Мне кажется, тогда нужно говорить о гражданском обществе и тогда нужно говорить о соблюдении прав граждан, когда граждане, во-первых, будут знать свои права, будут готовы нести обязанности.

А обязанности, конечно, пропорциональны своим словам. Никто не просит быть, делать больше, чем тебе дают на это право. Нет. Но я считаю, что гражданин должен быть ответственным за себя в первую очередь. И тогда будет гражданское общество, когда каждый гражданин именно тем, что он ответственен за себя, за свои поступки, так же будет держать ответственность еще и за всех людей – понимаете? Ведь когда сосед или друг, член, допустим, коллегии, совершает какое-то... ну будем говорить, аморальный поступок, должна быть солидарность, и люди должны.

И: Реагировать?

Р: Реагировать на это, отвечать. А в том обществе, в котором мы сейчас живем, нет этого, мы не ощущаем себя ячейкой общества. У нас получается такая ситуация, что каждая семья – если не каждый человек, конечно – чувствует себя отдельно, сам себе строит законы, свои порядки. Это, конечно, в определенных рамках, я утрирую, возможно, но вот эта степень свободы... Очень многие почему-то к ней стремятся по аналогии с такими либеральными странами, как те же Соединенные Штаты, которые в данный момент такая трагедия произошла... Но я считаю, что и этот образец свободы, он опять же...

И: Американский?

Р: Да. Воспринят неправильно и не может быть применим в условиях нашей страны, потому что историческая предпосылка России, она не к свободе, нет, не такой. Либерализм здесь понятие, еще очень требующее, ну, мне кажется, уточнений и толкования. Поэтому, мне кажется, здесь нужно идти к тому, что люди свободу понимают как отчуждение. А нужно, мне кажется, общность – под свободой.

И: Да, это очень интересно. А скажите, вот как это – вот на ваших глазах происходил процесс, когда люди наши перестали чувствовать себя частичкой общества, да? Как это? И как это выражалось?

Р: Как все это выражалось, да?

И: Да, да. И как этот процесс – он с самого начала, с 90-х годов пошел – как?

Р: Вот с момента того, когда был прорыв, когда люди начали... Знаете, вот когда...

Вот начнем со школы. Если там брать пример, очень удобно на детях все объяснять, потому что там проще, но понятней. Раньше была единая система обучения, была униформа в школе, все ходили одинаковые и чувствовали себя опять же ячейкой и чувствовали себя обществом хотя бы просто потому, что они одинаково выглядели примерно.

И: Да, хотя бы так, да.

Р: Да. И поэтому была какая-то уверенность, и была солидарность такая. А впоследствии как получилось, что с 90-х годов, когда рухнуло – если надо говорить так – появились всякие средства не знакомые для наших детей и молодежи... вот появились ино-

странные, допустим, жвачки те же самые, появились магнитофоны. Они появились не сразу все, а они появились сначала у одного какого-то слоя – вообще у слоев одних, а потому же перешли к другим. И вот это уже породило разделение. И даже не разделение, а раскол, потому что люди, у которых не было этих жвачек – это вроде примитивно, но они завидовали, они. Это было для них незнакомым. Они хотели узнать, что это из себя представляет, что это неизвестность для них была, и оттого, что они не знали, что из себя представляет эта жвачка, что это за магнитофоны, что это за новая интересная красивая... они себя чувствовали не такими. Понимаете? Сначала получилось так, что люди, которые приезжали из-за рубежа, у которых родители были дипломатами, которые видели все на то, чего не было в Союзе, они себя чувствовали белыми воронами.

И: Да, это так.

Р: Они приезжали, и они себя чувствовали себя другими. Потом, когда это начало постепенно распространяться, и большее количество людей стало иметь возможность уезжать за рубеж, знакомиться с другой жизнью, приобретать какие-то средства, получилось так, что люди, которые вообще не могли себе позволить, они начали отчуждаться. Почему я еще делаю акцент на это... может быть, имущественное, конечно, разделение, финансовое.

И: Ну да, в основном – да.

Р: Играет роль большую очень, но ведь это основа общения людей. Заметьте, как люди общаются даже в детских садах, школах: у тебя есть машина, я с тобой буду дружить, а у тебя нет машины, я с тобой не буду дружить. То есть опять уже идет имущественное разделение.

И: И основа – именно деньги и материальное?

Р: Да, в основе. И мне кажется, именно тогда, когда у людей появилась свобода, свобода выбора, что покупать, что не покупать, как можно распоряжаться. Появилось это разделение, потому что люди... если раньше – ну грубо говорить, конечно, можно – но люди покупали и делали то, что делали все. Все общество.

И: Ну да, и покупки примерно одинаковые были.

Р: Покупали, копили на одну даже машину, все делали. То есть было все запрограммировано... Может быть, это программирование, но это было общество. И на самом деле каждый человек отвечал за... Члены этого общества в разной степени: если вы видите то, что идет по улице мужчина, который себя морально ведет... допустим, задевает женщину, то он заступался, просто делал замечание, и более того – это замечание было действительно, действительно на человека. А сейчас этого не происходит. И разрыв произошел почему? Потому что раскол общества произошел по имущественным интересам.

И: Понятно, да – разные возможности доступа к материальным делам, да.

Р: И это породилось, мне кажется, в момент крушения, когда произошел распад Советского Союза. Вот это пробел, мне кажется.

И: Значит, Полина Игоревна, можно ли сказать, что все-таки в прежние времена, когда еще до этого распада Советского Союза, мы считали, что у нас было гражданское общество?

Р: На мой взгляд, оно было.

И: Вот исходя из вашего определения...

Р: Было, потому что люди знали примерно свои права, пользовались ими, конечно, в той степени, которые позволяли ими пользоваться, но если обязанности были – ответ-

ственность была у каждого человека. И каждый человек, ощущая на себе ответственность, он учил себя обществу. Поэтому исходя из того, что я определяю гражданское общество как солидарность.

И: Солидарность, да.

Р: И знаячи права, обязанности, соблюдение прав и обязанностей, я считаю, что в Советском Союзе что-то было похожее на гражданское общество. Не было необходимого, может быть, чуть-чуть более свободы – опять же в здоровом понимании этого понятия.

И: Понятно, да.

Р: Но приближенность была, мне кажется это, что-то было близко.

И: Очень интересно говорите. Вы знаете, тут кстати второй вопрос, я его все-таки прочитаю, хотя очень многое вы уже ответили на этот вопрос. А как вам вообще видится гражданское общество? Объясните, что для вас означает это понятие. Вот Вы в основном уже сказали, может, еще добавьте. Приведите, пожалуйста, конкретные примеры стран, где уже сложились или успешно развиваются институты гражданского общества. А как обстоят дела с подобными институтами в России?

В значительной степени вы ответили, ну может быть, вы еще раскроете поподробней эту тему. Тут вот, видите, о странах – например, страны, где уже сложились или успешно развиваются. Если вам известно что-то, если этот вопрос...

Р: Ну в отношении, еще я хотела дополнить. Гражданское общество.

И: Дополните, пожалуйста, да.

Р: К сожалению, так получается, что общество, оно формирует государство, да, участвует в формировании. Выбирается форма управления, ну вот если брать так прямо через призму истории своей страны...

И: Да, исторически, да.

Р: То общество выбирает государство, но в итоге государство, оно этим обществом руководит, то есть оно его сдерживает, оно его ограничивает, оно. И здесь очень сложно говорить о гражданском обществе. Почему? Потому что большую роль в организации этого общества играет государство. И направляет общество на объединение то же государство. Поэтому такое, я говорю, общество, будь оно гражданское, зависит от государства, от форм управления и от условий, а насколько государство гарантирует людям наличие гражданского общества, насколько оно принимает участие.

И: То есть роль в государстве?

Р: Играет роль, большую роль. И здесь, мне кажется, должно быть немножко ослабление... Опять же не должно быть диктатуры никакой, все права должны быть соблюдены, и поэтому мне вот сложно сейчас говорить о государстве – в каких государствах есть гражданское общество. Почему я об этом говорю? Потому что опять же в России гражданское общество, оно будет всегда отличаться от гражданского общества в Германии, от гражданского общества в Штатах, потому что Соединенные Штаты, например, там же как таковой истории то есть нет, у них нету традиций, тех традиций, которые, допустим, есть в России, вековые.

И Россия – это страна с очень специфическим менталитетом... Вначале вот люди русские, они в большей степени преданы, и в большей степени они привыкли находиться под, скажем так, руководством. И из того... из того, что у нас было правление какое всегда – цари, то есть у нас не было республики, у нас не было. Больше, чаще всего.

И именно в этой связи у нас люди привыкли быть в какой-то степени подчиненными и привыкли – как бы выразиться – привыкли иметь всегда... ну, какого-то идеала, а все-

гда зная, что глава государства, он – глава, и его мнение, его руководство государством, оно – главное, и оно должно быть главным... То есть, ну, как получалось? Получалось просто.

И: Просто народ не поддается, не поддается критике даже?

Р: Ну, я не критикую, я просто говорю о том, что.

И: Нет, нет -люди так относятся к верховной власти, что она как бы так...

Р: Даже не критики, а даже и не может возникать сомнений о том, что может критиковаться. Изначально так было построено взаимоотношение – власть и низшие слои, – что не было даже никакой потребности критиковать. И изначально власть, она была властью. И империя. Она всегда стояла. Были этапы, конечно, разные.

И: Говорить о царизме – там были пугачевские восстания, там Болотников...

Помню, мы там, да?

Р: Да.

И: И все такое, и тысячи людей бастовали, там были какие-то... Но это были какие-то... да? А в целом?..

Р: В целом, мне кажется...

И: Все-таки устройство было таким.

Р: И поэтому сейчас, если будет гражданское общество – русское – в России, то оно будет с уклоном того, что этим гражданским обществом должен кто-то руководить, кто-то должен направлять его, оно должно существовать самостоятельно. А если брать примеры... Например, мне кажется – опять же Штаты затрону – мне кажется, там не может быть гражданского общества, потому что там сами Штаты... они – каждый штат со своими законами.

И: Да, они очень изолированные.

Р: Понимаете? И какое может быть общество гражданское страны, когда каждый штат отдельно, отдельно законы, и вплоть даже – в некоторых штатах такие законы бывают, которые нарушают иногда даже Конституцию. Когда во Флориде дело, в том числе и в Техасе, бывают такие ограничения. Поэтому я не могу сказать, что, допустим, в Штатах есть гражданское общество.

И: А что ситуация с интернетом?

Р: А там с преступниками ситуация такая, что, насколько мне рассказывали, они могут подвергаться пыткам и казням, то есть там жестокая система борьбы, борьбы с преступностью.

И: С преступностью, да.

Р: Может быть, с точки зрения эффективности она оправдана, потому что борются теми методами, которым и противостояли.

И: Ну, тут на... чеченцы начали.

Р: Ну, это тоже неправильно... Ну, сложно судить.

А если брать еще положительный пример гражданского общества, мне кажется, Германия подходит. Почему подходит? С момента объединения, когда ФРГ и ГДР. Почему Германия? Потому что нормальные исторические традиции, и вы знаете, там люди привыкли к порядку. И как... этот порядок, изначально внутреннее отношение к порядку порождает и нормальные отношения людей, отношения нормальных людей, взаимоотношения людей. Порядочность изначально является основой того, что возникает общество объединения. Опять же элементарный пример – отношений соседей. Она зна-

ет соседей, они помогают друг другу. Не то что это нет у нас, в России, нет, я не говорю, но у нас опять же раскол по имущественному положению произошел.

И: Да, как тут можно помогать друг другу, если мы на разных лестницах находимся социальных, да?

Р: А в Германии у нас, например, была ситуация, когда – просто я имею возможность судить – мои знакомые немцы рассказывали мне, что был случай, когда в деревне – маленькая деревушка – собирались устроить, значит, пункт приема мусора из города – куда свозить мусор, мусорные отходы. И намеревались строить, обсуждался запрос в органах местной власти, и все местные жители, узнав, что будут строить такой пункт, они собрались, написали прошение, выставили там пикет, сказали, что мы не позволим строить. Несмотря на то, что все жители были разного уровня, были люди, которые имели особняки, и которым, в принципе, даже... Ну, затрагивает это их интересы, ну, могли бы и не принимать участия... А были люди, которые жили на окраине в маленьких домиках, то есть не было здесь и расслоения по имущественным интересам, а когда у них общая проблема, они ощущали себя, они думали, что этот клочок, на котором они находятся, это – их. Вот здесь, мне кажется, выразилось, проявилось гражданское общество, когда люди стали отстаивать.

И: Солидарность такая, да. А вот вы сказали: порядок, а потом сразу сказали: порядочность.

Р: Это разные вещи.

И: Это разные вещи.

Р: Это разные вещи, да. Порядок, он идет от того, что порядок, то есть вообще в жизни порядок. Когда упорядочено. Ну, когда согласно каким-то нормам идет положение вещей.

И: Да, жизнь.

Р: То есть жизнь, допустим. Ну, брать в какой-то вот тоже Германии. Порядок там в чем состоит? В том, что жизнь, она не спит, как у нас, и не бурлит. Она равномерно течет.

Вот у нас бурление. У нас какие-то постоянные волны идут, допустим. У нас, если убиралась раньше, то перед праздником каким-нибудь там активно. Ну, так получалось, допустим. Улицу убрали тоже как-то, а там есть система. Допустим, каждый человек знает свои обязанности, он их исполняет. И исходя из того, что человек исполняет свои обязанности, он может требовать что-то. Я, конечно, говорю в общем, я на конкретном примере...

Мне трудно чего-то выразить, в чем выражается этот порядок, но опять же система, система хорошо действует. Вот почему у нас нет этого порядка. Это я вам на примере системы судебной власти могу рассказать, потому что есть закон, которому не следуют сотрудники судов, допустим. Ну, к примеру, я не буду затрагивать деятельности судей – не имею права, а деятельность делопроизводителей могу рассказать, что в суде происходит ситуация, что дела могут теряться, могут ненадлежащим образом регистрироваться, жалобы поступающие могут поступать не тем лицам. Опять же несвоевременно могут сдаваться дела в канцелярию, в архивы. Это затрудняет процесс, понимаете, это замедляет процесс.

И: Может быть, даже приносит вред это кому-то?

Р: Непосредственно вред, потому что, допустим, элементарная ситуация. Судебное заседание ведется, а по каждому судебному заседанию ведутся протоколы. В протоколе отражаются все действия, все объяснения сторон, какие изучались доказательства, какие выводы, на какие выводы пошел суд, какие... Вообще, чем закончилось судебное

заседание. Этот протокол... с этим протоколом имеют право ознакомиться все лица, участвующие в деле. И в течение трех дней с момента вот написания этого протокола они могут принести замечания в том случае, если в протоколе не все отражено.

И: Так, так.

Р: И получается, человек может ознакомиться с замечаниями протокола тогда, когда протокол будет подшит к делу, и дело будет сдано в канцелярию. Но что происходит? Протокол в дело не подшивается, и дело в канцелярию не сдается, и человек не может ознакомиться с ним. Истекают 3 дня.

И: И тогда он лишается возможности...

Р: Потом – да. Человеку нужно будет восстанавливать срок этот и опять же затруднительно доказывать, что по какой причине. Это, ну, опять же отображает права. Это вообще... как вам сказать... у людей понижается правосознание. Они не оценивают эту систему как систему защиты, ведь суд изначально... туда люди приходят для того, чтобы рассудили их спор.

И: Вот тут как раз непорядок происходит.

Р: А тут непорядок, потому что система не действует. А в странах таких, которые... Опять же в Германии – там это действует почему? Потому что... буквально вот ситуация с мусором. Людям достаточно было написать жалобу, и уже на нее отреагировали, А в нашей стране, мне кажется, дело бы дошло до суда.

И: А в чем же дело? Почему там так?

Р: Почему так происходит? А мне кажется, это происходит потому, что те органы, которые отвечают за... ну допустим, муниципальные органы, которые отвечают за организацию дел в округах, в районах, за эксплуатацию домов – ну, за организацию деятельности жизни – они, мне кажется, недостаточно обеспечены средствами. Нет условий, нормальных условий работы для госорганов.

И: Да, вот это вот.

Р: И возникает отношение к работе пренебрежительное... То есть люди думают, что за маленькую заработную плату я не могу выкладываться, даже если моя работа общественно значимая, даже если она требует, если люди меня об этом просят, если я вижу, что происходит какой-то... ну, допустим... ну, правонарушение. Я не буду это делать, потому что у меня есть дети, буду себя любыми способами оправдывать, и может быть, это оправдание будет весомо аргументировано. А нарушать они будут именно потому, что будут возникать какие-то соблазны. Все-таки человек...

Почему порядка нет опять же? Потому что система государственной власти, А вверху и внизу, то есть на местах, построено таким образом, что людей обязывают к чему-то, но не дают им возможность эти обязанности выполнять. А государственный служащий – человек, который должен иметь условия, определенные условия для своего труда... То есть он должен обладать средствами для нормальной работы, которых нету.

И именно поэтому происходит, что функции, которые должны выполнять государственные органы, они не выполняются. Потому что изначально нет возможности.

И: Ну разрушается как бы сама система правопорядка...

Р: А разрушается почему она еще? Потому что местные органы... Они иногда, кстати, бывают более законопослушными, чем вышестоящие инстанции, но они всегда берут пример с вышестоящих инстанций. И это, может быть, неправильно, это – замкнутый круг. И мне кажется, он будет существовать у нас долго в России. До тех пор, пока местные органы, допустим, власти – будем говорить о районной управе – будут видеть, как префектура нарушает закон. До тех пор, пока она будет это видеть, районная управа тоже будет относиться халатно к своей работе. Потому что сама префектура всегда,

когда она будет видеть, что там что-то происходит, она так же будет действовать. Но здесь почему замкнутый круг?

Потому что до тех пор, пока, допустим, у мэрии – я к примеру говорю, просто я показываю систему... – будет видеть, что на местах происходят серьезные нарушения, и заявлять всех она не будет иметь возможностей.. Почему? Потому что она покажет дефektivность своей власти, она ее будет покрывать. Понимаете, какая система – за одно ухо кусаешь, другому уху больно, потому что они все одно звено.

Как правило, все нарушения покрываются почему? Потому что не действенна система предупреждения, то есть система должна... они должны предупреждать все правонарушения, они должны профилактику осуществлять каких-то сбоев в своей системе. И здесь вот эту порой штуку...

И: Может, потому это существует, что чиновник, к сожалению, зависит от самого населения. А он – зависит от вышестоящего чиновника.

Р: Отчасти, да.

И: Это такая бюрократическая... происходит такая машина, которая как бы сама по себе работает, плохо работает, но...

Р: Вы знаете, как вам сказать, я не могу сказать, что чиновник не зависит от...

И: Населения, да.

Р: К примеру, наши депутаты. Я просто часто работаю с органами местной власти и наблюдаю за тем, что с ними происходит, когда у них предстоят выборы. То есть, допустим, те же главы районных управ. Когда их избирают, они...

И: Успокаиваются.

Р: Успокаиваются. То есть и все то, что они обещали, они, конечно, может быть, исполняют, но уже неохотно идут на контакт с населением, и в большей степени они уже занимаются... занимаются, конечно, своим делом. Разные опять же – все зависит от какой управы. Конечно, в разных районах по-разному. Есть очень хорошие районы, в которых система общения с населением поставлена очень хорошо. Есть такие управы.

И: А какие? Какие, например?

Р: Я могу сказать, что управа Мещанского района более-менее отличается.

И: А Центральный округ?

Р: Да, Центральный округ. Центральный округ очень хорошо почему работает? Потому что он, может быть, близко к – скажем так – мэрии, вот. А из округов других, допустим, Восточных, Юго-Восточных я могу сказать, что...

И: Я на Северо-Восточном живу.

Р: Северо-Восточном? Вот о Северо-Восточном, я слышала, Царицыно – управа – неплохая, построено там хорошо, налажена система обслуживания социального. И главу... глава управы, он идет охотно, какие-то предложения принимают... То есть, допустим, в частности, организованы там бесплатные пункты, в которых, оказывается, юридическая консультация бесплатная – опять же тем слоям населения, которые не могут обратиться к адвокатам.

И: Это инициатива управы именно, да?

Р: Ну это инициатива Молодежного совета юристов при поддержке правительства Москвы, но помещение и организацию этих пунктов берет на себя управа.

И некоторые управы охотно идут на встречу и организуют, а некоторые – нет. И исходя из этого, можно сделать вывод, как люди... как глава управы, как администра-

ция общается с населением. То есть для кого-то имеет значение – интересы населения, кто-то на самом деле защищает эти интересы и хочет помочь людям, а кто-то – нет.

И вот в частности, в Царицыно организовывается такая система, что людям пытаются помочь всегда. В Мещанской управе тоже всегда помогают людям, насколько я знаю, и глава управы там ответственно относится к своей работе, и когда к ней приходят на прием, даже если он не может ответить на вопросы, он куда-то направляет. То есть мы тоже сотрудничаем с ними.

Не буду говорить об управах, которые не отвечают там этим требованиям просто, но есть такие управы, которые просто почему-то не заинтересованы.

И: Так что в основном все-таки вопрос о роли личности в истории?

Р: К сожалению, так, наверно, все-таки.

И: Да? Так вот вы подойдете к данному уровню?

Р: Да, ну опять же – если брать о личности. Вот гражданское общество – наша тема разговора. Ведь есть такая поговорка: скажи мне, кто твой друг, я скажу, кто ты. На самом деле ведь по обществу можно судить о его членах.

И: Конечно.

Р: То есть и здесь опять же идет здоровье членов вот этих всех. Насколько он нравственен, насколько у него... правосознание на каком уровне. И здесь тоже очень тяжелый вопрос в смысле толкования понятия этого гражданского общества. Ведь люди в обществе могут, мне кажется, могут по-разному строиться, скажем так: численность, контингент общества.

Общество у нас построено таким образом, что люди объединяются по каким-то интересам, и истинно они объединяются, то есть они все придерживаются целей, задач, и они, как бы сказать... ну, не конформисты. То есть они люди, у которых есть мнение, то есть они откровенно искренни, они изначально видят цель, изначально хотят добиться, хотят достичь какого-то результата. А есть люди, которые посредством этого хотят чего-то добиться, то есть уже их желание объединиться – второстепенно.

И: У них слои свои.

Р: И при этом, если говорить о нравственности, то есть люди, которые вступают и несут эту нравственность, а есть – которые вроде принимают эту нравственность...

То есть это пример нашего Молодежного союза юристов. Я могу сказать с полной уверенностью, что у нас есть члены, которые вносят что-то новое, приходят с инициативой, разрабатывают новые программы и разрабатывают опять же принципы поведения членов, то есть разрабатывают.

И: Это очень важно, да.

Р: Во-первых, какие-то нормы и стандарты, принятие в члены, разрабатывают основные обязанности всех членов. А есть люди, которые приходят и придерживаются просто своих норм, которые становятся людьми... которые – членами, которые – соблюдают устав, которые достигают, тоже участвуют в достижении цели, но они уже не несут нравственность, а они просто придерживаются. То есть люди, которые дают и принимают.

То же самое в гражданском обществе: есть люди, которые выступают инициаторами, а есть люди, которые, вступая в общество, становятся законопослушными членами, равноправными, конечно, членами этого общества. И вот здесь опять же зависит от того, сколько будет... насколько инициативная группа будет преобладать над пассивной.

И: А вот, в частности, ваша организация – она же тоже некоммерческая организация, да? Союз. Молодежный союз юристов, да. Что, какую роль вы, может, играе-

те в создании этого гражданского общества, исходя из ваших условий, возможностей. Вот мы как раз сейчас говорили...

Хорошо Вы изложили вопрос такой: власть – это арена, которая существует у нас с государственными органами. Тут можно как-то скорректировать, насколько это у вас?

Р: Да, я считаю, что деятельность нашего Молодежного союза юристов очень имеет большое значение. Не потому, что я являюсь членом этого, а потому, что, во-первых, первоначально мы ориентированы на восстановление правового общества, правового государства и на оказание поддержки государственной правовой реформе. И эти цели... этих целей мы достигаем путем развития программ, разных программ, в том числе вот о программе муниципальной адвокатуры. Я считаю, что именно эта программа играет большую роль в восстановлении гражданского общества.

В чем заключается эта программа? Программа заключается в следующем. Организуется сеть бесплатных юридических консультаций. На территории, допустим, Москвы и других городов России, вообще Российской Федерации. И эти консультации, они дают возможность людям беспрепятственно получить правовую помощь и беспрепятственно узнать о своих правах.

Что это дает людям? Это дает людям уверенность в себе. И здесь происходит как раз, происходит, скажем так, слом барьера имущественного. То есть если сначала люди ставят барьер такой, потому что, допустим, мой сосед имеет машину, у него есть деньги, он может пойти к адвокату. У меня нет денег, я не могу пойти к адвокату. А возможность человека получить помощь бесплатно – это вот барьер немножко стирается. Понимаете? То есть у меня тоже есть возможность, у меня тоже есть такая же возможность пройти и проконсультироваться и получить квалифицированную юридическую помощь. И уже тогда человек, когда он чувствует, что у него такая же возможность, как и у человека обладающего капиталом, у него уже повышается, во-первых, уверенность в себе в жизни, а во-вторых, он не ставит цели на позицию ниже. Он не... не разрушает другого человека, и уже для оценки личности не играют, не имеют значения деньги. То есть он уже понимает, что для того, чтобы справиться с какой-то проблемой, не обязательно иметь деньги.

И: Это, конечно, не всегда, но во всяком случае.

Р: Не всегда. Но вот... Да, если говорит... Это имеет очень важное значение. Действительно ощущение из... ниже его достоинства какого-то.

И: И я считаю, что это необходимо, необходимо людям.

Р: А потом другие программы Молодежного союза юристов – это юридическая народная школа и юридическая олимпиада. То есть помимо того, что мы обеспечиваем доступ людей к крану, к правовой информации и помогаем, мы.... Мы занимаемся обучением. А мы, во-первых, содействуем в организации юридической олимпиады.

Вот в этом году проводилась Всероссийская юридическая олимпиада. Указ президента – было признание этой олимпиадой всероссийской, потом статус ввел, а еще признал за Олимпиаду... И она проводилась отдельно от госслужбы... И это имело большое значение, потому что все учащиеся: студенты правовых вузов, юридические факультеты. Могли Вы принять в этой олимпиаде, проверить свои знания и почувствовать свою компетентность, квалификацию, узнать, насколько человек сейчас отвечает требованиям, предъявляемым к юристам.

По результатам этой Олимпиады было очень много номинаций. Были номинации по юридическому переводу, по разным отраслям права были номинации. И эта Олимпиада, она дала студентам возможность проверить свои знания. Более того – получить воз-

возможность стажировки за рубежом, в Европейском суде – победивший, проходили стажировки. И это дало возможность людям получить образование.

Кто-то получал грант, а кто-то получал какие-то правовые... пакеты правовой информации. То есть была возможность людям мало того, чтобы пройти... в гору, просто проверить себя... ну, и получить возможность учиться, получить возможность в дальнейшем работать.

И в этой степени Союз поддерживал, организовывал Олимпиаду. И это тоже является очень значимым формированием гражданского общества.

Почему? Потому что когда система обучения организовывалась на таком уровне, что человек не только может получить знания, но проверить, насколько он, на каком уровне он их получил, когда он может проверить это... И более того – ведь участие во Всероссийской юридической олимпиаде для многих дало не просто самоутверждение, люди утвердились, а люди поняли, что это значимо, это имеет значение, что нужно проверять свои знания, что нужно их приобретать. Люди поняли, студенты в том числе, поняли, что учиться...

И: Они приобщились также к среде юристов, своих коллег?

Р: Да, то есть здесь опять же очень хорошо... большую, хорошую в том числе сыграла роль Олимпиада для того, чтобы студенты уже на стадии обучения приобщались к работе, потому что очень у многих студентов происходит разрыв между завершением обучения и приступлением к работе. И это в итоге ведет к потере квалификации, которую они приобретают.

И: А вот интересно, вы эти олимпиады вы постоянно будете устраивать или это единичное явление?

Р: Нет, эта олимпиада... Она вот как раз будет устраиваться постоянно, и начиналась она проводиться на межрегиональном уровне. Сначала она в Москве проводилась, потом уровень расширился, и она стала Всероссийской. Вот в этом году как раз президент признал ее всероссийской. Она в этом году проводилась под – скажем так – покровительством президента, и выступали, принимали участие в комиссии и в оргкомитете очень известные люди, такие, как председатель Верховного суда, Высшего арбитражного суда, из Государственной Думы были, и советники выступали тоже там как руководители номинаций, они непосредственно были членами комиссии, которые оценивали работу со студентами.

И: А как вы их приглашали – участников? Как их вы собирали, этих участников Олимпиады?

Р: Дело в том, что Олимпиада проводилась по уровню... Значит, сначала были межвузовские олимпиады – каждый вуз, каждый вуз оповещался, ему высылались приглашения, в вузе проводились.

И: Это вы приглашали? Приглашали... нет, присылали приглашения или кто это делал?

Р: Это, значит, занимался Российский фонд правовых реформ и Юридическая народная школа, в том числе, Молодежный совет юристов, еще Российский союз юристов, который ... То есть это... вот именно в этой акции – будем говорить так – объединились уже объединения, объединились и уже работали над этим. А потом уже, когда на межрегиональном уровне выявлялись победители, был уже региональный уровень, и потом уже всероссийский.

И: Понятно, да. Как обычно это делается, да. А скажите, пожалуйста, в чем, на Ваш взгляд, заключаются социальные цели и задачи нынешних российских НКО.

Есть ли разница между целями и задачами деятельности НКО, декларируемыми для других и операциональными для себя? Если есть, то в чем она заключается?

Р: Ну первый вопрос – задачи. Да, какие...

И: Да, цели, задачи. Ну, вы в значительной мере уже осветили этот вопрос.

Р: Ну, мне кажется, сейчас в главной степени... Еще хочу просто уточнить, что все объединения, которые сейчас существуют, должны показать, что в этом есть смысл, что объединяться необходимо. Необходимо. И в этом, мне кажется, сейчас главная задача, чтобы по разным интересам, задачам, ну, объединялись люди.

И: Понятно. А вот декларируемые и профессиональные цели задач. Есть ли разница, и в чем она заключается, если она есть?

Р: Ну, вы знаете... Опять же разница в том, что...

И: Что декларируется?

Р: Декларируется. Ведь получается какая ситуация – что здесь ориентир, наверно, разный, направленность изначально разная. И некоммерческие общественные объединения, которые декларируемые... Да, они в первую очередь преследуют целью задачи общественные и доступ открытый. Там происходит именно членство открытое. А если говорить об операциональных, то ведь у нас же...

Во-первых, общественное объединение бывает в какой форме? В форме организации, в форме движений, фондов. И вот членство имеют только организации. Движения, формы, учреждения – они не имеют членства. Можно быть участником, но членом уже, непосредственно человеком участвующим и обладающим правами, можно быть только в организации. И здесь разница в чем заключается, эта разница между задачами? Ну, мне кажется, направленностью задач.

И: Направленность, да?

Р: Мне кажется, в большей степени. Хотя сложно мне ответить на этот вопрос, потому что накладывает на... отпечаток на задачи и цели. Накладывает направленность самой организации. То есть бывает же...

То есть, допустим, у нас – Молодежный совет юристов. Следственно, у нас в основном все юристы. И здесь на нашу деятельность, наши задачи... играет значение вот именно юридическая деятельность. И мы функционируем, мы существуем с правовой целью.

И: То есть то, что вы декларируете, вы и исполняете в действительности?

Р: Да. А операционально, мне кажется, они направлены опять же в внутреннюю структуру, мне кажется вот.

И: Связаны со структурой больше, да?

Р: Да. И... ну, видимо, нужно еще просто...

И: Ну, хорошо. Существует ли сегодня какие-либо социальные запросы, возможно, социальный заказ на деятельность НКО. Если – да, то кто, по Вашему мнению, инициирует подобный заказ? Какие слои и группы заинтересованы в развитии и поддержке НКО?

Р: Ну безусловно существует заказ. И какие поддерживают группы? Ну, во-первых, если углубляться вообще в общественные объединения, то есть политические и неполитические общественные объединения... И вот политические общественные объединения – некоммерческие, они же организации являются, они выполняют заказ политических партий и движений. И... А не политические... Политическая организация...

И это обосновывается еще тем, что политические организации, объединения, они могут быть таковыми, если объединятся не по профессиональному признаку. А в политической организации могут участвовать и юристы, и экономисты, и медики. Они опреде-

ляются для того, чтобы, значит, влиять на... других лиц, но на политическом уже уровне, а не на профессиональном.

И: То есть если говорить о том, что вы – объединение юристов, следовательно, вы не можете быть политической организацией, потому что там могут быть специально люди самых различных политических воззрений, да? Так?

Р: Да, это так. И я считаю, что – правильно, потому что если мы могли бы быть политической организацией...

И: Как бы первые сказали об этом. Так?

Р: И если бы мы могли бы быть у них, и были бы при этом еще юристами, то основная наша позиция, она была бы основана на законодателя, на правовую реформу, а это уже угловатость. И получается здесь отсутствие того же плюрализма, который провозглашен, и здесь... Ну, нарушение основных прав и свобод граждан, потому что в политическую организацию, в принципе, может быть ее членом может быть любой человек. А у нас уже ограничения по профессиональной принадлежности.

И здесь относительно заказа – я хочу сказать, что взаимосвязь существует между заказом и организациями, которые выполняют этот заказ, потому что многие организации просто не могут существовать без заказов. Это, может быть, неправильно, может быть, все-таки... но эти люди объединяются для достижения задач. Заказ – это тоже какая-то задача, которая достигается. И если какая-то организация, какое-то, допустим, ведомство, комитет – я не знаю, как еще – учреждают организацию общественную и преследуют цель, и дают заказ, что нужно эту цель выполнить, то это, может быть, даже и правильно. Иначе, кроме как через общественные организации, нельзя повлиять на людей, на их менталитет, на волеизъявление – ну, естественно, повлиять законным путем.

И: А вот, Полина Игоревна, а кто заинтересован в создании Вашей организации, объединения Вашего? Какие слои группы заинтересованы в развитии Вашего объединения?

Р: Ну, это, к сожалению, слои групп в развитии... скорей всего больше заинтересованы это, наверно, органы власти и учебные заведения. Мы сотрудничаем с учебными заведениями, но изначально организаторами Молодежного союза юристов выступила инициативная группа – просто физические лица, которые организовали и выступили с инициативой. Потом уже – правительство Москвы, и правительство Москвы поддержало.

И: То есть это не был какой-то заказ социальный, сверху спущенный?

Р: Нет, это не был заказ.

И: Это просто инициатива отдельных лиц была, да? Юристов?

Р: Да, и в данный момент уже... Можно будет говорить когда-то о заказе – когда-то. Но сейчас...

И: Понятно, да – в процессе работы.

Р: Мы просто выдвинули свои идеи и достигаем их путем такой инициативы, но в нашем случае заказа нет, потому что все-таки мы преследуем цели таких слоев населения, которые, наверно, не могут ничего...

И: Доказывать.

Р: Да.

И: Просто вы знаете их нужды и пытаетесь им помочь – так что ли?

Р: Да, помочь. Но Вы понимаете, какая ситуация? Многие интересуются, как же мы существуем: мы же не можем это вообще делать безвозмездно.

И: Конечно, безусловно.

Р: И в чем наша заинтересованность? А заинтересованность в следующем.

И: Да. Вот почему вы тратите время и так далее.

Р: Что через наш Молодежный совет юристов приобретают опыт очень многие студенты, и они становятся юристами квалифицированными благодаря Молодежному союзу. То есть можно говорить о наличии маленькой системы между вузами и работодателями, между которыми встанем мы. То есть мы приглашаем из вузов студентов, которые, будучи студентами, принимают участие в деятельности нашего Союза, они обучаются здесь, работают, приобретают опыт, навыки, и впоследствии мы рекомендуем их на трудоустройство, или они трудоустраиваются потом.

И: Ну это великое дело, конечно.

Р: И здесь эта система... К сожалению, она еще тоже работает плохо, потому что какие-то колесики не срабатывают, механизм не отлажен, но он существует, и вот это – наша задача. Можно говорить... но это не заказ. По своей социальной значимости выявилась необходимость.

И: Вот такой вопрос. Поговорим о внутренней структуре НКО. Что является сегодня мотором НКО. Как бы вы определили идеального активиста такой организации? И вот тут расшифровка этого вопроса такая. Сначала попробуйте обозначить его условным ярлыком, например: жулик, святой, блаженный, разбойник, Иванушка-дурачок и тому подобное. Вот, значит, речь идет о том, кто является мотором НКО, и вот идеальный активист этой организации... Каким условным ярлыком могли бы Вы его обозначить, скажите, пожалуйста.

Р: Активист?

И: Да, идеальный активист.

Р: Ну, из предложенных... я могу сказать, что не могу выбрать из предложенных вами.

И: Что бы Вы предложили сами?

Р: А если предложить... Активиста, да?

И: Да, как бы Вы назвали этого человека?

Р: Активиста? Ну, вы знаете, я хотела бы...

И: Мотор НКО...

Р: Мотор НКО. Сделать опять же различие... Если брать НКО политические, то там можно говорить о том, что в политических НКО выступают люди в большей степени меркантильные. А слово ярлык для них...

И: Ну какой? Жулик, святой, блаженный, разбойник, Иванушка-дурачок или что-то? Для политических – кто?

Р: Вы знаете, все-таки... Знаете, попробую сейчас с неполитическими.

И: Ну, давайте.

Р: Мне кажется, скорей всего люди, которые тоже альтруисты в большей степени.

И: Неполитические, некоммерческие?

Р: Да, некоммерческие. Они – альтруисты и, для них слово...

И: Ну что? Вот это слово?..

Р: Альтруист скорей всего. А вот с политическими я могу сказать, что это, наоборот, конформисты.

И: Теперь расскажите, пожалуйста, поподробнее, что это за люди? В чем они находят достойное вознаграждение? Моральное ли, материальное ли за свою деятельность, свою работу? Чем, на Ваш взгляд, заполнена частная жизнь деятелей НКО, и есть ли у них частная жизнь?

Р: Опять же я в своем разговоре буду всегда делать различия между политическими и неполитическими. Я считаю, это имеет большое значение в определении в том числе и в активности. И активист неполитического объединения общественной организации, он в первую очередь, я бы сказала, альтруист. И вы знаете, почему он не занимается этим? Что он из себя представляет? Это люди, которые ищут самовыражения. Понимаете, если брать пирамиду Маслоу, который построил пирамиду человеческих потребностей, да...

И: Кто?

Р: Абрахам Маслоу построил пирамиду. Пирамиду потребностей человека. И на первом уровне он ставил, конечно, физические потребности, но на втором уровне уже стояли потребности самовыражения, потребности в общении.

И вот в первую очередь активист общественных организаций, член ее, он посредством участия в организации эту потребность удовлетворяет – в общении, самовыражении, самоутверждении и в социальном росте. Я считаю, что именно активисты некоммерческих организаций и неполитических, они в первую очередь люди, которые чувствуют себя значимыми... Ну, в первую очередь... Как сказать... Они не для себя делают это. Они видят себя необходимыми на каком-то... каким-то слоям общества, и они пытаются себя самореализовать. То есть опять же... Как вам сказать...

Я могу на примере нашей организации вам сказать. Сложно говорить о других организациях, потому что здесь организации, объединения... там по спортивной, медицинские и какие-то еще профессиональные. А если брать Молодежный союз юристов, кто там является активистом и чем характеризуется, то можно сказать следующее: люди, которые, во-первых, естественно любят право. Именно любят. Ведь право – это искусство добра и справедливости, и это девиз нашего Молодежного союза юристов. И искусство добра и справедливости люди выражают через право и считают, что только наличие правового государства в принципе приведет к становлению гражданского общества.

И поэтому люди, которые участвуют в наших проектах – члены – они, во-первых, самодостаточные, вы знаете. Все.

И: Вот это интересно.

Р: Все самодостаточны в чем? Что каждый, может быть... увлекаться одновременно и юриспруденцией, и театром.

У нас есть люди, которые являются нашими членами и одновременно занимаются театральной деятельностью, занимаются тем, что организуют, участвуют как бы, директорами кинотеатров являются, организуют гастроли театров. Девушка, которая участвовала – у нас есть одна. Есть люди, которые, будучи юристами, занимаются также, например, деятельностью экономической, то есть организуют систему торговой предпринимательской деятельности.

И здесь почему самодостаточность? Потому что все люди, помимо юриспруденции, они еще чем занимаются? Они живут. Но именно юриспруденция дает возможность выразить себя в этой среде.

Поэтому люди, которые принимают участие в ней, все – активисты, все они в первую очередь хотят, чтобы эта сфера деятельности... она была на том уровне, к которому мы стремимся. А стремимся мы к высокой квалификации юристов.

И: Понятно. Интересно.

Вот тут еще несколько вопросов. А что вам – одному из самых информированных и включенных в этот социальный институт экспертов, интересно узнать об НКО и их активистах? Все ли вам понятно в жизнедеятельности НКО? А если не все, то

что на сегодня представляет для вас наиболее загадочную проблему, тайну, непонятность в деятельности НКО и их активистах?

Р: Вот опять же, что мне непонятно... Как вам сказать...

Чувство долга у активистов есть еще. Это характерно для многих активистов. Чувство долга. Потому что люди делают свою работу, осуществляют свою деятельность безвозмездно, как правило, и они чувствуют себя обязанными, потому что для них это – цель. Цель – благо общественное, наверно.

Для меня вот это непонятно, как многие люди, живя в стране, в которой сложная экономическая обстановка, в которой ориентиры подорваны, и в основном дезориентированы сейчас люди, дезориентация полная, и люди не знают, чему верить и к чему идти, какими быть, какими не быть... И более того – в стране подорвано правосознание.

И вот меня удивляет, как многие люди, несмотря на все это, остаются активистами и продолжают деятельность, добиваются... и вот как бы... вот... И в этой связи можно сказать, что, как правило, это чаще всего женщины.

И: Да, это интересно.

Р: И в этом случае старая... ну, русская поговорка, что коня на скаку остановит, в горящую избу войдет... На самом деле русские женщины принимают участие и добиваются, ставя общественную цель своей целью. У нас, я могу сказать, в нашей организации большинство, конечно, мужчин принимают участие, но в программе муниципальной адвокатуры больше успехов добиваются женщины.

В чем успехи?

Дело в том, что я рассказывала – мы заключаем договоры с разными управами, и районная управа предоставляет помещение под консультацию. Как правило, женщины идут до конца. Они приходят на приемы, убеждают, объясняют необходимость главам управ, необходимость этих консультаций. И как правило, почему-то женщины – вот те, кто занимается организацией пунктов этих – они больших успехов добиваются почему-то. Может быть, еще и потому, что мужчины не могут действовать без стимула, без именно финансового стимула. Многие мужчины... Может быть, они действуют по правилам игры, то есть не может быть ничего безвозмездно.

И: Это заметно? Заметно, да?

Р: Это заметно.

И: Это заметно по полу?

Р: По полу заметно. Но, с другой стороны, у мужчин больше способностей. По способности каких... Женщина подвержена воздействию... Знаете, когда она приходит на прием и видит, что перед ней сидит в костюме, значит, глава управы за столом, она уже себя чувствует как бы маленькой девочкой по сравнению с ним и ведет себя по отношению к нему не как партнер, предлагающий что-то, а как человек, обращающийся с прошением. А это неправильно, потому что мы же – партнеры, мы предлагаем услугу и хотим взаимодействовать на равных правах.

И: А мужчины?

Р: А мужчины? Мужчины приходят и независимо от того, что возраст наших мужчин, естественно, разный – у нас в основном все молодые, до 30-и лет – они приходят и чувствуют себя равноправными. Но они не с той отдачей и не так заинтересованы, скажем так.

И: Реализовать?

Р: Они – да, они когда предлагают проект какой, они предлагают.

И: У них хорошо получается?

Р: По какой-то уже отработанной системе: они просто рассказывают... думают: ну хорошо, нет так нет, и, наверно, не вкладывают в это душу.

И: А женщины стараются добить до конца, чтобы этот проект пошел? Вот так, да?

Р: И в этом смысле – да. Я могу сказать, что у нас очень много есть таких вот девушек, которые добиваются этого, имеют цель и... Поймите, ведь в чем еще большое значение имеют эти организации: они дают человеку возможность чувствовать себя необходимым, чувствовать себя востребованным.

И: Что важно для гражданского общества.

Р: Абсолютно. Это важно. Это важно для того, чтобы вообще человек чувствовал себя гражданином, если не членом. Это важно. Если человек не будет востребован, то нельзя говорить о том, что он себя в полной мере реализует как человек, как гражданин.

И: То есть можно сказать, что мужчины более меркантильны, чем женщины?

Р: Да. Я считаю: более меркантильны, и несмотря на то, что президент нашего Молодежного союза это мужчина – Гриб Владислав Валерьевич.

И: Как фамилия?

Р: Гриб. Владислав Валерьевич. Он именно... Сложная у него задача в том смысле, что он решает и вопросы финансовые, что Молодежный союз юристов должен как-то существовать. И опять же – здесь у меня возникает всегда удивление, и мне не совсем понятно, на что существуют некоммерческие организации.

И: Непонятно. Вопрос вопросов.

Р: Вопрос вопросов. Значит, в нашей организации мы существуем на гранты, мы осуществляем свою деятельность, к грантодателям обращаемся, мы просим их поддержать наши проекты, каждый проект финансируют.

И: А кто дают вам гранты?

Р: Ну ТАСИС – это французская, верней, международная организация поддержки предпринимательства, малого бизнеса. Организована тоже при ООН. И вы знаете, эта организация поддерживает некоторые проекты, в том числе и поддержки малого предпринимательства, выделяет гранты. Грантодателем выступал у нас Сорос-фонд, выступал, значит, Союз молодежи, Российский фонд правовых реформ выступает. И знаете, еще некоторые мелкие грантодатели такие, которые по маленьким проектам. То есть мы приходим с проектом, в том числе и с муниципальной адвокатурой, и говорим, что нужно развить, допустим, Центральный округ, под это нужны такие-то денежные средства. Люди, если считают это необходимым, считают возможным, считают, что это необходимо и округу, и городу, выделяют денежные средства.

И: Понятно, да. А вы сейчас говорили: Гриб – это российская молодежная?..

Р: Это молодежный союз.

И: Или Ваш округ?..

Р: Я хочу Вам... Просто попробую сказать более подробно. Молодежный союз юристов Российской Федерации обладает общероссийским статусом, то есть деятельность он осуществляет свою более чем на половине всех субъектов Федерации, и Гриб Владислав Валерьевич, он президент этой общероссийской организации юристов. В этой организации есть свои филиалы, выделены в разных городах, субъектах Федерации. И поскольку Молодежный союз юристов, он разработал программ очень много, в том числе и муниципальной адвокатуры, то если говорить об этих программах, в каждой программе есть свой руководитель. Вот программа "Муниципальная адвокатура". Ей руко-

водит тот же Жиркин Владимир, и вот мы вместе с ним занимаемся разработкой этой программы. Я являюсь администратором консультации, и мы занимаемся вот именно разработкой этой программы. И в дальнейшем у нас есть уже в Москве система такая, что есть.

И: По округам?

Р: По округам. То есть есть каждый администратор округов, который занимается в этом округе разработкой этих... сети, целой сети бесплатных консультаций. Более того, администратор не только разрабатывает, но он еще берет на себя ответственность по обучению тех консультантов, которые приходят. У нас проходят отбор они.

И: У вас по направлению идут все?

Р: Да, да.

И: От России, от регионов?

Р: Да.

И: По округам муниципальным, так?

Вот еще такой вопрос. Один из наших экспертов высказал следующую мысль: гражданское общество на Западе формировалось прежде всего на принципе свободы, свободы реализации интересов личности или группы. А в России гражданское общество формируется на основе принципа служению, служению личности и общественному интересу. Как вы можете интерпретировать эту мысль нашего эксперта? Существует ли принципиальная разница между НКО за рубежом и в России? Если существует, то в чем? Вы уже отвечали на этот вопрос.

Р: Да. Дело в том, что на самом деле на Западе сам принцип является свободой, и вы знаете, там больше свободы предоставлено. А в России....

И: Личности.

Р: Да, а в России свобода и служение опять же, мне кажется, все-таки на историческом...

И: Вы поддерживаете это?

Р: Я поддерживаю эту точку зрения. Вот. И полностью. Мне кажется, что целью общественных организаций сейчас является опять же служение общественным интересам в первую очередь.

И: Да, понятно. Поговорим о взаимодействии НКО с властями – местными, региональными и федеральными. Кто является инициаторами такого взаимодействия? Обычно это взаимодействие сотрудничества или противоборства? Каков типичный сценарий таких взаимодействий? Ну, вы знаете, тут и дальше пойдут некоторые вопросы, которые уже затрагивали... Ну, может просто дополните что-то...

Р: Ну мы уже сказали, что помимо того взаимодействия, сотрудничества, как я говорила... Вот на примере Молодежного союза юристов – мне кажется, инициатором такого сотрудничества всегда выступают общественные объединения в нашей стране. Я считаю, что это неправильно.

И: Неправильно?

Р: Нет, это неправильно. Потому что это сложно для общественной организации – выступить инициатором, обратиться к государственным учреждениям, потому что государственные учреждения обладают властными полномочиями и не всегда дают возможность, не всегда поддерживают.

И: С другой стороны, инициатива снизу должна вроде бы идти?

Р: Ну должна... Да, должна идти, конечно, но здесь...

И: Вы считаете, что это власть должна сама, да, как бы?

Р: Нет, я считаю, что просто понятно, что инициатива должна идти снизу – это ясно, но власть, мне кажется, должна проявлять интерес. То есть не то что поощрять инициативу, а предлагать. Понимаете? То есть инициатива не может как бы... то есть она может существовать – да, но она стоит тогда.. Знаете, она может стоять перед таким барьером большим, когда ей... когда общественной организации не дают возможности своей инициативой заниматься.

И: Да, понятно. Так что тут должен быть обоюдный какой-то интерес?

Р: Стремление должно быть. То есть мне кажется, если сформулировать точно, что инициатива должна быть снизу все равно, но поощрение этой инициативы и обеспечение этой инициативы, и – как вам сказать... провоцирование что ли этой инициативы должно идти от властей.

И: От властей. Понятно.

Р: Какая-то такая провокация.

И: Понятно.

Существуют ли какие-нибудь формы взаимодействия НКО друг с другом? Обычное взаимодействие в сотрудничестве – это конкуренция. Существует ли конфликт интересов между различными НКО? Если да, то в чем он выражается? Если нет, то почему?

Р: Ну объединения – это союзы и ассоциации, тоже союзы и ассоциации, и они, как правило, если объединяются и взаимодействуют... Взаимодействуют либо объединяются, либо, значит, противоборствуют.

Вот объединяются они не только по интересам, но и по возрастным критериям, в том числе, в молодежные организации могут объединяться. И такое объединение опять же необходимо для чего? Потому что если взять такую ситуацию, что все, допустим, молодежные объединения сейчас объединятся в одно какое-то объединение именно молодежи, то это же будет способствовать опять же тому же становлению гражданского общества.

И: Понятно. Значит, если юристы, наши молодые юристы, войдут в какую-то молодежную организацию такого широкого профиля, тоже было бы отлично, да?

Р: Это было бы отлично, потому что разные сферы представлялись бы в этой организации.

И: Поговорим об отношениях НКО с религиозными организациями. Как вы считаете, сфера и деятельность едины, или у них разное поле деятельности. Как эти организации воспринимают друг друга? И взаимодействуют ли они друг с другом?

Р: Ну насчет того... сферы деятельности единой нет, а о том, что сфера деятельности не едина, говорит уже регулирование этих организаций разными законодательными актами. Уже идет разграничение. И правовая основа этих организаций уже разная. В чем различия...

И: В чем различия – да?

Р: Для того чтобы создать общественную организацию, нет необходимости получать разрешение на это. То есть если общественная организация хочет создать какую-то...преследует цель и хочет организовать, она может спокойно без.

И: Зарегистрироваться, и все? Да?

Р: Религиозная организация должна получить разрешение в Министерстве юстиции и представить проект основной цели своей организации с тем, чтобы предотвратить регистрацию таких организаций, в которых бы... Ну, скажем так: противоречили бы основам конституционного строя. И в этом различия.

И взаимодействия... Можно сказать, что я не считаю...

Как вам сказать... Мне кажется, что я – человек православный, и религиозные организации как таковые не воспринимаю. То есть я понимаю, что можно исповедовать религию – разную религию, но, честно говоря, придерживаюсь того, что должна быть...

Не должна быть как бы государственная религия, конечно, это будет нарушать принципы свободы, но общественные организации как... религиозные организации как именно общественные организации, как организации, которые влияют на волеизъявление, которые объединяются, которые создают объединения людей по религиозным признакам, – вот, я считаю, что это опять же нарушает волю людей.

Вера, она должна быть индивидуальной, она должна быть внутренняя. И объединение уже религиозное... мне кажется, оно... уже порог воли какой-то существует. Многие религиозные организации, они влияют на представление людей о той религии, которую они исповедуют. Мне кажется, это неправильно. Поэтому.

И: Человек должен сам доходить до?

Р: И эти, на данный момент существующие, религиозные организации, они в какой-то степени... Ведь, как вам сказать... противопоставляют свою веру другой вере. Это неправильно. Изначально у нас ведь... Изначально вероисповедование было иудаизм. Понятно, что и потом, когда раскол был церкви, естественно, были... то есть была, была вера разная, разные религии, но не существовали они настолько, в таком противоборстве, как сейчас.

А в данный момент существующие религиозные организации именно противоборствуют и противопоставляют друг друга, и мне кажется, это какое-то... ну не то, что нарушение, это не оправдано нравственно.

И: Безнравственно, да?

Р: Да. И я считаю, что взаимодействие религиозных организаций с...

И: Объединениями коммерческими. Вот с вашей, например, организацией, существуют какие-то точки соприкосновения или взаимодействия? Нет? Да?

Р: Мне кажется, нет. Можно ли расценивать русскую православную церковь как организацию? Если расценивать ее как организацию, то можно говорить о том, что взаимодействие русской православной церкви с другими организациями, в том числе и общественно-молодежными, имела бы целью в той степени, что...

Я считаю, сейчас недостаточность. Очень существует сильный недостаток правового образования. Вот в этой сфере, я считаю, возможно такое образование давать.

И: И религиозным людям.

Р: И религиозным людям.

И: Членам этих организаций религиозных?

Р: Да, возможно было бы. Но опять же это сложно, потому что в наших организациях... в наших организациях присутствуют представители разных религиозных конфессий.

И: А атеисты есть у вас? Или, может быть, уже сейчас все религиозные?

Р: Атеисты... ну, которые полностью отрицают.

И: Что отрицают?

Р: Полностью отрицают право, то есть люди которые... Но дело в тебе.

Ну, вы знаете, есть люди, которые вообще не высказывают свое мнение в отношении...

А потом вы поймите, все-таки мне кажется, что религия и вера – это очень интимное, индивидуальное дело. Об этом говорить не все могут. Мне кажется, тогда вера истинна, когда она на самом деле внутри человека. А то, что происходит сейчас, в том числе с нашими религиозными организациями, в какой-то степени...

Я не буду судить, не могу сказать ничего о религиозных организациях. Здесь сложно.

И: Ну, вот теперь мы уже к концу немножко подходим.

Осенью должен состояться гражданский форум, который планирует участие около трех тысяч российских НКО. Если бы Вы входили в оргкомитет такого форума, то какие главные принципы отбора участников Вы бы предложили? Кому бы Вы послали приглашение в первую очередь?

Р: Из НКО да, в первую очередь?

И: Ну да. Вот эти 3 тысячи российских НКО, которые должны будут участвовать в форуме – какие главные принципы надо было бы избрать для отбора участников?

Р: Вы знаете, мне кажется, что для отбора участников главный принцип – это подход к...

Просто мое... моя точка зрения в том, что в формировании гражданского общества играет большую роль то, насколько мы уделяем внимания воспитанию изначально и воспитанию вообще, в том числе, правовому воспитанию детей.

И, мне кажется, в первую очередь при отборе в качестве участников этого общества гражданского я бы... Ну, не критерии, а пригласила бы тех, те организации, которые так или иначе могут участвовать или принимают участие или способствуют образованию, воспитанию, образованию.

И: Детей, подростков, молодежи?

Р: Детей, подростков, молодежи.

И: Вот это?

Р: Да. Потому что как иначе может формироваться общество? Оно же ведь возникает, а возникает – это растет. Значит, это нужно воспитывать, это нужно строить... Строительству должно еще быть. И вот а какой принцип?.. Тут сложно – какой принцип. Ведь будут некоммерческие организации разных отраслей.

И: Да, разных.

Р: И здесь можно строить, наверно, уже отбор по системе не принадлежности – к каким они отраслям относятся, а наверно, по системе их структуры, насколько они отвечают законодательным, скажем так, нормам, насколько они являются именно общественными организациями. Насколько они преследуют общественные цели, и насколько они выполняют эти цели, которые они ставят.

И вот здесь, мне кажется, я бы критерии основные поставила... Ну, наверно, вот если обладать данными о том, каких целей достигает эта организация – да, содержание работы – то, наверно, вот по краткому резюме, насколько они смогли достичь целей, и как они эти цели... как они их достигают.

И: Понятно. То есть надо сначала познакомиться все-таки с конкретной деятельностью всех этих организаций. Всех – очень трудно, но каким-то образом извлечь из этого.

Р: Мне кажется, если организационно можно было бы отправить по факсам предложение направить резюме о своей деятельности – подробное, неподробное...

И: Правда, некоторые люди умеют очень здорово отчитываться и очень красиво картинку нарисовать своей деятельности, но на самом деле это может не соответствовать. Хотя в общем-то, в принципе, конечно, надо было бы знать, что это за организации, поглубже.

Р: Ну, мне кажется, существует система контроля. Допустим, если человек ссылается на что-то, то, допустим...

В отношении нашей организации возьмем пример, потому что мне проще выразить.

И: Конечно.

Р: Допустим, если бы нам направили это резюме, чтобы сказать: вот муниципальная адвокатура. Одна из программ основана на организации пунктов юридических консультаций в районных управах.

И мы бы предложили, к примеру, список районных управ, с которыми сотрудничали. И система – Вы – могли бы проверить, насколько мы сотрудничаем – нет, набрав номер телефона управы, узнав, сотрудничает ли с вами этот... и получить ответ на этот вопрос.

И: И получить характеристику. Как бы так мы работали...

Р: Да, конечно, тяжело.

И: Для организации, для комитета – сколько человек, я не знаю, будет. Значит, вот Вы прислали бы приглашения в первую очередь кому? Вот таким вот организациям, да?

Р: Ну в первую очередь я бы – организациям, ориентированным на образование, или научным организациям. Знаете, я... Все-таки есть некоммерческие организации профессиональных строителей, какие-то там цели преследующие. Может быть, я даже такие и не могу припомнить, которые вот были бы именно технические организации, некоммерческие. Наверно, даже таких и сложно сейчас вспомнить.

И: Ну будто бы вы отдаете предпочтение научным каким-то организациям...

Р: Научным.

И: Объединениям ученых.

Р: И мне кажется, что...

И: И вот эта профессура, может быть, да? Преподаватели? Вот эта, да, часть должна?..

Р: Ну опять же это зависит от того – цель форума какая?

И: Ну да, это уже второй вопрос.

Р: То есть если эта цель, исходить из этого, нужно, кажется...

И: Хорошо. А если бы Вы лично получили приглашение участвовать в таком форуме, то как бы Вы отнеслись к этому приглашению?

Р: Вы знаете, я думаю, что Молодежный союз юристов с удовольствием принял бы участие в форуме и выступил с какими-то предложениями и с предложениями по становлению гражданского общества. С конкретными. Потому что правовая сфера, она, естественно, связана с становлением гражданского общества, здесь никак не обойти ее. Я думаю, что в любом случае наши бы администраторы и президент приняли бы участие даже с удовольствием.

И: И вы лично тоже, да?

Р: Ну естественно.

И: Как вы полагаете, российские НКО будут стремиться стать участниками форума? Каковы наиболее распространенные причины, по которым руководители НКО будут стремиться принять участие в форуме? А будет ли кто-либо отказываться от участия? Если да, то почему? Если нет, то почему?

Р: Понимаете, если уж быть откровенной – опять же некоторые некоммерческие организации будут преследовать цель стать известными, еще раз заявить о себе.

И: О себе, да.

Р: И ради этого могут, конечно, представлять какие-то там отчеты, показывать себя с лучшей стороны... Но некоторые организации будут заинтересованы бескорыстно – в той степени, в какой они хотят осуществить. Ведь опять же, если брать нашу организацию – наша цель является установление правового общества, правового государства. И как...

И не иначе, как вот не участвовать... Как иначе – еще раз – участие в обществе, в этом гражданском обществе мы можем это реализовать, выступить с какими-то предложениями? Не можем. И поэтому мы охотно всегда выступаем с, в конференциях каких-то... вот в том числе, в юридическом, потому что считаем это необходимым.

Но более того – если даже организация преследует заявить о себе, я не считаю это каким-то преступным, потому что ведь как иначе-то развиваться? Как иначе объединяться, если не участвовать в этих форумах? Поэтому каждая организация будет заинтересована в участии.

И: Да, понятно.

Р: Мне кажется.

И: Хорошо. Что позитивного можно ожидать от этого форума? А может ли он иметь негативные последствия?

Р: Позитивного? Мне кажется, позитивного от форума можно ожидать – это изменения какого-то менталитета отношения к обществу в целом, и, может быть, если он на самом деле будет такой всероссийского масштаба, то он может, как говорится, спровоцировать людей на объединение. И все-таки я надеюсь, что этот форум изменит отношение к образованию, к воспитанию, потому что без образования, без воспитания не может произойти становление гражданина, а без этого не может быть составления гражданского общества.

И: То есть этот форум может сыграть какую-то роль и в смысле воздействия на власть, которая может быть как-то... занимает каким-то решением?

Р: Ну, безусловно, на власть будет воздействовать, если говорить о власти, и более того. Если.

И: И общественное мнение создавать какое-то сейчас, да?

Р: Общественное мнение – да, но... То есть, мне кажется, форум создаст общественное мнение, будет воздействовать, а уже общественное мнение будет – на власть.

И: Понятно. А вот негативные последствия могут какие-то быть от этого форума? Или будет больше положительного опыта?

Р: Ну, больше положительного, но единственное – что негативное.

И: Может быть, что-то негативное может возникнуть?

Р: А вы знаете, мне кажется, здесь о негативном сложно говорить. Ведь это же обмен опытом – форум – это обмен информацией, мнениями.

И: Как пойдет этот обмен опытом – наверно, да? В этом весь вопрос?

Р: В чем, значит, негативный? Мне кажется, вообще любой опыт, он, может, даже отрицательный опыт, он тоже – опыт, только идет от положительного. Поэтому здесь даже если что-то будет, на этом форуме – ну, не дай Бог конечно, чтобы что-то не так – мне кажется, все равно будет результат.

И: То есть вам это интересно, да?

И последний вопрос. Что Вы можете сказать о публичной стороне деятельности НКО? Нужна ли этим организациям реклама? Сначала на этот вопрос – как вы считаете?

Р: Я считаю, что именно в этом смысле все некоммерческие организации страдают. Они не могут себя должным и полноценным образом... ну, декларировать и объявлять о себе. Для этого необходима реклама, а реклама, значит, требует денежных средств, которых нету у организаций.

И: Да. То есть она нужна вам? Реклама нужна, но она недоступна зачастую?

Р: Конечно, нужна. Недоступна.

И: Считают ли сами НКО нужным оповещать о своей деятельности общественность, прежде всего группы людей, заинтересованных в их помощи? Как они это делают?

Р: Вот я считаю, что, значит, любая организация считает это необходимым, необходимым.

И: Оповещать?..

Р: Оповещение о своей деятельности, о себе. Как они это делают?

Ну вы знаете... Допустим, вот опять же на примере нашей организации, как мы это делаем. Мы сотрудничаем с управами, управы дают объявление в газетах о том, что Молодежный союз юристов... есть в каждом районе муниципальная газета. В каждом районе. И Молодежный союз юристов проводит бесплатные юридические консультации. В некоторых управах мы иногда выступаем на кабельном телевидении, тоже в прямом эфире ведем какие-то там круглые столы.

И в данном случае мы таким образом себя рекламируем, но рекламируем, участвуя где-то, то есть мы рекламируем, как бы не вывешивая объявления на заборе... Но это я очень утрирую, конечно, грубо выражаюсь, а рекламируем себя своими действиями.

И: Понятно. Какие информационные инструменты, позволяющие найти НКО тем, кто в них нуждается, существуют на сегодняшний день? Какие из этих инструментов реально существуют? Ну вот вы сказали...

Р: Ну, вот я вам еще инструмент. Это объявление в газете, это какие-то публичные лекции, когда непосредственно вот мы работаем с вузами. Мы приходим в вузы и просим дать возможность лекцию... даем лекцию о том, что мы привлекаем к себе. То есть... ну, опять же объявление в газете тоже – ну, это тоже метод.

И: Ну, конечно, метод.

Р: Но не настолько эффективный. Он эффективный, конечно, но вот таким, что люди будут звонить, интересоваться, контакт не получится, контакт так, чтобы привлечь человека...

И: Да, так как во время лекции, когда вы можете общаться с аудиторией, к вам могут подходить люди, беседуют.

Р: И где мы можем объяснить цели.

И: Очень вас замучила я, да?

Р: Ну почему?..

И: Сейчас добавим еще вопрос о взаимодействии НКО с властью, пожалуйста.

Р: Молодежный союз юристов организовал в Государственной Думе Российской Федерации межфракционное депутатское объединение. Те депутаты, которые выразили желание, они объединились с целью содействовать и законодательной инициативе, и для обмена опытом, но не преследуя никаких целей – то есть меж фракций.

Известно, что каждая депутатская группа преследует какую-то свою цель, а в данном случае объединение межфракционное депутатское, оно преследует цель объединить депутатов независимо от их принадлежности. И в данной связи... Ну, это только получило развитие это объединение, мы сейчас только принимаем в члены, объединяем.

И я думаю, что вот это межфракционное депутатское объединение, оно позволит депутатам все-таки объединиться и понять, что они преследуют все-таки общую цель и выражают мнение общественности, и должны все-таки быть лицом тех избирателей, которых избирали, а не преследовать корыстно. В этой степени мы гигиеничны, если это возможно.

И: Хорошо, понятно. Спасибо.

Р: А к вопросу о том, как может отразиться, и какие могут быть результаты этого форума, я могу сказать, что, мне кажется, именно после этого форума, может быть, и сформируется понятие гражданского общества. Может быть, тогда можно будет придти к определению к этому.

И: Теоретически даже уровень будет поднят, да? Потому что все-таки определить – это работать в политическом плане.

Р: Но она именно...

И: Но она исходит из практического.

Р: Поэтому участие в этом форуме, высказывания какие-то там, доклады, которые могут сформировать именно и дать возможность сформулировать это понятие гражданского общества.